



PEUGEOT



РУКОВОДСТВО ПО ЭКСПЛУАТАЦИИ

2008

Добро пожаловать!

Благодарим вас за выбор Peugeot 2008.

В руководстве содержится основная информация и рекомендации по безопасной эксплуатации вашего автомобиля. Настоятельно рекомендуется ознакомиться с данным руководством, а также с сервисной книжкой "Техническое обслуживание и условия гарантии".

В комплектации вашего автомобиля содержится только часть представленного здесь оборудования — в зависимости от варианта исполнения, модификации и характеристик, предназначенных для страны, в которую он поставляется.

Описание функций и систем, а также иллюстрации к ним приведены исключительно в справочных целях.

ООО "ПЕЖО СИТРОЕН РУС" оставляет за собой право вносить изменения, дополнения и усовершенствования в технические характеристики, оборудование и дополнительные принадлежности без обязательства вносить их в данный документ.

При передаче автомобиля новому владельцу не забудьте передать ему данное **Руководство**.

 Для устранения любых неисправностей на своем автомобиле обращайтесь в специализированные техцентры, имеющие техническую информацию, компетенцию и необходимое оборудование — все это предлагает официальная дилерская сеть PEUGEOT.

Список официальных дилерских центров PEUGEOT смотрите на сайте peugeot.ru.

В данном документе представлена полная информация о модели. Наличие описываемого оборудования зависит от комплектации автомобиля.

Условные обозначения



Предупреждение, касающееся безопасности



Дополнительная информация



Функция защиты окружающей среды



Автомобиль с левосторонним управлением



Автомобиль с правосторонним управлением



Черным прямоугольником обозначается место расположения системы/кнопки



| | | | | | |
|--|----|---|----|--|-----|
| Общий обзор ■ | | Задний диван | 48 | Экстренная или техническая помощь | 72 |
| | | Отопление и вентиляция | 49 | Электронная система курсовой устойчивости (ESC) | 73 |
| | | Кондиционер воздуха с ручными настройками | 50 | Advanced Grip Control | 75 |
| Эко-вождение ■ | | Автоматический кондиционер воздуха | 51 | Hill Assist Descent Control | 76 |
| | | Удаление конденсата/наледи с ветрового стекла | 53 | Ремни безопасности | 77 |
| | | Ветровое стекло с обогревом | 54 | Подушки безопасности | 80 |
| | | Удаление конденсата/иней с заднего стекла | 54 | Детские кресла | 82 |
| Панели приборов 1 | | Программирование температурного режима (электрический привод) | 54 | Отключение подушки безопасности переднего пассажира | 84 |
| Панели приборов | 10 | Оборудование и принадлежности салона | 55 | Детские кресла с креплениями ISOFIX | 85 |
| Контрольные лампы систем | 13 | Плафоны | 58 | Детские кресла i-Size | 87 |
| Индикаторы | 21 | Освещение салона | 59 | Установка детских кресел | 88 |
| Ручное тестирование | 24 | Оборудование багажного отделения | 59 | Безопасность ребенка | 90 |
| Счетчик общего пробега | 24 | | | | |
| Регулятор яркости подсветки | 25 | | | | |
| Бортовой компьютер | 25 | | | | |
| Сенсорный экран | 26 | | | | |
| Дистанционно управляемые дополнительные системы (электрический привод) | 29 | | | | |
| Доступ 2 | | Освещение и обзорность 4 | | Вождение автомобиля 6 | |
| Пульт дистанционного управления/ключ | 30 | Выключатели внешних световых приборов | 61 | Рекомендации по вождению | 92 |
| Дистанционный ключ-пульт | 32 | Указатели поворотов | 63 | Пуск/выключение двигателя ключом | 94 |
| Центральный электрический замок | 34 | Корректор угла наклона фар | 63 | Пуск/выключение двигателя с помощью бесконтактный ключ дистанционного доступа и пука | 96 |
| Аварийное отпирание замков | 35 | Автоматическое включение фар | 64 | Ручной стояночный тормоз | 98 |
| Двери | 38 | Сопровождающее и встречающее освещение | 64 | Электрический стояночный тормоз | 98 |
| Багажное отделение | 38 | Автоматические системы освещения — общие рекомендации | 65 | 6-ступенчатая механическая коробка передач | 101 |
| Охранная сигнализация | 38 | Автоматическое переключение дальнего света фар | 65 | Автоматическая коробка передач (EAT6) | 101 |
| Электрические стеклоподъемники | 41 | Фары с функцией динамического освещения поворотов | 66 | Автоматическая коробка передач (EAT8) | 101 |
| Люк | 41 | Выключатель стеклоочистителя | 66 | Коробка передач с двойным сцеплением 6DCT | 109 |
| Эргономика и комфорт 3 | | Замена щетки стеклоочистителя | 69 | Селектор режимов движения (на версиях с электрическим приводом) | 113 |
| PEUGEOT i-Cockpit | 44 | Автоматический режим стеклоочистителя | 69 | Режимы вождения | 116 |
| Передние сиденья | 44 | | | Система помощи при трогании на уклоне | 116 |
| Регулировка положения рулевого колеса | 46 | Системы безопасности 5 | | Индикатор переключения передач | 117 |
| Зеркала заднего вида | 46 | Рекомендации по безопасной эксплуатации | 71 | Система «стоп-старт» | 117 |
| | | Аварийная световая сигнализация | 71 | Контроль падения давления воздуха в шинах | 119 |
| | | Звуковой сигнал | 72 | Помощь при вождении и маневрировании — общие рекомендации | 121 |
| | | Звуковой сигнал для пешеходов (Электрический двигатель) | 72 | Система распознавания дорожных знаков | 122 |

Органы управления и контрольные приборы.

Иллюстрации и описания приведены в справочных целях. Наличие и расположение конкретных элементов зависит от версии и комплектации автомобиля.

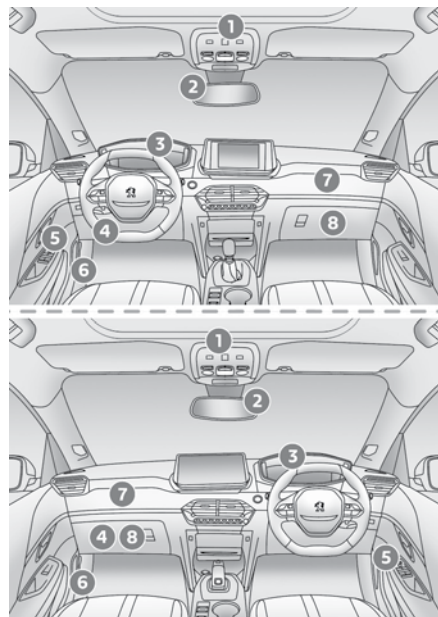

1. Плафон / передние плафоны индивидуального освещения
Кнопки вызова срочной и технической помощи
Потолочный люк
Панель сигнализаторов ремней безопасности и подушки безопасности переднего пассажира
2. Салонное зеркало заднего вида
3. Панель приборов
4. Блок предохранителей
5. Стеклоподъемники
Наружные зеркала с электроприводом
6. Рукоятка для отпирания капота из салона
7. Подушка безопасности переднего пассажира
8. Перчаточный ящик

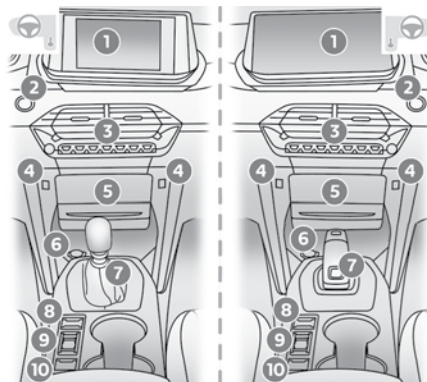

1. Сенсорный экран
2. Включение/выключение двигателя
3. Центральные выключатели

4. USB-разъемы
5. Отделение для хранения или беспроводное зарядное устройство для смартфона
6. Отделение для хранения/разъем 12 В
7. Коробка передач или переключатель передач
8. Электрический стояночный тормоз
9. Выбор режима вождения
Advanced Grip Control
10. Hill Assist Descent Control
(система помощи при спуске)

Переключатели на рулевом колесе

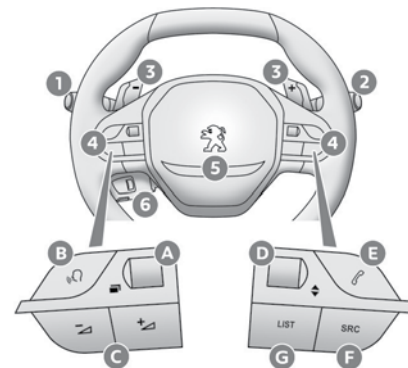

1. Переключатели внешних световых приборов/указатели поворотов/индикатор технического обслуживания
2. Переключатели стеклоочистителя/омывателя ветрового стекла/бортового компьютера

3. Подрулевые переключатели автоматической коробки передач
4. Элементы управления аудиосистемой
- A. Выбор режима индикации на панели приборов
- B. Голосовые команды
- C. Повышение/понижение уровня громкости
- D. Выбор предыдущего/следующего медиаустройства
Подтверждение выбора
- E. Доступ к меню **Телефон**
Управление вызовами
- F. Выбор источника аудиосигнала
- G. Показ списка всех радиостанций/звуковых дорожек
5. Звуковой сигнал / фронтальная подушка безопасности водителя
6. Переключатели круиз-контроля / ограничителя скорости / Адаптивный круиз-контроль

Боковые выключатели



1. Корректор угла наклона галогенных или светодиодных фар
2. Активный контроль непреднамеренного пересечения линий дорожной разметки

3. Система помощи в соблюдении полосы движения
4. Ветровое стекло с обогревом
5. Охранная сигнализация
6. «Детская» блокировка замков с электроприводом

Центральные выключатели

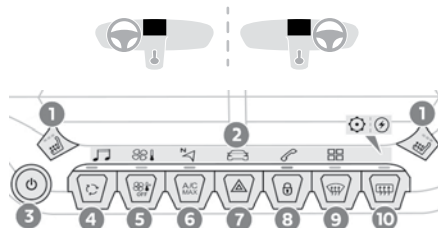

1. Сиденья с подогревом
2. Доступ к меню сенсорного экрана
3. Включение/отключение сенсорного экрана/регулировка уровня громкости
4. Рециркуляция воздуха салона
5. Выключение системы программирования температурного комфорта
6. Максимальный режим кондиционера воздуха
7. Аварийная световая сигнализация
8. Центральный электрический замок
9. Удаление конденсата/инея с переднего стекла
10. Удаление наледи с заднего стекла

Электродвигатель

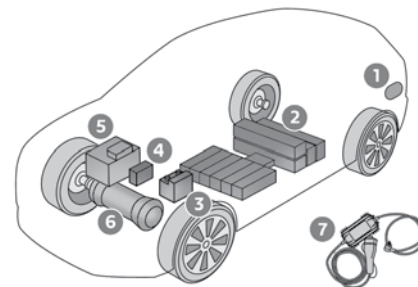

1. Зарядные разъемы
2. Тяговая батарея
3. Вспомогательная батарея
4. Тепловой насос
5. Бортовое зарядное устройство
6. Электродвигатель
7. Зарядный кабель

Зарядные разъемы 1 поддерживают 3 типа зарядки:

- домашняя зарядка в режиме 2 при помощи розетки домашней электросети и зарядного кабеля 7;
 - Ускоренная зарядка с режиме 3 при помощи поста ускоренной зарядки (Wallbox).
 - Сверхбыстрая зарядка в режиме 4 при помощи общедоступного устройства быстрой зарядки.
- Тяговая батарея с рабочим напряжением 400 В 2 основана на литий-ионной технологии. Она служит для хранения и подачи электрической энергии, необходимой для работы электродвигателя,

систем отопления и кондиционирования воздуха. Для индикации уровня заряда служат индикатор и контрольная лампа остатка энергии на панели приборов.

Вспомогательная батарея с рабочим напряжением 12 В **3** служит для обеспечения питания бортовой электрической системы автомобиля. Эта батарея автоматически подзаряжается от тяговой батареи при помощи бортового зарядного устройства.

Тепловой насос **4** служит для обогрева салона и охлаждения тяговой батареи и бортового зарядного устройства.

Бортовое зарядное устройство **5** служит для домашней зарядки (режим 2) и ускоренной зарядки (режим 3) тяговой батареи, а также для подзарядки вспомогательной батареи 12 В.

Электродвигатель **6** приводит автомобиль в движение в соответствии с выбранным режимом вождения и условиями движения. Он пополняет запас энергии в режимах торможения и замедления автомобиля.

Этикетки

Раздел "Эргономика и комфорт — оборудование передней части салона — беспроводное зарядное устройство для смартфона":



Разделы "Освещение и обзорность — выключатель внешних световых приборов" и "В случае неисправности — замена лампы":



Раздел "Безопасность — детское кресло — отключение подушки безопасности переднего пассажира":



Раздел "Безопасность — крепления ISOFIX":



Раздел "Вождение — электрический стояночный тормоз":



Раздел "Вождение — Stop & Start":



Раздел «Практические советы по эксплуатации и обслуживанию — допустимые марки топлива»:



Раздел «Практические советы по эксплуатации и обслуживанию — система зарядки (на версиях с электрическим двигателем)»:

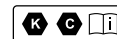

Раздел «Практические советы по эксплуатации и обслуживанию — зарядка тяговой батареи (на версиях с электрическим двигателем)»:



Раздел «Практические советы по эксплуатации и обслуживанию — капот»:



Раздел «Практические советы по эксплуатации и обслуживанию — проверка уровней — охлаждающая жидкость двигателя»:



Раздел «В случае неисправности — ремонтный комплект для временного устранения прокола в шине»:





Раздел «В случае неисправности — запасное колесо»:



Раздел «В случае неисправности — аккумуляторная батарея 12 В / вспомогательная аккумуляторная батарея»:



Эко-вождение

Эко-вождение относится к ряду повседневных действий, которые позволяют водителю оптимизировать потребление энергии (топливо и/или электричество) и выбросы CO₂.

Эффективное использование коробки передач

На автомобилях с механической коробкой передач начинайте движение плавно и не запаздывайте с переходом на высшие передачи. При разгоне переключайтесь на высшую передачу пораньше. На автомобиле с автоматической коробкой передач используйте автоматический режим. Не выжимайте педаль акселератора с усилием и внезапно. Индикатор переключения передач будет подсказывать вам момент, когда нужно перейти на самую подходящую передачу: как только на панели приборов отобразится подсказка, сразу следуйте ей. На автомобиле с автоматической коробкой передач индикатор переключения передач работает только в режиме ручного переключения.

Придерживайтесь плавного стиля вождения

Соблюдайте безопасные интервалы между автомобилями, старайтесь больше тормозить двигателем, а не педалью тормоза, плавно нажимайте на педаль акселератора. Эти действия помогают снизить энергопотребление, выбросы CO₂ и общий шум от транспорта. По возможности выбирайте режим вождения «Эко», используя переключатель «DRIVE MODE».

На автомобиле с коробкой передач EAT8, когда селектор переведен в положение **D** (кроме положения СПОРТ), выполните движение на нейтральной передаче, постепенно и полностью поднимая ногу с педали акселератора для экономии топлива.

Если дорожное движение не плотное, включите круиз-контроль.

Умеренно пользуйтесь бортовым электрическим оборудованием

Если перед поездкой в салоне слишком жарко, проветрите его — опустите стекла и откройте дефлекторы, прежде чем включить кондиционер. По достижении скорости более 50 км/ч поднимите стекла и оставьте дефлекторы открытыми. Пользуйтесь дополнительными средствами регулирования температуры в салоне (например, заслонкой потолочного люка, шторами). Как только будет достигнута желаемая температура, выключите кондиционер, если это не климат-контроль. Отключите обдув и обогрев стекол, если они не управляются автоматически.

Как можно раньше выключайте подогрев сидений. Отрегулируйте фары и/или противотуманные фонари в соответствии с уровнем видимости, учитывая правила страны, по которой вы проезжаете.

Не следует прогревать двигатель перед началом движения, особенно зимой (за исключением условий очень низких зимних температур: ниже

-23°C). В движении автомобиль прогревается быстрее.

Если вы пассажир, не перегружайте бортовую электросеть мультимедийными приборами (например, киноприставками, аудиоплеерами, видеограмми) в целях экономии электроэнергии. Покидая автомобиль, отключайте от бортовой сети переносные приборы.

Ограничьте причины перерасхода топлива

Равномерно распределяйте груз в автомобиле. Тяжелые предметы укладывайте в багажном отделении как можно ближе к задним сиденьям. Ограничивайте загрузку автомобиля и снижайте его аэродинамическое сопротивление (например, уберите с крыши дуги, багажник, велобагажник, отцепите прицеп). Предпочтительно использовать кофр для перевозки багажа на крыше. Снимите с крыши багажные дуги и багажник для перевозки грузов после использования. По окончании зимнего сезона замените зимние шины летними. Избегайте длительного вождения в режиме СПОРТ, чтобы ограничить потребление энергии.

Выполняйте инструкции по обслуживанию

Регулярно проверяйте давление воздуха на холодных шинах, оно должно соответствовать указанному на этикетке в дверном проеме со стороны водителя.

В частности, эту проверку следует выполнять:

- перед длительной поездкой.
- в межсезонье.
- после длительного перерыва между поездками.

Не забывайте проверять давление в запасном колесе и в колесах прицепа или дома-фургона. Своевременно проводите техническое обслуживание автомобиля (например, замену масла, масляного и воздушного фильтров, салонного фильтра и т. д.). Придерживайтесь графика операций, указанных в плане технического обслуживания производителя.

При заправке во избежание перелива из топливного бака прекратите попытки долить топливо после третьего отключения заправочного пистолета.

Уже после первых 3000 километров пробега на новом автомобиле вы начнете замечать, что его средний расход топлива постепенно становится стабильным.

Оптимизация запаса хода (на версиях с электрическим приводом)

Потребление электроэнергии во многом зависит от маршрута, скорости и стиля вождения, а также от использования системы обогрева / кондиционера воздуха.

Старайтесь не выходить за пределы зоны «ECO» на индикаторе питания, придерживайтесь плавного

стиля вождения и ведите автомобиль на постоянной скорости.

Заранее замедляйте движение путем плавного торможения, по возможности старайтесь тормозить двигателем в режиме рекуперации энергии - при этом индикатор питания войдет в зону зарядки «CHARGE».

Для удаления конденсата со стекол в салоне автомобиля используйте кондиционер воздуха, а не систему отопления.

Панель приборов с ЖК-дисплеем

Бортовые приборы



1. Аналоговый спидометр (км/ч или миль/ч)
2. ЖК-дисплей
3. Тахометр (x 1 000 об/мин)

ЖК-дисплей

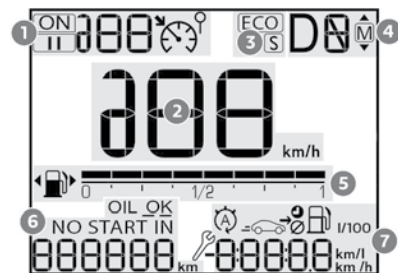

1. Настройки системы круиз-контроля/ограничителя скорости
Показ дорожных знаков ограничения скорости
2. Цифровой спидометр (км/ч или миль/ч)
3. Выбранный режим вождения

4. Индикатор переключения передач
Положение селектора и передачи в автоматической коробке передач
5. Индикатор уровня топлива
6. Индикатор уровня масла в двигателе (в зависимости от двигателя)
Индикатор пробега до планового технического обслуживания, затем счетчик общего пробега (в км или милях)
При включении зажигания эти функции отображаются последовательно.
7. Информация бортового компьютера

Матричная панель приборов

Бортовые приборы



1. Индикатор температуры охлаждающей жидкости (°C)
Индикатор потребления энергии в режиме температурного комфорта (на версиях с электрическим приводом)
2. Аналоговый спидометр (км/ч или миль/ч)
3. Матричный дисплей
4. Тахометр (x 1 000 об/мин)
Индикатор питания (на версиях с электрическим приводом)
5. Индикатор уровня топлива
Индикатор уровня заряда (на версиях с электрическим приводом)

Матричный дисплей

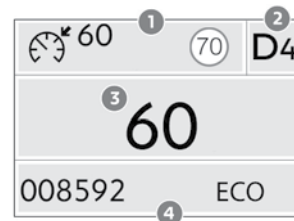

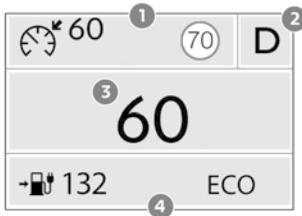

1. Настройки системы круиз-контроля/ограничителя скорости
Показ дорожных знаков ограничения скорости
2. Индикатор переключения передач (стрелка и рекомендуемая передача)
Положение селектора и передачи в автоматической коробке передач (на версиях с бензиновым двигателем)
Положение переключателя передач (на версиях с электрическим приводом)
3. Цифровой спидометр (км/ч или миль/ч)
Показ системы помощи при вождении
Информация бортового компьютера
Силовой поток/уровень зарядки автомобиля (на версиях с электрическим приводом)
4. Индикатор технического обслуживания, затем счетчик общего пробега (в км или милях)
Запас хода (на версиях с электрическим приводом)
При включении зажигания эти функции отображаются последовательно.
Выборный режим вождения (кроме режима «Норма»)

Цифровая панель приборов

Данную выдвигающую цифровую панель приборов с 3D-индикацией можно настроить.

В зависимости от выбранного режима индикации, информацию можно скрыть или отобразить в ином виде.

Пример с режимом индикации «ПРИБОРЫ»:

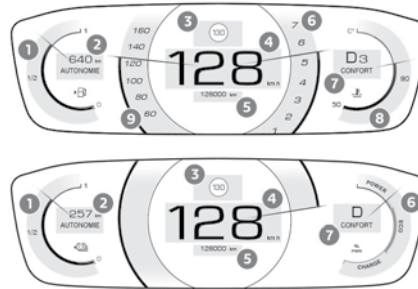

1. Индикатор уровня топлива (на версиях с бензиновым двигателем)
Индикатор уровня заряда (на версиях с электрическим приводом)
2. Запас хода (мили или км)
3. Настройки системы круиз-контроля/ограничителя скорости
Показ дорожных знаков ограничения скорости
4. Цифровой спидометр (км/ч или миль/ч)
5. Счетчик общего пробега (в км или в милях)

6. Тахометр (x 1 000 об/мин) (на версиях с бензиновым двигателем)
Индикатор питания (на версиях с электрическим приводом)
7. Индикатор переключения передач (стрелка и рекомендуемая передача)
Положение селектора и передачи в автоматической коробке передач (на версиях с бензиновым двигателем)
Положение переключателя передач (на версиях с электрическим приводом)
Выборный режим вождения (кроме режима «Норма»)
8. Индикатор температуры охлаждающей жидкости (°C) (на версиях с бензиновым двигателем)
9. Аналоговый спидометр (км/ч или миль/ч) (на версиях с бензиновым двигателем)

Контрольные лампы

Одни лампы расположены на постоянном месте, другие могут менять свое местоположение. Для систем с контрольными лампами включенного и выключенного состояний отведено постоянное место.

Постоянная информация

В режиме стандартной индикации на панели приборов отображается следующее:

– фиксированное местоположение на дисплее:

- Информация, связанная с коробкой передач и индикатором переключения передач (Бензиновый двигатель).
 - Информация, связанная с селектором режимов движения (Электрический двигатель).
 - Индикатор уровня топлива (Бензиновый двигатель).
 - Запас хода (Бензиновый двигатель)
 - Индикатор температуры охлаждающей жидкости (Бензиновый двигатель)
 - Индикатор уровня заряда и запаса хода (Электрический двигатель).
 - Индикатор питания (Электрический двигатель).
 - Режим вождения.
- плавающее местоположение на дисплее:
- Цифровой спидометр.
 - Счетчик общего пробега.
 - Кратковременные уведомления о состоянии или сбоях систем.

Информация по выбору

В зависимости от выбранного режима индикации и включенных функций на панели приборов может отображаться дополнительная информация:

- Тахометр (Бензиновый двигатель)
- Бортовой компьютер.
- Информация систем помощи при вождении.
- ограничитель скорости или круиз-контроль.
- Текущий медиаисточник.

- Указания навигатора.
- Аналоговый спидометр.
- Информация о работе двигателя (акселерометры, индикаторы мощности, ускорение, крутящий момент) в режиме SPORT.
- Энергопоток (Электрический двигатель).

Персональные настройки панели приборов

В зависимости от комплектации автомобиля можно изменить вид панели приборов (цвет и/или режим индикации).

📏 Язык и единицы измерения

Эти настройки зависят от параметров сенсорного экрана. В заграничной поездке единицы измерения скорости должны быть установлены в соответствии со страной, в которой вы находитесь (км/ч, км или м/ч, мили).

⚠ Из соображений безопасности все эти настройки следует осуществлять на неподвижном автомобиле.

Выбор цвета индикации (на версиях с бензиновым двигателем)

Цвет индикации на панели приборов зависит от выбранного цветового оформления и комплектации автомобиля.



Настройка параметров осуществляется в меню **Настройки** на сенсорном экране.

Выбор режима индикации

Режимы отличаются типом информации, отображаемой на панели приборов.

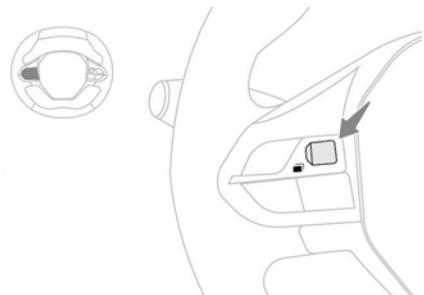

▶ Вращая регулятор, расположенный слева от рулевого колеса, можно просмотреть имеющиеся режимы на панели приборов.

▶ Нажмите регулятор, чтобы подтвердить выбор. Если вы не нажмете на регулятор, то выбранный режим индикации будет автоматически активирован через пару секунд.

Режимы индикации

– «**Приборы**»: стандартная индикация аналоговых и цифровых спидометров, счетчика общего пробега и:

- индикатора уровня топлива, индикатора температуры охлаждающей жидкости и тахометра (Бензиновый двигатель);

- индикатора уровня заряда аккумуляторной батареи и индикатора питания (Электрический двигатель).
- «**Навигация**»: особая индикация, дополненная текущей информацией навигатора (база данных карт и указания).
- «**Вождение**»: особая индикация, дополненная информацией об активных системах помощи при вождении.
- «**Минимально**»: двухмерная индикация с цифровым спидометром, счетчиком общего пробега и:
 - индикатором уровня топлива и индикатором температуры охлаждающей жидкости (Бензиновый двигатель)
 - индикатором уровня заряда аккумуляторной батареи (Электрический двигатель).
- «**Energy**» (Энергия): особая индикация и визуальное представление энергопотокв автомобиля (Электрический двигатель).
- «**Персонально 1**»/«**Персонально 2**»: отображение выбранной водителем информации в центральной части панели приборов.

Настройка режима индикации «Персонально»

С PEUGEOT Connect Radio

- 
- ▶ Нажмите **Настройки** на верхней панели сенсорного экрана.
 - ▶ Выберите «**Конфигурация**».
 - ▶ Выберите «**Настройки панели приборов**».

С PEUGEOT Connect Nav

- 
- ▶ Нажмите **Настройки** на верхней панели сенсорного экрана.
 - ▶ Выберите «**ОПЦИИ**».
 - ▶ Выберите «**Настройки панели приборов**».
 - ▶ Выберите «**Персонально 1**» или «**Персонально 2**».
 - ▶ Выберите тип информации при помощи стрелок на сенсорном экране:
 - «**Сбой**» (пусто).
 - «**Бортовой компьютер**».
 - «**Медиаустройства**».
 - «**G-метрия**» (в зависимости от версии автомобиля).
 - «**Индикаторы питания + ускорение + крутящий момент**» (в зависимости от версии автомобиля).
 - «**Расход энергии бортовыми потребителями**» (в зависимости от версии автомобиля).
 - ▶ Подтвердите выбор и закройте меню. Информация отображается на панели приборов сразу после выбора соответствующего режима индикации.

i Тип информации, выбранный в режиме «**Персонально 1**», недоступен в режиме «**Персонально 2**».

Контрольные лампы систем

Визуально воспринимаемые сигналы, отображающиеся в виде символов, информируют водителя о появлении какой-либо неисправности (контрольные лампы неисправных состояний) или о состоянии той или иной системы (контрольные лампы включения или отключения). Некоторые лампы могут работать в двух режимах (мигают и горят постоянно), а также в нескольких цветовых режимах.

Сопутствующие уведомления

Некоторые лампы могут загораться в сопровождении звукового сигнала и сообщения на панели приборов.

Сопоставив режим лампы с поведением автомобиля, можно судить, исправны его системы или речь действительно идет о появлении неисправности. Для получения дальнейшей информации изучите описание каждой лампы.

При включении зажигания

Некоторые контрольные лампы красного или оранжевого цвета загораются на несколько секунд сразу при включении зажигания. Они должны погаснуть сразу с пуском двигателя.

Дополнительную информацию о функции или системе см. в соответствующей рубрике.

Если сигнализатор горит постоянно

Красный или оранжевый сигнализатор свидетельствует о неисправности, требующей устранения.

Если лампа продолжает гореть

Индексы (1), (2) и (3) в описании сигнализатора и контрольной лампы указывают на необходимость обратиться к квалифицированным специалистам помимо принятия срочных рекомендованных мер. (1): **необходимо остановить автомобиль.**

При первой же возможности остановитесь и выключите зажигание.

(2): Обратитесь в сервисную сеть PEUGEOT или в специализированный техцентр.

(3): Обратитесь в сервисную сеть PEUGEOT или в специализированный техцентр.

Перечень контрольных ламп

Красные сигнализаторы

STOP



Горит постоянно, одновременно с другим сигнализатором неисправности в сопровождении текстового сообщения и звукового сигнала.

Обнаружена серьезная неисправность двигателя, тормозной системы, рулевого управления с усилителем, автоматической коробки передач либо существенный сбой в работе бортовой электрической сети.

Выполните пункт (1), а затем пункт (2).

Система самодиагностики двигателя (Бензиновый двигатель или Дизельный двигатель)



Горит постоянно. Обнаружена существенная неполадка в двигателе.

Выполните пункт (1), а затем пункт (2).

Максимальная температура охлаждающей жидкости (на версиях с бензиновым двигателем)



Горит постоянно красным цветом с блокировкой экрана (с матричной панелью приборов).

или

Горит постоянно (кроме матричной панели приборов).

Температура в системе охлаждения двигателя слишком высокая.

Выполните пункт (1), дождитесь охлаждения двигателя, чтобы пополнить, при необходимости, запас охлаждающей жидкости. Если проблема остается, выполните пункт (2).

Давление масла в двигателе (Бензиновый двигатель)



Горит постоянно. Система смазки двигателя неисправна.

Выполните пункт (1), затем пункт (2).

Сбой в работе системы (Электрический двигатель)



Горит постоянно. Обнаружен сбой, относящийся к электродвигателю или тяговой батарее.

Выполните пункт (1), затем пункт (2).

Кабель подключен (Электрический двигатель)



Горит непрерывно при включенном зажигании.

Зарядный кабель подключен к разъему автомобиля.



Горит непрерывно при включенном зажигании в сопровождении сообщения.

Если к разъему автомобиля подключен зарядный кабель, запуск двигателя невозможен.

Отключите зарядный кабель и закройте крышку.

Зарядка батареи 12 В



Горит постоянно.

Неисправен контур подзарядки батареи (например, загрязнены клеммы, ремень генератора ослаблен или оборван).

Выполните пункт (1).

Если электрический стояночный тормоз больше не работает, остановите автомобиль:

- ▶ На автомобиле с механической коробкой передач: включите передачу.
- ▶ На автомобиле с автоматической коробкой передач EAT6: переведите селектор в положение P.
- ▶ На автомобиле с автоматической коробкой передач EAT8 или селектором режимов движения: установите противоткатный упор под одно из колес.

Очистите и повторно затяните клеммы. Если сигнализатор не погас при пуске двигателя, выполните пункт (2).

Дверь не закрыта

Горит постоянно с сообщением, указывающим на открытую дверь.

Дверь или крышка багажника не закрыта (скорость меньше 10 км/ч).



Горит постоянно с сообщением, указывающим на открытую дверь, и звуковым сигналом.

Дверь или крышка багажника не закрыта (скорость больше 10 км/ч).

Непристегнутые/отстегнутые ремни безопасности

Горит постоянно или мигает, подается усиливающийся звуковой сигнал.

Ремень безопасности не был пристегнут или был отстегнут.

Ручной стояночный тормоз

Горит постоянно.

Стояночный тормоз затянута или недостаточно отпущен.

Электрический стояночный тормоз

Горит постоянно.

Электрический стояночный тормоз включен.



Мигает.

Механизм затягивания и отпускания тормоза неисправен.

Выполните пункт (1): припаркуйте автомобиль на ровной (горизонтальной) площадке.

На автомобиле с механической коробкой передач включите передачу.

На автомобиле с автоматической коробкой передач или переключателем передач: переведите селектор в режим **P**.

Выключите зажигание и выполните пункт (2).

Торможение

Горит постоянно.

Уровень тормозной жидкости в тормозной системе значительно снизился.

Выполните пункт (1), долейте жидкость, которая соответствует рекомендациям производителя. Если проблема остается, выполните пункт (2).



Горит постоянно.



Электронный регулятор тормозных сил (EBFD) неисправен.

Выполните пункт (1), затем пункт (2).

Оранжевые контрольные лампы**Сервис**

Загорается на короткое время в сопровождении сообщения.

Обнаружена одна или несколько несущественных неисправностей в системах, не имеющих собственной контрольной лампы.

Определите причину неисправности по сообщению на панели приборов.

С некоторыми неисправностями вы можете справиться самостоятельно, к примеру, заменить элемент питания пульта ДУ.

В остальных случаях, например при неисправности системы контроля низкого давления в шинах, выполните пункт (3).



Горит постоянно в сопровождении сообщения.

Обнаружена одна или несколько несущественных неисправностей в системах, не имеющих собственной контрольной лампы.

Определите причину неисправности по сообщению на панели приборов, а затем выполните пункт (3).



Горит постоянно, в сопровождении сообщения **«Неисправен стояночный тормоз»**.

Автоматическое выключение электрического стояночного тормоза недоступно.

Выполните пункт (2).



Горит контрольная лампа обслуживания; мигает, а затем горит

пиктограмма технического обслуживания.

Техническое обслуживание пропущено.

При первой же возможности пройдите техническое обслуживание.

Мало топлива в баке (Бензиновый двигатель)



Горит постоянно, блоки отображаются красным цветом, сопровождается звуковым сигналом (на версиях с матричной панелью приборов)

или

Горит постоянно, уровень остатка топлива отображается красным цветом, сопровождается звуковым сигналом и сообщением (за исключением версий с матричной панелью приборов).

С момента начала свечения в баке остается **около 5 литров топлива** (резерв).

Пока автомобиль не будет заправлен, данное уведомление будет повторяться при включении зажигания с увеличивающейся частотой по мере уменьшения остатка топлива и приближения его к нулевому значению.

Срочно заправьтесь, чтобы не остановиться с пустым баком.

Никогда не допускайте полной выработки топлива в баке. Это может вывести из строя систему снижения токсичности отработавших газов и систему впрыска топлива.

Низкий уровень заряда тяговой батареи (на версиях с электрическим приводом)



Горит постоянно в сопровождении звукового сигнала.

Заряд тяговой АКБ снизился.

Проверьте запас хода.

Поставьте автомобиль на подзарядку при первой возможности.

Режим медленного движения с ограниченным запасом хода (Электрический двигатель)



Горит постоянно.

Заряд тяговой АКБ упал до критического уровня.

Мощность двигателя постепенно снижается.

Обязательно поставьте автомобиль на подзарядку.

Если сигнализатор продолжает гореть, выполните пункт (2).

Звуковой сигнал для пешеходов (Электрический двигатель)



Горит постоянно.

В случае неисправности звукового сигнала.

Выполните пункт (3).

Система самодиагностики двигателя (Бензиновый двигатель)



Мигает.

Система управления двигателем неисправна.

Существует риск разрушения каталитического нейтрализатора отработавших газов.

Необходимо выполнить пункт (2).



Горит постоянно.

Система снижения токсичности отработавших газов неисправна.

Сигнализатор должен погаснуть при пуске двигателя.

Незамедлительно выполните пункт (3).



Горит постоянно.

Обнаружена незначительная неполадка в двигателе.

Выполните пункт (3).

Автоматические функции отключены (версии с электрическим стояночным тормозом)



Горит постоянно.

Функции «автоматическое включение» (при остановке двигателя) и «автоматическое выключение» (при разгоне) отключены.

Если автоматическое включение и автоматическое выключение больше не работают:

- ▶ Запустите двигатель.
- ▶ Затяните электрический стояночный тормоз, потянув за рычаг.
- ▶ Полностью уберите ногу с педали тормоза.
- ▶ Удерживайте рычаг нажатым в направлении отпущения не менее 10 и не более 15 секунд.
- ▶ Отпустите рычаг.
- ▶ Нажмите на педаль тормоза и не отпускайте.
- ▶ Потяните рычаг в направлении затягивания тормоза и удерживайте 2 секунды.
- ▶ Отпустите рычаг и педаль тормоза.

Неисправность (с электрическим стояночным тормозом)



Горит постоянно, в сопровождении сообщения «**Неисправен стояночный тормоз**».

При работающем двигателе автомобиль нельзя остановить электрическим стояночным тормозом при неисправности последнего.

Если тормоз не затягивается и не отпускается вручную, значит неисправен рычаг электрического стояночного тормоза.

В любых случаях следует пользоваться стояночным тормозом в автоматическом режиме: он автоматически активируется в случае неисправности механизма рычага. Выполните пункт (2).



Горит постоянно, в сопровождении сообщения «**Неисправен стояночный тормоз**».

В случае неисправности электрического стояночного тормоза может произойти отказ в работе как в ручном, так и в автоматическом режимах.

На стоянке: чтобы обеспечить неподвижность автомобиля:

- ▶ Потяните и удерживайте рычаг электрического стояночного тормоза в течение 7–15 секунд, пока на панели приборов не загорится контрольная лампа. Если данная процедура не работает, надежно зафиксируйте автомобиль.
- ▶ Припаркуйте его на ровной поверхности.

- ▶ На автомобиле с механической коробкой передач включите передачу.
 - ▶ На автомобиле с автоматической коробкой передач или селектором режимов движения включите передачу **P** и установите противокатный упор под одно из колес.
- Затем выполните пункт (2).

Сигнал о риске столкновения/Active Safety Brake

 Горит постоянно в сопровождении сообщения.

Система отключена с помощью сенсорного экрана (меню **Driving/Автомобиль**).



 Мигает.

Система мгновенно активируется и останавливает автомобиль, снижая скорость столкновения с впереди идущим автомобилем. Дополнительную информацию см. в разделе **Вождение**.

 Горит постоянно, сопровождается сообщением и звуковым сигналом.

Система неисправна.

Выполните пункт (3).

  Горит постоянно.
Система неисправна.

В случае загорания этих контрольных ламп после выключения и повторного пуска двигателя выполните пункт (3).

Антиблокировочная тормозная система ABS

 Горит постоянно.

Антиблокировочная тормозная система неисправна.

Штатная тормозная система сохраняет свою работоспособность в обычном режиме. Двигайтесь осторожно на умеренной скорости, а затем выполните пункт (3).

Рулевое управление с усилителем

 Горит постоянно.
Усилитель рулевого управления неисправен.

Двигайтесь осторожно на умеренной скорости, а затем выполните пункт (3).

Система динамической стабилизации (DSC) / противобуксовочная система (ASR)

 Горит постоянно.
Система отключена.



Система DSC/ASR вновь активируется при пуске двигателя и при достижении скорости выше 50 км/ч. На скорости ниже 50 км/ч систему можно включить вручную.

 Мигает.
Система DSC/ASR активируется в случае потери сцепления или траектории.

 Горит постоянно.
Неисправна система DSC/ASR.

Выполните пункт (3).



Неисправность системы экстренного торможения (при наличии электрического стояночного тормоза)

  Горит постоянно, в сопровождении сообщения «Неисправен стояночный тормоз».

Система экстренного торможения не обеспечивает оптимальные характеристики.

Если автоматическое отпускане стояночного тормоза недоступно, выполните отпускане вручную и пункт (3).

Система помощи при трогании на уклоне

  Горит постоянно, в сопровождении сообщения «Неисправна антиоткатная система».

Система неисправна.



Выполните пункт (3).

Активный контроль непреднамеренного пересечения линий дорожной разметки

 Горит постоянно.
Система автоматически отключилась или была установлена в режим ожидания.



 Мигает.
Вы собираетесь пересечь прерывистую линию разметки, не включив указатель поворота. Система работает и скорректирует траекторию, если определит риск непреднамеренного пересечения линии или столкновения с дорожным ограждением (в зависимости от версии автомобиля).

Дополнительную информацию см. в разделе **Вождение**.

  Горит постоянно.
Система неисправна.

Выполните пункт (3).

Система помощи в соблюдении полосы движения

  Горит постоянно, одновременно с сигнализатором обслуживания.
Система неисправна.

Выполните пункт (3).

Подушки безопасности



Горит постоянно.

Неисправна одна из подушек безопасности или неисправен один из пиротехнических преднатяжителей ремней безопасности. Выполните пункт (3).

Подушка безопасности переднего пассажира (ON)



Горит постоянно.

Активирована фронтальная подушка пассажира.

Переключатель находится в положении «ON».

В этом случае запрещается устанавливать детское кресло «спинкой вперед» на сиденье переднего пассажира. Существует риск получения серьезных травм!

Подушка безопасности переднего пассажира (OFF)



Горит постоянно.

Фронтальная подушка безопасности переднего пассажира выключена.

Переключатель находится в положении «OFF».

Детское сиденье в положении «спинкой вперед» можно установить при отсутствии неисправности с подушками безопасности (контрольная лампа подушек безопасности горит).

Датчики парковки



Горит постоянно, сопровождается сообщением на экране и звуковым сигналом.

Система отключена.

Недостаточное давление воздуха в шине



Горит постоянно.

Давление воздуха недостаточно в одном или нескольких колесах.

Срочно проверьте давление воздуха в шинах.

Повторно запустите систему обнаружения после установки давления.



Контрольная лампа недостаточного давления воздуха в шине мигает, а

затем горит постоянно, а также постоянно горит контрольная лампа обслуживания

Неисправна система контроля давления в шинах.

Падение давления воздуха в шинах больше не контролируется.

При первой же возможности проверьте давление в шинах и выполните пункт (3).

Stop & Start (Бензиновый двигатель)



Горит постоянно в сопровождении сообщения.

Система Stop & Start отключена вручную.

Двигатель не отключится при следующей остановке движения.



Горит постоянно.

Система Stop & Start отключена автоматически.

Двигатель не отключится при следующей остановке движения, если температура наружного воздуха:

– ниже 0°C,

– выше +35°C.

Дополнительную информацию см. в разделе **Вождение**.



Мигает, затем горит постоянно, сопровождается сообщением.

Система неисправна.

Выполните пункт (3).

Автоматическое переключение дальнего света фара



Горит постоянно в сопровождении звукового сигнала и сообщения.

Обнаружена неисправность системы или камеры.

Выполните пункт (2).

Задние противотуманные фары



Горит постоянно.

Фары включены.

Зеленые сигнализаторы



Горит постоянно.

(серый)

Система активирована, но сейчас находится в режиме паузы в связи с высокой скоростью.

Сбавьте скорость движения автомобиля до 30 км/ч.



Горит постоянно.

Система активирована, но условия для регулирования отсутствуют (уклон, слишком высокая скорость, включенная передача).



Мигает.

Система регулирует скорость автомобиля.

Автомобиль притормаживается; при движении вниз по склону включаются стоп-сигналы.

Stop & Start (Бензиновый двигатель)



Горит постоянно.

При остановке автомобиля система Stop & Start переводит двигатель в режим STOP.



Мигает в течение некоторого времени.

Режим STOP в данный момент недоступен, или автоматически включается режим START.

Дополнительную информацию см. в разделе

Вождение.

Автомобиль готов к движению (Электрический двигатель)



Горит постоянно, при этом в момент загорания раздается звуковой сигнал.

Автомобиль готов к движению, системы программирования температурного комфорта доступны.

Контрольная лампа выключается по достижении скорости около 5 км/ч и загорается повторно после остановки автомобиля.

При выключении двигателя и выходе из автомобиля лампа выключается.

Park Assist



Горит постоянно.

Функция активна.

Дополнительную информацию см. в разделе

Вождение.

Система помощи в соблюдении полосы движения



Горит постоянно.

Функция активирована.

Все условия соблюдены: система работает.

Дополнительную информацию см. в разделе

Вождение.

Автоматический режим работы стеклоочистителя



Горит постоянно.

Активирован автоматический режим работы очистителя ветрового стекла.

Указатели поворотов



Мигает в сопровождении звукового сигнала.

Включены указатели поворотов.

Стояночные огни



Горит постоянно.

Огни включены.

Фары ближнего света



Горит постоянно.

Фары включены.

Автоматическое переключение дальнего света фар



Горит постоянно.

Функция включена с помощью сенсорного экрана (меню **Driving/Автомобиль**).

Выключатель световых приборов переведен в режим «AUTO».

Дополнительную информацию см. в разделе

Освещение и обзорность.

Передние противотуманные фары



Горит постоянно.

Передние противотуманные фары включены.

Синие сигнализаторы



Горит постоянно.

Фары включены.

Черные/белые контрольные лампы

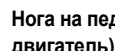

Горит постоянно (ЖК-панели приборов).
Stop & Start: переход в режим START

недоступен, так как педаль сцепления не выжата полностью.

Выжмите до конца педаль сцепления.

Нога на педали тормоза



Горит постоянно.

Нулевое или недостаточное усилие нажатия на педаль тормоза.

На автомобиле с автоматической коробкой передач EAT6 нажмите на педаль тормоза при работающем двигателе, прежде чем отпустить стояночный тормоз и выйти из режима **P**.

На автомобиле с автоматической коробкой передач EAT8 или селектором режимов движения может понадобиться нажать на педаль тормоза, чтобы выйти из режима **N**.

Этот сигнализатор останется включенным при отпускании стояночного тормоза без нажима на педаль тормоза.

Автоматическая коробка передач (EAT8) или переключатель передач (на версиях с электрическим приводом)



Горит постоянно.

Автоматическая коробка передач заблокирована.

Переключатель передач заблокирован.

Для разблокировки нажмите кнопку

Разблокировать.

Индикаторы

Индикатор технического обслуживания

Информация об обслуживании представлена в виде расстояния (километры или мили) и времени (месяцы или дни).

Уведомление отображается в зависимости от того, какой из этих двух терминов будет достигнут первым.

Информация об обслуживании отображается на панели приборов. В зависимости от версии автомобиля:

- на дисплее счетчика общего пробега указано расстояние, оставшееся до даты следующего планового обслуживания, или расстояние, пройденное после даты предыдущего обслуживания. Перед параметром стоит символ «-»;
- в уведомлении указывается расстояние, а также срок до очередного технического обслуживания.

i Отображаемое значение рассчитывается на основании пройденного расстояния и времени с момента последнего технического обслуживания. При необходимости скорого обслуживания может быть отображено уведомление.

Пиктограмма технического обслуживания



Горит в течение некоторого времени с момента включения зажигания.

До следующего технического обслуживания осталось от 1000 км до 3000 км.



Горит непрерывно при включенном зажигании.

Следующее техническое обслуживание необходимо провести менее чем через 1000 км пробега. Скоро потребуется провести техническое обслуживание автомобиля.

Обнуление индикатора технического обслуживания

После прохождения очередного технического обслуживания индикатор следует вновь установить на ноль.

При самостоятельном обслуживании автомобиля обнулите индикатор следующим образом:

- ▶ Выключите зажигание.

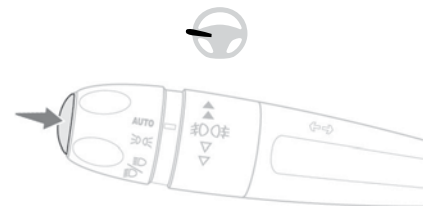

- ▶ Нажмите и удерживайте нажатой торцевую кнопку переключателя световых приборов.
- ▶ Не нажимая на педаль тормоза, нажмите кнопку **START/STOP**; отобразится временное окно и начнется обратный отсчет.
- ▶ Когда на дисплее появится **=0**, отпустите кнопку; символ гаечного ключа при этом погаснет.

i Если после этой операции вам потребуется отключить аккумуляторную батарею, запирайте автомобиль и выждите не менее 5 минут, чтобы зафиксировать обнуление.

Оповещение о необходимости обслуживания



Чтобы просмотреть информацию об обслуживании, нажмите кнопку **Check** в меню **Driving/Автомобиль** сенсорного экрана.

Индикатор уровня масла в двигателе

(В зависимости от комплектации автомобиля)
На автомобилях с электрическим индикатором уровень масла в двигателе на несколько секунд отображается на панели приборов сразу после включения зажигания и информации о ТО.

- Показания индикатора уровня масла будут верны, только если автомобиль установлен на горизонтальной площадке и после остановки двигателя прошло более 30 минут.

На версиях с цифровой панелью приборов



Чтобы настроить некоторые параметры автомобиля, нажмите кнопку «**Check**» в меню **Driving/Автомобиль** на сенсорном экране.

Низкий уровень масла

Об этом свидетельствует сообщение «**МАСЛО**» или «**Неадекватный уровень масла**» (в зависимости от панели приборов), включение сигнализатора обслуживания и звуковой сигнал.

Если недостаток масла подтверждается проверкой при помощи ручного щупа, обязательно доведите его уровень до нормы во избежание разрушения двигателя.

Дополнительную информацию о **проверке уровней** см. в соответствующем разделе.

Если индикатор уровня масла неисправен

Об этом свидетельствует сообщение «**МАСЛО__**» или «**Неадекватная индикация уровня масла**» (в зависимости от панели приборов), включение сигнализатора обслуживания и звуковой сигнал. Обратитесь в сервисную сеть PEUGEOT или в специализированный техцентр.



В случае неисправности электрического индикатора уровень масла в двигателе

больше не контролируется.

До тех пор пока система будет оставаться неисправной, уровень масла придется контролировать при помощи щупа, расположенного в моторном отсеке.

Дополнительную информацию о **проверке уровней** см. в соответствующем разделе.

Если на работающем двигателе индикатор температуры находится:

- В зоне **A**, значит, температура в норме.
- В зоне **B**, значит, температура слишком высокая. Соответствующий сигнализатор и сигнализатор **STOP** загораются красным светом на панели приборов в сопровождении текстового сообщения и звукового сигнала.

Немедленно остановите автомобиль, соблюдая при этом правила и все необходимые меры предосторожности на дороге.

Подождите несколько минут, прежде чем заглушить двигатель.



Выключите зажигание, осторожно откройте капот и проверьте уровень охлаждающей жидкости.



Дополнительную информацию о **проверке уровней** см. в соответствующем разделе.

Индикатор температуры охлаждающей жидкости

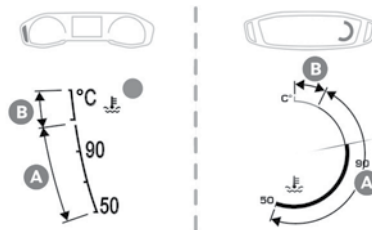

Индикатор питания (Электрический двигатель)

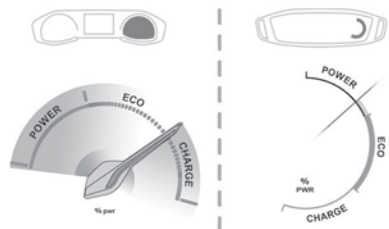

CHARGE

Зарядка тяговой батареи во время замедления и торможения.

ECO

Умеренное энергопотребление и оптимизированный запас хода.

POWER

Энергопотребление электрического привода во время ускорения.

НЕЙТРАЛЬНАЯ ПЕРЕДАЧА

При включении зажигания автомобиль не потребляет и не вырабатывает электроэнергию через электрический привод: пройдя из конца в конец, стрелка или курсор индикатора возвращаются в «нейтральное» положение: между ECO и CHARGE.

При выключенном зажигании открытие двери водителя активирует индикатор, который возвращается в «нейтральное» положение: между ECO и CHARGE.

Индикатор уровня заряда (Электрический двигатель)

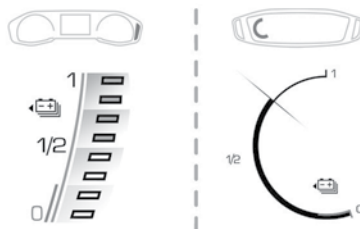

Фактический уровень заряда тяговой батареи и запас хода постоянно отображаются после пуска двигателя.

Открытие двери водителя при выключенном зажигании активирует работу индикатора.

Сопутствующие сигнализаторы

Два последовательных уведомления свидетельствуют о падении запаса электроэнергии на низкий уровень:

1-й уровень: запас



Заряд тяговой батареи снизился.

Горит постоянно, стрелка находится в красной зоне. Также подается звуковой сигнал.

- ▶ Проверьте запас хода на панели приборов.
- ▶ Поставьте автомобиль на подзарядку при первой возможности.

2-й уровень: критический



Заряд тяговой батареи упал до критического уровня.

Горит постоянно в сопровождении сигнализатора запаса и звукового сигнала.

► Обязательно поставьте автомобиль на подзарядку.



Запас хода больше не подсчитывается системой. Мощность силового агрегата постепенно снижается.

Отопление и кондиционирование прекращаются (даже если стрелка или курсор, указывающие на потребление ими электроэнергии, не находятся в положении «ECO»).

Индикатор расхода энергии на микроклимат (на версиях с электрическим приводом)

(В зависимости от версии автомобиля)



Индикатор показывает потребление электроэнергии тяговой батареи устройствами обеспечения температурного комфорта в салоне.

Если автомобиль оснащен цифровой панелью приборов, индикатор активируется только в режиме «Персонально».

Речь идет о системах отопления и кондиционирования воздуха.

Данное оборудование можно использовать в следующих условиях:

– Если автомобиль не подключен к сети при загорании лампы **READY**.

– Если автомобиль подключен к сети при включении зажигания (режим «Lounge»).

Выбор режима **ECO** ограничивает производительность некоторых систем. В этом случае стрелка или курсор индикатора потребления энергии в режиме температурного комфорта перемещаются в зону «ECO».



Для быстрого прогрева или охлаждения салона можно на время выбрать параметр максимального прогрева или охлаждения. Если обогрев включен на максимум, индикатор расхода энергии на микроклимат будет находиться в зоне **MAX**. Если кондиционер воздуха установлен на максимум, индикатор останется в зоне **ECO**.

Чрезмерное использование систем обеспечения температурного комфорта, в особенности при низкой скорости движения, может значительно сократить запас хода автомобиля.

Старайтесь оптимизировать настройки систем сразу же по достижении нужного уровня комфорта и при необходимости регулируйте их при каждом запуске.

Если отопление длительное время не использовалось, то при его включении может появиться слегка неприятный запах на первые несколько минут работы.

Ручное тестирование

Это тестирование позволяет проверить состояние систем и просмотреть журнал уведомлений.



Для доступа к функции нажмите кнопку / **Check** в меню сенсорного экрана **Driving/ Автомобиль**.

Автомобиль.

На панель приборов будет выводиться следующая информация:

- Уровень масла в двигателе.
- Срок очередного технического обслуживания.
- Давление в шинах.
- Текущие уведомления.



Эта информация также показывается автоматически при каждом включении зажигания.

Счетчик общего пробега

Счетчик общего пробега показывает расстояние, пройденное автомобилем с начала его эксплуатации.

При включенном зажигании значение общего пробега отображается постоянно. Оно продолжает



отображаться до истечения 30 секунд после выключения зажигания. Значение отображается при открытии двери и отпирании/запирании автомобиля.

i При путешествии за границу есть возможность заменить единицы измерения расстояния (мили или километры): скорость может отображаться в местных официальных единицах измерения (мили в час или км/ч). Единицы измерения можно изменить в меню настроек экрана, остановив автомобиль.

Регулятор яркости подсветки

Служит для ручной регулировки яркости подсветки органов управления и контрольных приборов в зависимости от интенсивности окружающего освещения.



Комплектация с PEUGEOT Connect Radio

-  ▶ Нажмите на эту кнопку, чтобы выбрать меню **Настройки**.
-  ▶ Выберите **Яркость**.
-  ▶ Настройте яркость подсветки, нажимая на стрелки или при помощи ползунка.

Настройки действуют сразу.

▶ Нажмите область за пределами окна настроек, чтобы выйти из него.

Кроме того, можно выключить экран.



-  ▶ Нажмите на эту кнопку, чтобы выбрать меню **Настройки**.
-  ▶ Выберите **Dark**.

При этом экран погаснет.

▶ Еще раз нажмите на экран (в любой точке), чтобы включить его.

Комплектация с PEUGEOT Connect Nav

С включенными световыми приборами:



-  ▶ Нажмите на эту кнопку, чтобы выбрать меню **Настройки**.
-  ▶ Выберите «**ОПЦИИ**».
-  ▶ Выберите «**Настройка дисплея**».

▶ Выберите вкладку **Яркость**.

 ▶ Настройте яркость панели приборов и экрана, используя кнопки со стрелками или при помощи ползунка.

 ▶ Нажмите на эту кнопку, чтобы сохранить настройки и выйти.

Кроме того, можно выключить экран.

-  ▶ Нажмите на эту кнопку, чтобы выбрать меню **Настройки**.
-  ▶ Выберите **Выключ. экран**.

При этом экран погаснет.

▶ Еще раз нажмите на экран (в любой точке), чтобы включить его.

Бортовой компьютер

Отображение информации о текущей поездке (запас хода, расход топлива, средняя скорость и т. д.).

Информация на панели приборов

Панель приборов с циферблатами

С каждым нажатием на торцевую кнопку выключателя стеклоочистителя показываются данные бортового компьютера.

Цифровая панель приборов

Если выбран режим индикации «**Персонально**», данные бортового компьютера отображаются постоянно.

Во всех остальных режимах индикации нажатие на торцевую кнопку выключателя стеклоочистителя приведет к временному появлению этих данных на определенном экране.

Отображение вкладок

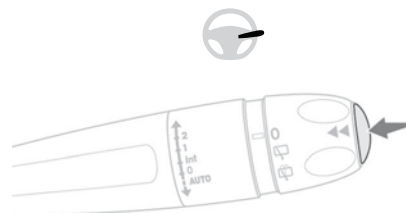

▶ При последовательных нажатиях на торцевую кнопку выключателя стеклоочистителя одна за другой открываются следующие вкладки:

- Текущая информация:
 - Запас хода (на версиях с бензиновым двигателем).
 - Текущий расход.
 - Счетчик времени Stop & Start (на версиях с бензиновым двигателем).
- Участок пути 1, затем 2:
 - Средняя скорость.
 - Средний расход топлива.
 - Пройденное расстояние.

Установка на ноль счетчика пробега



▶ Открыв на дисплее нужный маршрут, нажмите на торцевую кнопку выключателя стеклоочистителя и удерживайте ее более 2 секунд. Показания счетчиков пробега «1» и «2» не связаны, но идентичны.

Термины и определения

Запас хода

(в км или в милях)

(Уровень заряда тяговой батареи в процентах)
(Электрический двигатель)



Расстояние, которое может быть пройдено на топливе, оставшемся в баке (зависит от среднего расхода, подсчитанного системой за последние несколько километров).

Данная величина может меняться в зависимости от стиля вождения или дорожного рельефа, которые

способны оказать существенное влияние на текущий расход топлива.

Как только запас хода без дозаправки окажется менее 30 км, на дисплее загорится ряд прочерков. После заправки не менее 5 литров топлива система вновь пересчитывает запас хода и выводит его на дисплей, если он составляет более 100 км. Тире, постоянно появляющиеся на месте цифр во время движения, указывают на неисправность. Обратитесь в сервисную сеть PEUGEOT или в специализированный техцентр.

Текущий расход топлива

(миль/галлон, л/100 км или км/л)

(миль/кВт-ч или кВт-ч/100 км или км/кВт-ч)

(Электрический двигатель)



Определяется по нескольким последним секундам пробега.

Данная функция отображается только при движении со скоростью выше 30 км/ч (Бензиновый двигатель)

Средний расход топлива

(миль/галлон, л/100 км или км/л)

(миль/кВт-ч или кВт-ч/100 км или км/кВт-ч)

(Электрический двигатель)



Определяется с момента последнего обнуления показаний бортового компьютера.

Средняя скорость

(в км/ч или в миль/ч)



Определяется с момента последнего обнуления показаний бортового компьютера.

Пройденное расстояние

(в км или в милях)



Определяется с момента последнего обнуления показаний бортового компьютера.

Счетчик времени Stop & Start



(минуты/секунды или часы/минуты)

При наличии в комплектации автомобиля системы Stop & Start продолжительность всех остановок в режиме STOP будет суммироваться счетчиком времени на всем протяжении пути. Сброс счетчика времени выполняется каждый раз после включения зажигания.

Сенсорный экран

Данная система служит для доступа:

- К постоянной индикации времени и температуры окружающего воздуха (о возможном гололеде предупреждает сигнализатор синего цвета).
- К элементам управления системы обогрева/кондиционирования воздуха.
- К меню бортовых систем и параметров оборудования.
- К настройкам аудиосистемы и телефона и просмотру относящейся к ним информации.
- К индикации систем помощи при маневрировании (визуальная помощь при парковке, Park Assist и т. д.).

- К интернет-службам и показу соответствующей информации.
- К настройкам навигатора и просмотру соответствующей информации (в зависимости от комплектации).

! По соображениям безопасности для настройки систем, требующих особого внимания, автомобиль должен быть неподвижен.

На движущемся автомобиле некоторые функции недоступны.

Рекомендации

Данный экран использует технологию измерения емкостным прибором.

- Не прикасайтесь острыми предметами к сенсорному экрану.
- Не касайтесь сенсорного экрана мокрыми руками.
- Для протирки сенсорного экрана пользуйтесь чистой мягкой тряпкой.

Главные настройки

На версиях с 7-дюймовым сенсорным экраном

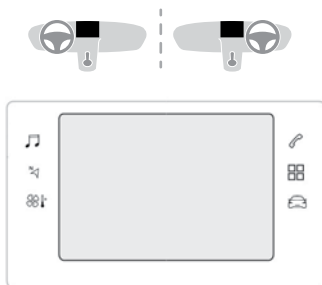

Чтобы открыть меню, воспользуйтесь кнопками, расположенными вокруг сенсорного экрана, а затем виртуальными кнопками на сенсорном экране.

На версиях с 10-дюймовым сенсорным экраном

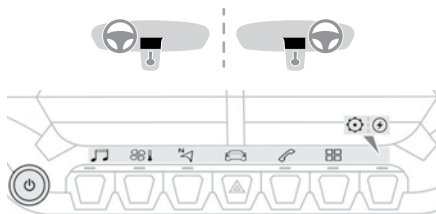

Чтобы открыть меню, воспользуйтесь кнопками, расположенными под сенсорным экраном, а затем виртуальными кнопками на сенсорном экране.

Работа системы

Некоторые меню могут отображаться на двух страницах: нажмите кнопку **ОПЦИИ**, чтобы открыть страницу второго уровня.

i Если на второй странице вы не предприняли никаких действий, через несколько секунд автоматически будет выполнен переход обратно на первую страницу.

Чтобы отключить/активировать функцию выберите **OFF** или **ON**.

| | |
|-----------|---|
| | Настроить функцию. |
| | Доступ к дополнительной информации о функции. |
| OK | Подтверждение. |
| | Вернуться на предыдущую страницу или подтвердить. |

Меню

i Для отображения всех кнопок меню нажмите на сенсорный экран тремя пальцами.

i Для получения дополнительных сведений о меню см. разделы, содержащие

информацию об аудио- и телематических системах.

 **Радио/Медиаустройства**

 **Climate**
Настройка температуры, подачи воздуха и т. д.

Дополнительную информацию о **системе кондиционирования воздуха с ручным управлением** или **системе кондиционирования воздуха с автоматическим управлением** см. в соответствующем разделе.

 **Навигация** (в зависимости от комплектации автомобиля)

 **Driving или Автомобиль** (в зависимости от комплектации автомобиля)

Включение, отключение и настройки отдельных функций.

Функции представлены на 2 вкладках: «**Быстрый доступ**» и «**Прочие настройки**».

 **Телефон**

 **Connect-App**
Доступ к настройкам некоторого оборудования.

 **Питание**
Доступ к 3 вкладкам, на которых представлены системы, относящиеся к автомобилям с электрическим приводом (энергопоток, статистика расхода, отсроченная зарядка).
или

 **Настройки**
Основные настройки аудиосистемы, сенсорного экрана и цифровой панели приборов.

 Регулировка громкости/выключение звука

Информационные панели

Часть информации постоянно отображается на панели сенсорного экрана.

Верхняя панель 7-дюймового сенсорного экрана

- Время и температура наружного воздуха (синий сигналатор предупреждает о возможности гололеда).
- Информация о системе кондиционирования воздуха и прямой доступ к соответствующему меню.
- Напоминание об информации в меню **Радио Медиаустройства и Телефон**.
- Уведомления.
- Доступ к **Настройкам** сенсорного экрана и цифровой панели приборов (дата/время, языки, единицы измерения и т.д.).

Боковые панели 10-дюймового сенсорного экрана



- Температура наружного воздуха (синий сигналатор предупреждает о возможности гололеда).
- Доступ к **Настройкам** сенсорного экрана и цифровой панели приборов (дата/время, языки, единицы измерения и т.д.).
- Уведомления.

- Информация о системе кондиционирования воздуха и прямой доступ к соответствующему меню.
- Время.

Меню питания

Данное меню доступно только при наличии PEUGEOT Connect Nav.

В зависимости от версии доступ к меню можно получить следующими способами:

-  – непосредственно при нажатии кнопки рядом с сенсорным экраном (комплектация с 10-дюймовым сенсорным экраном);
-  – При помощи меню **Приложения**.

Энергопоток

На странице в режиме реального времени отображаются сведения о работе электрического привода.

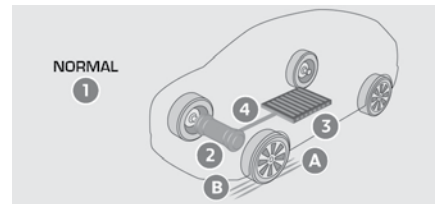

1. Активный режим вождения
2. Электродвигатель
3. Расчетный уровень заряда тяговой батареи
4. Энергопотоки

Энергопотoki маркируются цветом в зависимости от режима вождения:

- A.** Синий: потребление электроэнергии
- B.** Зеленый: рекуперация энергии

Статистика

На данной странице отображается статистика потребления электроэнергии.

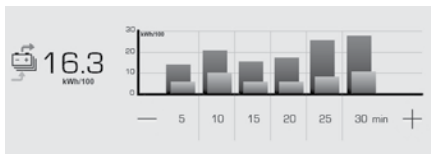

- Синяя гистограмма: непосредственно потребленная энергия тяговой батареи.
 - Зеленая гистограмма: энергия, восстановленная в ходе замедления и торможения, использованная для подзарядки батареи.
- Средний показатель для текущей поездки приводится в кВт-ч/100 км.
- Для изменения отображаемой временной шкалы нажмите кнопку - или +.

Текущая поездка — это любая поездка длительностью более 20 минут без выключения зажигания.

Идет зарядка

Эта страница служит для настройки отсроченной зарядки.

Для получения дополнительной информации о **зарядке тяговой батареи** см. соответствующий раздел.

Дистанционно управляемые дополнительные системы (электрический привод)

(В зависимости от страны реализации автомобиля)



Следующие функции доступны через приложение **MYPEUGEOT APP** на смартфоне:

- Управление зарядкой тяговой батареи (отложенная зарядка).
- Управление предварительным кондиционированием.
- Просмотр статистики (в зависимости от доступности).
- Просмотр состояния заряда и запаса хода автомобиля.

Процедура установки

- Загрузите приложение **MYPEUGEOT APP** из соответствующего интернет-магазина на смартфон.
- Создайте учетную запись.
- Введите идентификационный номер автомобиля (см. в свидетельстве о регистрации транспортного средства).

Для получения дополнительной информации об **идентификационных данных** см. соответствующий раздел.

Покрывтие сети

Использование различных дистанционно управляемых систем возможно при условии нахождения автомобиля в области покрытия мобильной сети. Отсутствие покрытия (к примеру, при нахождении на подземной парковке) препятствует связи с автомобилем. В этом случае приложение отобразит сообщение о невозможности установления соединения с автомобилем.

Пульт дистанционного управления/ключ

Пульт дистанционного управления

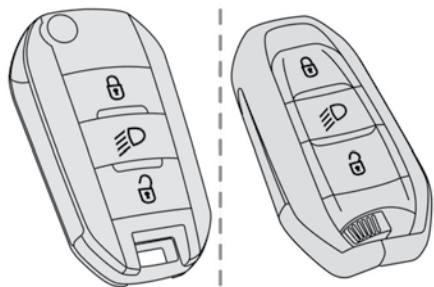

Пульт ДУ можно использовать для дистанционного управления следующими функциями (в зависимости от версии автомобиля):

- отпирание/запирание/суперблокировка автомобиля;
- дистанционное включение света;
- складывание/разворачивание дверных зеркал;
- включение/отключение охранной сигнализации;
- определение местонахождения автомобиля;
- закрытие окон;
- включение электронного иммобилайзера автомобиля.

Аварийные процедуры служат для запирания/отпирания автомобиля в случае выхода из строя пульта ДУ, центрального электрического замка,

аккумуляторной батареи и т. д. Для получения дополнительной информации об **аварийном отпирании замков** обратитесь к соответствующему разделу.

Встроенный ключ

С помощью встроенного ключа пульта ДУ можно выполнять следующие операции (в зависимости от версии автомобиля):

- отпирание/запирание/суперблокировка автомобиля;
- включение/выключение ручной «детской» блокировки замков;
- включение/выключение передней подушки безопасности пассажира;
- резервное отпирание/запирание дверей;
- включение зажигания и включение/выключение двигателя.

Без Бесконтактный ключ дистанционного доступа и пуска

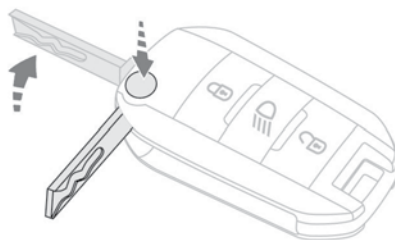

- ▶ Нажмите на эту кнопку, чтобы разложить или сложить ключ.

С Бесконтактный ключ дистанционного доступа и пуска

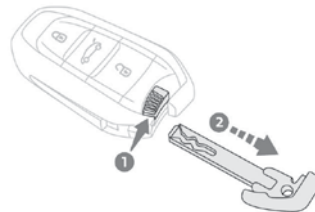

- ▶ Для извлечения ключа или возвращения его на место потяните и удерживайте кнопку.

! После извлечения механического ключа всегда забирайте его с собой, чтобы сохранить возможность провести в любой момент соответствующие аварийные процедуры.

Отпирание автомобиля



Настройка выборочного отпирания осуществляется в меню

Driving/Автомобиль сенсорного экрана.

Отпирание всех замков

- ▶ Если выборочное отпирание отключено, нажмите кнопку разблокировки.

Выборочное отпирание замков

Дверь водителя

- ▶ Нажмите на кнопку отпирания.

Дверь водителя и люк горловины топливного бака разблокированы (Бензиновый двигатель)

Дверь водителя и люк горловины топливного бака разблокированы (Электрический двигатель).

▶ Нажмите ее **еще раз**, чтобы открыть остальные двери и багажное отделение.

Зарядный штекер можно отключить при втором нажатии.

Полное или выборочное отпирание и отключение охранной сигнализации подтверждается быстрыми вспышками стояночных огней и/или дневных ходовых огней.

В зависимости от комплектации наружные зеркала заднего вида раскрываются в рабочее положение.

Запирание автомобиля



Простое запирание

▶ Нажмите на кнопку запирания.

Запирание и включение охранной сигнализации (в зависимости от комплектации) подтверждаются включением указателей поворотов.

В зависимости от комплектации автомобиля наружные зеркала заднего вида складываются.

i Неплотно закрытая дверь или багажное отделение не позволяют запереть автомобиль. Однако при наличии охранной

сигнализации она будет активирована через 45 секунд.

Если автомобиль не заперт, но двери или багажное отделение впоследствии не открываются, автомобиль автоматически снова заблокируется через 30 секунд. Если автомобиль оборудован сигнализацией, она также будет автоматически активирована.

Запирание с суперблокировкой



! Суперблокировка не позволяет открывать двери из салона. При этом блокируется работа кнопки центрального электрического замка.

Звуковой сигнал остается в рабочем состоянии.

Нельзя никого оставлять в салоне автомобиля, замки которого находятся в режиме суперблокировки.

▶ Нажмите кнопку запирания.

▶ В течение 3 секунд после этого нажмите кнопку запирания еще раз, чтобы включить суперблокировку автомобиля (в подтверждение чего временно загорятся указатели поворотов).

При эксплуатации автомобиля, оборудованного системой Дистанционный ключ-пульт, двойной звуковой сигнал указывает, что суперблокировка автомобиля не активирована.

Закрытие окон



Нажмите и удерживайте кнопку запирания более 3 секунд для закрытия окон.

! При закрытии окон убедитесь, что никто и ничто не мешает свободному движению стекол.

Если необходимо оставить окна приоткрытыми на автомобиле с охранной сигнализацией, сначала отключите контроль пространства салона.

Дополнительную информацию по **охранной сигнализации** см. в соответствующем разделе.

Определение местонахождения автомобиля

Данная функция помогает обнаружить запертый автомобиль на стоянке с некоторого расстояния при помощи следующих сигналов:

- Мигание указателей поворотов или стояночных огней и/или дневных ходовых огней (в зависимости от версии) в течение приблизительно 10 секунд.
- Включение прожекторных ламп дверных зеркал.
- Включение плафонов.



▶ Нажмите и удерживайте эту кнопку.

Дистанционное включение световых приборов

(В зависимости от версии автомобиля)

 ► Нажмите эту кнопку. При этом на 30 секунд загорятся стояночные огни, фары ближнего света, фонари освещения номерного знака и плафоны на боковых зеркалах заднего вида.

При повторном нажатии кнопки до истечения данного времени световые приборы сразу гаснут.

Рекомендации

Пульт дистанционного управления

Пульт дистанционного управления является быстрореагирующим высокочастотным устройством; не кладите его в карман, так как существует риск непреднамеренной разблокировки автомобиля.

Не нажимайте кнопки пульта ДУ, находясь вне зоны досягаемости автомобиля, так как существует риск перевода пульта ДУ в нерабочее состояние. В таком случае потребуются его сброс.

Пульт ДУ не работает, когда ключ находится в замке зажигания, даже если зажигание выключено.

Противоугонная защита

Не модифицируйте электронный иммобилайзер автомобиля, так как это может привести к неисправности.

Если автомобиль оснащен замком зажигания, не забывайте извлечь ключ и повернуть рулевое колесо, чтобы заблокировать рулевую колонку.

Запирание автомобиля

Вожждение автомобиля с запертыми замками может затруднить доступ в салон службам спасения в случае аварии. Уходя даже ненадолго, в целях безопасности выньте ключ из замка зажигания или заберите электронный ключ с собой.

При покупке подержанного автомобиля

Обратитесь в сервисную сеть PEUGEOT, чтобы сохранить коды ключей. В этом случае обеспечивается гарантия того, что только с помощью этих ключей можно запустить двигатель автомобиля.

Дистанционный ключ-пульт

Это система Бесконтактный ключ дистанционного доступа и пуска.

Она обеспечивает автоматическое запирание/отпирание автомобиля путем обнаружения электронного ключа.

Если водитель имеет при себе электронный ключ, при его приближении автомобиль отпирается, а при удалении — запирается.

Зоны распознавания ключа:

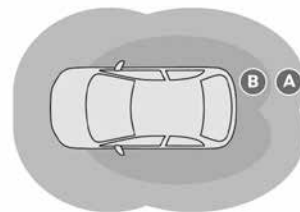

Зона А : автоматическое запирание при удалении от автомобиля (около 2 метров от автомобиля).

Зона В : автоматическое отпирание и включение встречающей подсветки при приближении к автомобилю (1–2 метра от автомобиля).

Дополнительную информацию о **подсветке** см. в соответствующем разделе.



Автоматические функции настраиваются с помощью меню **Driving/Автомобиль** на сенсорном экране.

Отпирание автомобиля

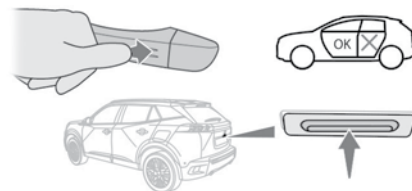

Настройка выборочного отпирания (дверь водителя, багажное отделение) осуществляется в меню **Driving/Автомобиль** сенсорного экрана.

По умолчанию выборочное отпирание выключено.

Отпирание всех замков

Отпирание автомобиля (дверей и багажного отделения) происходит в следующих случаях:

- ▶ Если активирована функция автоматического отпирания — в случае входа водителя в зону **В**.
- ▶ Или путем плавного нажатия на ручку двери водителя или кнопки багажного отделения.

Отпирание и отключение охранной сигнализации (в зависимости от комплектации) подтверждается миганием стояночных огней и/или дневных ходовых огней.

В зависимости от комплектации, наружные зеркала заднего вида раскрываются в рабочее положение.

❗ Если электронный ключ находится рядом с автомобилем (зоны **А** или **В**) и в течение более 15 минут не выполняются какие-либо действия, автоматические функции выключаются. Для отпирания или запирания автомобиля используйте пульт ДУ или нажмите на ручку одной из дверей.

Если при использовании ручки двери не удается запереть/отпереть автомобиль, поднесите электронный ключ ближе и повторите действия.

Выборочное отпирание замков

Дверь водителя

Эта функция работает:

- ▶ Если активирована функция автоматического отпирания — в случае приближения к двери водителя.

- ▶ Либо путем плавного нажатия на ручку двери водителя.
- Дверь водителя и люк горловины топливного бака разблокированы (Бензиновый двигатель)
Дверь водителя и люк горловины топливного бака разблокированы (Электрический двигатель).
- ▶ Находясь в салоне, для отпирания замков всех дверей нажмите на кнопку центрального электрического замка или потяните ручку любой двери.

Выборочное отпирание багажного отделения

Приближение к автомобилю с задней стороны приводит к автоматическому отпиранию багажного отделения.

- ▶ Нажмите на кнопку двери багажного отделения, чтобы отпереть багажник.
- При этом двери остаются заперты.

Запирание автомобиля

Простое запирание

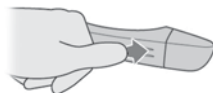

Автомобиль с закрытыми дверями и багажным отделением запирается в следующем случае.

- ▶ Если активирована функция автоматического запирания — в случае выхода водителя из зоны **А**.

- ▶ Либо путем плавного нажатия на ручку двери водителя.
- Запирание подтверждается включением указателей поворотов и двойным звуковым сигналом (в случае, если автомобиль запирается после ухода водителя).

❗ Охранная сигнализация не активируется при автоматическом запирании с расстояния (указатели поворота не включаются).

Запирание автомобиля невозможно, если в его салоне находится электронный ключ.

❗ В целях безопасности и во избежание хищения не оставляйте электронный ключ в автомобиле даже при нахождении рядом с ним.

Запирание с суперблокировкой



❗ Суперблокировка не позволяет открывать двери из салона. При этом блокируется работа кнопки центрального электрического замка.

Звуковой сигнал остается в рабочем состоянии.

Нельзя никого оставлять в салоне автомобиля, замки которого находятся в режиме суперблокировки.



► Плавно нажмите на ручку двери водителя, чтобы запереть автомобиль.

► Еще раз нажмите и удерживайте ее в течение 3 секунд для запираания автомобиля с суперблокировкой (при этом на короткое время загорятся указатели поворотов).

Двойной звуковой сигнал указывает, что автомобиль заблокирован.

Рекомендации

Если одна из дверей или багажное отделение все еще открыто или электронный ключ системы Бесконтактный ключ дистанционного доступа и пуска остался внутри автомобиля, центральный электрический замок будет отключен.

Если автомобиль не заперт, но двери или багажное отделение впоследствии не открываются, автомобиль автоматически снова заблокируется через 30 секунд. Если автомобиль оборудован сигнализацией, она также будет автоматически активирована.

Функция автоматического складывания/разворачивания дверных зеркал настраивается с помощью меню сенсорного экрана **Driving/Автомобиль**.

! Для обеспечения безопасного вождения никогда не оставляйте автомобиль даже на короткое время, не взяв с собой электронный ключ системы Бесконтактный ключ дистанционного доступа и пуска. Помните о риске угона автомобиля, если ключ находится в одной из указанных областей, когда автомобиль не заперт.

! Поддержка заряда элемента питания электронного ключа и аккумуляторной батареи автомобиля.

- Функция отпирания при приближении к автомобилю (зона **B**) автоматически переходит в спящий режим после нескольких дней неиспользования (примерно одна неделя). Для отпирания автомобиля используйте пульт ДУ или нажмите на ручку одной из передних дверей. При следующем запуске автомобиля функции отпирания и запираания будут включены.
- После того как встречающая подсветка сработала несколько раз подряд без запуска автомобиля, она будет отключена.
- Все функции «без использования рук» при отсутствии активации переходят в спящий режим спустя 21 день. Для восстановления работы данных функций отпирите автомобиль с помощью пульта ДУ, а затем запустите двигатель.

! **Электромагнитные помехи**
Могут наблюдаться помехи в работе электронного ключа, если он находится близко к электрическому устройству (например, мобильному телефону (включенному или в режиме ожидания), портативному компьютеру, а также сильным магнитным полям). Если это произошло, уберите электронный ключ подальше от электрического устройства.

Центральный электрический замок

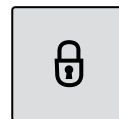

Ручной режим

► Нажмите данную кнопку для запираания/отпирания автомобиля (двери и багажное отделение) из салона. Загорится контрольная лампа, подтверждающая запираение центрального замка автомобиля.

! Если какая-либо дверь открыта, центральный замок не сработает.

Запирание/суперблокировка замков снаружи автомобиля

Если запирание или суперблокировка замков автомобиля осуществляется снаружи, контрольная лампа мигает, а кнопка не работает.

- ▶ В случае обычного запирания замков, для отпирания автомобиля потяните на себя внутреннюю ручку любой двери.
- ▶ В случае суперблокировки замков, для отпирания автомобиля следует использовать пульт ДУ, систему «Бесконтактный ключ дистанционного доступа и пуска» или механический ключ.

Автоматический режим (защита от проникновения)

Замки дверей и багажника могут автоматически запираться на движущемся автомобиле (если его скорость превысила 10 км/ч).

Чтобы отключить или повторно активировать эту функцию (активную по умолчанию):

- ▶ Удерживайте эту кнопку, пока не появится подтверждение.

Перевозка длинномерных и громоздких предметов

Нажмите кнопку центрального замка, чтобы продолжить движение с открытым багажным отделением и запертыми дверьми. Иначе на скорости выше 10 км/ч будет срабатывать автоматическое запирание замков с «щелчком» и появлением уведомления.

Аварийное отпирание замков

Если ключи, пульт ДУ или электронная карта потеряны

Обратитесь к официальному дилеру PEUGEOT, захватив с собой свидетельство о регистрации автомобиля, документ, удостоверяющий личность, и, по возможности, бирку с кодом ключа.

Дилер PEUGEOT сможет получить код ключа и код транспондера, что позволит заказать новый ключ.

Полное отпирание/запирание автомобиля ключом

Используйте эту процедуру в следующих условиях:

- элемент питания пульта ДУ разряжен;
- пульт дистанционного управления неисправен;
- аккумуляторная батарея автомобиля разряжена;
- автомобиль подвергается воздействию мощного электромагнитного излучения.

В первом случае можно заменить элемент питания пульта ДУ.

Во втором случае можно выполнить

инициализацию пульта ДУ.

См. в соответствующем разделе.



- ▶ Вставьте ключ в замок двери.
- ▶ Поверните ключ вперед/назад, чтобы запереть/отпереть автомобиль.
- ▶ До истечения 3 секунд еще раз поверните ключ назад, чтобы включить суперблокировку замков автомобиля.

На версиях с охранной сигнализацией данная система не активируется при запирании автомобиля ключом. Если охранный сигнал включен, при открывании двери сработает сирена. Чтобы ее выключить, включите зажигание.

Центральный замок не работает

Используйте эту процедуру в следующих условиях:

- Неисправность центрального замка.
- Аккумуляторная батарея отключена или разряжена.

В случае выхода из строя центрального замка необходимо отключить аккумуляторную батарею. Это позволит полностью запереть автомобиль.

Дверь со стороны водителя или передняя левая дверь (в зависимости от комплектации автомобиля)

- ▶ Вставьте ключ в замок двери.
- ▶ Поверните ключ назад, чтобы запереть дверь водителя или вперед, чтобы отпереть ее.

Другие двери

Отпирание замков

- ▶ Потяните за внутреннюю дверную ручку привода замка.

Запирание

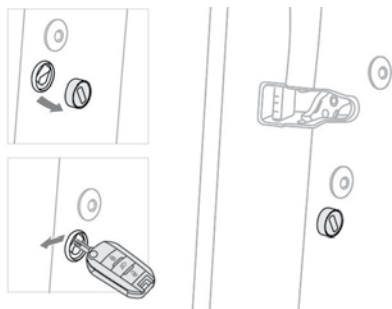

- ▶ Откройте двери.
- ▶ Убедитесь, что на задних дверях не активирована «детская» блокировка замков. См. соответствующий раздел.
- ▶ **Снимите ключом черную заглушку**, расположенную на торце двери.
- ▶ Вставьте ключ в замочную щель, не прилагая усилий, а затем поверните защелку внутрь дверцы.
- ▶ Извлеките ключ и установите черную заглушку на место.
- ▶ Закройте двери и, находясь снаружи, убедитесь, что автомобиль заперт.

Замена элемента питания



Если элемент питания разряжен, загорается данный сигнализатор в сопровождении звукового сигнала и текстового сообщения.

Тип элемента питания: CR2032/3 В.

Без Бесконтактный ключ дистанционного доступа и пуска

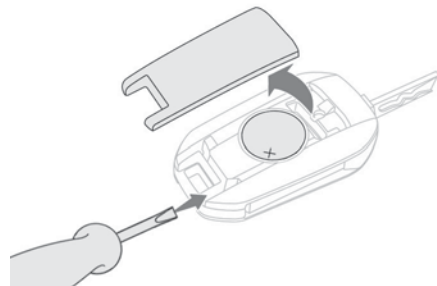

С Бесконтактный ключ дистанционного доступа и пуска

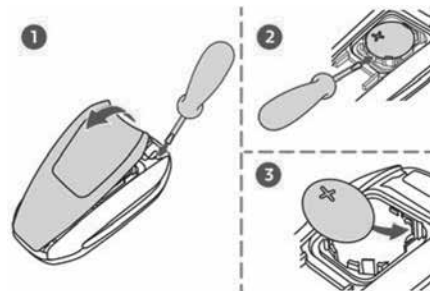

- ▶ Вставив в паз небольшую отвертку, поднимите и отцепите крышку.
 - ▶ Выньте старый элемент питания из гнезда.
 - ▶ Установите обратно новый элемент питания, соблюдая полярность. Сначала подключите его к контактам, расположенным в углу, а затем защелкните крышку на устройстве.
 - ▶ Проведите инициализацию пульта ДУ.
- Дополнительную информацию об **инициализации пульта ДУ** см. в соответствующем разделе.



Запрещается выбрасывать разряженные элементы питания пульта дистанционного управления, так как в них содержатся металлы, загрязняющие окружающую среду. Их следует сдавать на специализированные пункты сбора таких отходов.

! Данное оборудование содержит батарейки «таблетка».

Не глотайте батарейки. Риск химических ожогов! При заглатывании батарейки возможен серьезный внутренний ожог, и за 2 часа может наступить летальный исход.

Если батарейка проглочена или попала внутрь тела, немедленно обратитесь за медицинской помощью.

Храните новые и использованные батарейки в недоступном для детей месте.

Если отделение для батарейки не закрывается плотно, прекратите использовать продукт и храните его в недоступном для детей месте.

! Существует риск взрыва при замене на батарейку ненадлежащего типа!

Замените батарейку на батарейку того же типа.

! Риск взрыва или утечки горячей жидкости или газа!

Не используйте/не храните/не помещайте батарейки в среду с очень высокой температурой или очень низким давлением (например, на большой высоте).

Не пытайтесь сжечь, раздавить или разрезать отработавшую батарейку.

Инициализация пульта дистанционного управления

После замены элемента питания или в случае неисправности системы дистанционного управления может потребоваться инициализация пульта ДУ.

Без Бесконтактный ключ дистанционного доступа и пуска

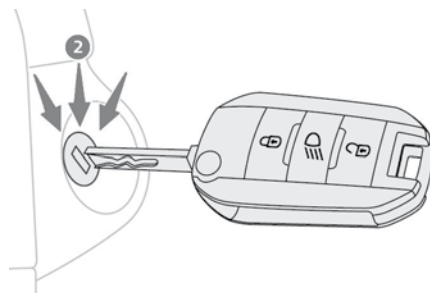

- ▶ Выключите зажигание.
- ▶ Поверните ключ в положение 2 («Зажигание включено»).
- ▶ Сразу же нажмите и удерживайте нажатой в течение нескольких секунд кнопку с изображением закрытого замка.
- ▶ Выключите зажигание и извлеките ключ из замка зажигания.

Работоспособность пульта дистанционного управления полностью восстановлена.

С Бесконтактный ключ дистанционного доступа и пуска

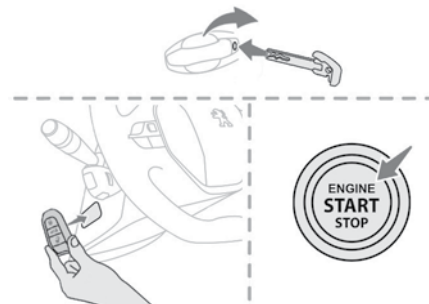

- ▶ Вставьте ключ (встроенный в пульт ДУ) в замочную щель, чтобы отпереть автомобиль.
- ▶ Приложите электронный ключ к вспомогательному устройству считывания на рулевой колонке и удерживайте его до включения зажигания.
- ▶ На автомобиле с механической коробкой передач включите нейтральную передачу и полностью выжмите педаль сцепления.
- ▶ На автомобиле с автоматической коробкой передач или переключателем передач: в режиме P выжмите педаль тормоза.
- ▶ Включите зажигание, нажав кнопку «START/STOP».

Если после инициализации неисправность не исчезла, незамедлительно обратитесь в сервисную сеть PEUGEOT или в специализированный техцентр.

Двери

Открытие

Снаружи

► После отпирания автомобиля, или имея при себе электронный ключ Бесконтактный ключ дистанционного доступа и пуска, который находится в зоне распознавания, потяните за ручку двери.

Из салона

► Потяните за внутреннюю ручку любой двери, чтобы открыть ее; при этом отпираются замки всех дверей.

❗ Если функция выборочного отпирания активирована:

- При открывании двери водителя отпирается только дверь водителя (при условии, что перед этим все замки автомобиля не были отперты).
- При открывании любой пассажирской двери отпираются все остальные двери автомобиля.

Закрывание



Если дверь не закрыта должным образом, загорится данная контрольная лампа в сопровождении сообщения (при работающем двигателе) и звукового сигнала (если автомобиль движется со скоростью более 10 км/ч).

Багажное отделение

Открытие

► Отоприте автомобиль или только багажное отделение (в зависимости от комплектации автомобиля), нажмите кнопку открытия, а затем откройте крышку багажного отделения.

Закрывание

► Опустите заднюю дверь, потянув ее за одну из ручек, расположенных с внутренней стороны.

❗ В случае неисправности, а также если крышка багажного отделения открывается или закрывается с трудом, как можно скорее обратитесь к дилеру PEUGEOT или в специализированный техцентр для предотвращения ухудшения проблемы и опасной ситуации, так как крышка багажного отделения может упасть и причинить серьезные травмы.

Аварийное отпирание замка багажного отделения

Служит для отпирания замка багажника механическим способом в случае выхода из строя аккумуляторной батареи или центрального замка.

Отпирание замков

► Сложите заднее сиденье, чтобы получить доступ к замку изнутри багажного отделения.

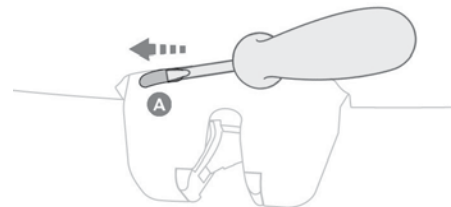

- Вставьте небольшую отвертку в отверстие **A** замка, чтобы отпереть крышку багажного отделения.
- Переместите защелку влево.

Запирание после закрывания

Если неисправность не устраняется даже после повторного закрывания, багажник вновь будет заперт.

❗ В случае выхода из строя центрального электрического замка необходимо отключить аккумуляторную батарею — это позволит запереть багажник и замки всего автомобиля.

Охранный сигнализация

(В зависимости от версии автомобиля)

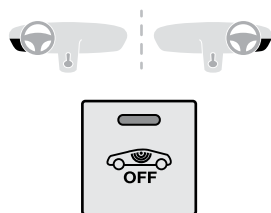

Система охранной сигнализации срабатывает при попытке хищения или взлома.

Контроль внешнего периметра

Система отслеживает открывание автомобиля. При попытке несанкционированного открывания двери, багажника или капота, включается охранная сигнализация.

Контроль пространства салона

Система отслеживает любые изменения пространства в салоне.

Охранная сигнализация срабатывает в случае разбивания стекла, проникновения в салон или при каких-либо перемещениях по нему.

Контроль наклона кузова

Система контролирует все изменения положения кузова.

Охранная сигнализация срабатывает в случае подъема или перемещения автомобиля.

i На припаркованном автомобиле охранная сигнализация не сработает в случае удара по нему.

Функция самозащиты

Система проверяет работу каждого компонента. Сигнализация срабатывает при любой попытке отключить или вывести из строя аккумуляторную батарею, повредить блок управления или проводку sireны.

! Работа с системой охранной сигнализации

Обратитесь к официальному дилеру PEUGEOT или в специализированный техцентр.

Запирание автомобиля с включением всех функций охранной сигнализации

Активирование

- ▶ Выключите зажигание и выйдите из автомобиля.
- ▶ Заприте автомобиль просто на замок или с суперблокировкой пультом ДУ или нажав на дверную ручку водителя.

Если система охранной сигнализации активирована, красная контрольная лампа кнопки будет ежесекундно мигать, а указатели поворотов вспыхнут на 2 секунды.

Контроль периметра кузова активируется спустя 5 секунд, а контроль пространства салона и наклона кузова — спустя 45 секунд.

! Охранная сигнализация не активируется при автоматическом запирании с расстояния.

! Дверь, багажное отделение или капот

Если какой-либо из открывающихся элементов кузова закрыт неплотно, запирание автомобиля не происходит, но контроль периметра кузова активируется по прошествии 45 секунд одновременно с контролем пространства салона и наклона кузова.

Отключение



- ▶ Нажмите на кнопку отпирания на пульте.

или

- ▶ Отпирите автомобиль нажатием на ручку двери водителя.

Система охранной сигнализации отключена: контрольная лампа кнопки гаснет, а стояночные огни и/или дневные ходовые огни мигают около 2 секунд.

i После отпирания при помощи пульта ДУ

В случае автоматического запирания замков (если в течение 30 секунд после их отпирания ни одна из дверей и багажное отделение не открывались) система охранной сигнализации автоматически активируется.

Запирание автомобиля с включением только функции контроля периметра

Чтобы предотвратить нежелательное срабатывание охранной сигнализации, необходимо

отключить контроль пространства салона и наклона кузова в следующих случаях:

- Небольшое открытие окна.
- Мойка автомобиля.
- Замена колеса.
- Буксировка автомобиля.
- Транспортировка на корабле или пароме.

Отключение контроля пространства салона и наклона кузова

- ▶ Выключите зажигание и в течение 10 секунд нажмите на кнопку, при этом контрольная лампа должна загореться и гореть постоянно.
- ▶ Выйдите из автомобиля.
- ▶ Сразу запирайте автомобиль при помощи пульта ДУ или системы Бесконтактный ключ дистанционного доступа и пуска. Активным остается только контроль периметра кузова, при этом мигает красная контрольная лампа кнопки раз в секунду.

I Отключение этой функции следует проделывать всякий раз, когда понадобится, выключив зажигание.

Возобновление функций контроля пространства салона и наклона кузова

- ▶ Отключите контроль периметра, отперев автомобиль при помощи пульта ДУ или системы Бесконтактный ключ дистанционного доступа и пуска. При этом контрольная лампа кнопки погаснет.

- ▶ Отключите весь контроль, отперев автомобиль при помощи пульта ДУ или системы Бесконтактный ключ дистанционного доступа и пуска. При этом красная контрольная лампа кнопки вновь будет ежесекундно мигать.

Срабатывание охранной сигнализации

При срабатывании охранной сигнализации звучит сирена, а указатели поворотов мигают 30 секунд. В зависимости от страны реализации автомобиля, определенные функции контроля продолжают работать вплоть до одиннадцатого срабатывания подряд.

Если при отпирании автомобиля пультом ДУ или системой Бесконтактный ключ дистанционного доступа и пуска контрольная лампа кнопки мигает с ускоренной частотой, значит охранная сигнализация работала в ваше отсутствие. При включении зажигания мигание прекратится.

Если пульт ДУ неисправен

Чтобы отключить функции контроля:

- ▶ Отоприте автомобиль поворотом ключа в дверном замке со стороны водителя.
- ▶ Откройте дверь; при этом сработает охранная сигнализация.
- ▶ Включите зажигание, чтобы выключить сигнализацию. При этом контрольная лампа кнопки погаснет.

Запирание автомобиля без включения системы охранной сигнализации

- ▶ Поворотом ключа (встроенного в пульт ДУ) в замке двери водителя запирайте автомобиль с блокировкой или суперблокировкой замков.

Неисправность

При включенном зажигании постоянное горение красной контрольной лампы кнопки указывает на неисправность системы. Обратитесь к официальному дилеру PEUGEOT или в специализированный техцентр.

Автоматическая активация сигнализации

(В зависимости от варианта исполнения) Система активируется автоматически через 2 минуты после закрытия последней двери или багажника.

- ▶ Во избежание срабатывания охранной сигнализации, перед тем как войти в автомобиль, нажмите кнопку отпирания замков на пульте ДУ или отоприте автомобиль с помощью системы «Бесконтактный ключ дистанционного доступа и пуска».

Электрические стеклоподъемники

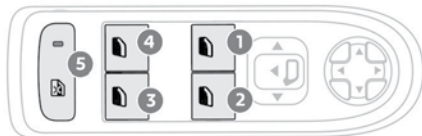

1. Передний левый
2. Передний правый
3. Задний правый
4. Задний левый
5. "Детская" блокировка замков с электроприводом (в зависимости от комплектации автомобиля)

Дополнительную информацию о "детской" блокировке дверных замков см. в соответствующем разделе.

Ручной режим работы

► Для открывания/закрывания окна слегка нажмите/потяните вверх переключатель, не преодолевая точку сопротивления. Стекло останавливается при отпускании переключателя.

Автоматический режим работы

► Для открытия/закрытия окна нажмите/потяните переключатель для преодоления точки сопротивления: окно полностью откроется/закроется при отпускании переключателя.

При повторном нажатии на переключатель стекло останавливается.

❗ Выключатели стеклоподъемников остаются в рабочем состоянии приблизительно в течение 45 секунд после выключения зажигания или запираения автомобиля. Затем выключатели отключаются. Для их активации выключите зажигание или отпирите автомобиль.

Автоматическая защита от заземления стеклом

Если стекло натолкнется на препятствие, оно остановится и частично опустится.

Инициализация электрических стеклоподъемников

После повторного подключения аккумуляторной батареи или в случае ненадлежащего движения окна должна быть включена функция автоматической защиты от заземления стеклом.

Функция автоматической защиты от заземления стеклом отключается во время следующей последовательности операций.

Выполните следующие действия для каждого окна.

- Полностью опустите стекло, а затем поднимите его — оно будет подниматься на несколько сантиметров при каждом нажатии на клавишу выключателя. Повторите эту операцию до полного закрытия окна.
- Продолжайте тянуть переключатель не менее одной секунды после закрытия окна.

❗ Если электрический стеклоподъемник функционирует с препятствием, движение стеклоподъемника должно выполняться в обратном порядке. Для этого нажмите соответствующий переключатель. Если водитель открывает/закрывает стеклоподъемник со стороны пассажиров, ему следует проследить за тем, чтобы ничто не препятствовало свободному движению стекла. Важно, чтобы пассажиры использовали электрические стеклоподъемники надлежащим образом.

При открытии/закрытии окон обращайтесь особое внимание на детей.

Будьте внимательны к пассажирам и/или другим лицам при дистанционном закрытии окон с помощью электронного ключа.

Не просовывайте голову или руки в открытое окно во время движения автомобиля — опасность получения серьезных травм!

Люк

Люк состоит из подвижной стеклянной панели, перемещающейся поверх крыши, и солнцезащитной шторки, которую можно открывать независимо от люка. При открывании люка автоматически открывается шторка.

► Для управления панорамным люком используйте кнопку на потолочной консоли.

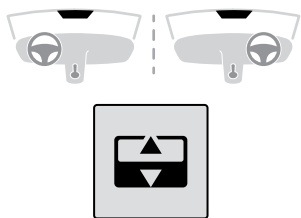

Включать люк можно при включенном зажигании (при условии достаточного заряда аккумуляторной батареи), при работающем двигателе, в режиме STOP системы Stop & Start и до 45 секунд после выключения зажигания или после запираения замков автомобиля.

Меры предосторожности

! Не просовывайте голову или руки в люк во время движения автомобиля — опасность получения серьезных травм!

! Убедитесь, что багаж или вспомогательное оборудование, установленное на багажных дугах на крыше, не мешают движению люка. Не кладите тяжелые предметы на подвижную стеклянную панель люка.

! Перед тем как открыть мокрый (после дождя или мойки автомобиля) потолочный люк, дайте ему полностью высохнуть. Не пользуйтесь люком, покрытым снегом или льдом. Это может вывести его из строя!

Для удаления снега и наледи с люка пользуйтесь только пластмассовым скребком.

! Регулярно проверяйте состояние уплотнительных прокладок потолочного люка (на отсутствие пыли, опавших листьев). Перед мойкой автомобиля убедитесь, что люк закрыт, при этом наконечник моечного пистолета должен находиться на расстоянии не менее 30 см от уплотнительных прокладок.

! Никогда не покидайте автомобиль с открытым панорамным люком.

Работа системы

При полном открытии панорамного люка подвижное стекло приподнимается в частично открытое положение и затем скользит над крышей. Его можно остановить в любом промежуточном положении.

! Перед включением люка убедитесь, что на его пути нет помех, мешающих движению. При открытии/закрытии люка обращайте особое внимание на детей.

Если при открывании/закрывании люк натолкнется на препятствие, измените направление движения на обратное, нажав соответствующую кнопку. Водитель обязан следить за тем, чтобы пассажиры правильно пользовались люком. Любое изменение положения потолочного люка может привести к нарушению работы

автоматической защиты от защемления. Выполните повторную инициализацию.

Система защиты от защемления

Если при закрывании люк натолкнется на препятствие, он автоматически сменит направление движения на обратное.

Система защиты от защемления срабатывает при движении автомобиля со скоростью до 120 км/ч.

Открытие/закрытие люка

- ▶ Чтобы открыть потолочный люк, используйте задний край кнопки.
- ▶ Чтобы закрыть потолочный люк, используйте передний край кнопки.

Управление кнопкой

- ▶ Нажатие кнопки с преодолением точки сопротивления напрямую полностью открывает или закрывает люк.
- ▶ При повторном нажатии кнопки перемещение останавливается.
- ▶ В случае удержания кнопки нажатой (без преодоления точки сопротивления) перемещение стекла остановится при отпуске этой кнопки.
- ▶ Если люк закрыт: однократное нажатие без преодоления точки сопротивления приведет к его частичному открытию.
- ▶ Если потолочный люк частично открыт, однократное нажатие на передний край кнопки без преодоления точки сопротивления приведет к его полному закрытию.

 Крышу и окна можно закрыть, удерживая нажатой кнопку дверного замка. Движение стекол остановится, как только вы отпустите кнопку запираения.

Открытие/закрытие шторки

- ▶ Для открытия шторки люка потяните ручку назад до достижения необходимого положения.
- ▶ Для закрытия шторки люка потяните ручку вперед до достижения необходимого положения.

Инициализация

Инициализация требуется после повторного подключения аккумуляторной батареи, а также в случае неисправности или прерывистого перемещения люка.

- ▶ Убедитесь, что ничто не препятствует движению люка и что уплотнительные прокладки чистые.



- ▶ При включенном зажигании полностью закройте люк.
- ▶ Нажмите и удерживайте передний край кнопки, пока потолочный люк не начнет закрываться, а затем удерживайте кнопку еще 1 секунду и отпустите.
- ▶ Подождите 2 секунды, а затем снова нажмите и удерживайте передний край кнопки. Люк откроется и закроется. После полного закрытия люка нажмите и удерживайте кнопку 2 секунды, а затем отпустите.

PEUGEOT i-Cockpit

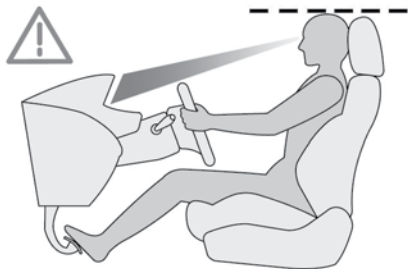

Перед отправлением в поездку выполните следующие регулировки PEUGEOT i-Cockpit, чтобы обеспечить максимально эргономичное положение:

- высота подголовника;
- наклон спинки сиденья;
- высота подушки сиденья;
- продольное положение сиденья;
- рулевое колесо, а затем высота;
- наружные и внутреннее зеркала заднего вида.

I Выполнив эти регулировки, убедитесь, что рулевое колесо малого диаметра не перекрывает показаний приборов на выдвигной панели.

! Перед тем как отодвинуть сиденье назад, убедитесь, что этому никто и ничто не мешает.

Иначе находящиеся сзади пассажиры могут оказаться зажаты, или сиденье невозможно

будет отодвинуть из-за сложенных за ним на полу громоздких предметов.

Передние сиденья

Передние подголовники

Регулировка по высоте

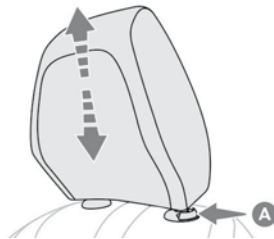

Чтобы поднять:

▶ Поднимите подголовник в необходимое положение; при этом раздастся звук его постановки на фиксатор.

Чтобы опустить:

▶ Нажмите на выступ **A**, чтобы опустить подголовник.

I Подголовник отрегулирован надлежащим образом, когда его верхний край выровнен с верхней частью головы пассажира.

Снятие подголовника

- ▶ Потяните подголовник вверх до упора.
- ▶ Нажмите на лапку **A**, чтобы освободить подголовник и полностью снять его.
- ▶ Храните подголовник в безопасном месте.

Установка подголовника на место

- ▶ Вставьте стержни подголовника в соответствующие направляющие отверстия на спинке сиденья.
- ▶ Нажмите на подголовник и опустите его до упора.
- ▶ Нажмите на крепежную лапку **A**, чтобы освободить подголовник, а затем надавите на него.
- ▶ Отрегулируйте подголовник по высоте.

! Движение на автомобиле со снятыми подголовниками запрещено. Они должны быть установлены и правильно отрегулированы по высоте под пассажира сиденья.

Сиденья с ручной регулировкой

Продольное положение

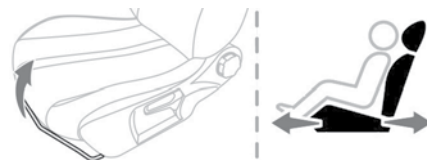

- ▶ Приподнимите рычаг управления и сдвиньте сиденье вперед или назад.
- ▶ Отпустите рычаг управления, чтобы зафиксировать сиденье в одном из пазов.

Наклон спинки сиденья

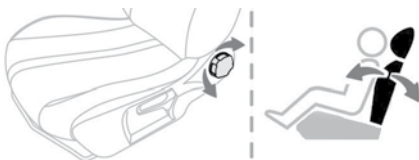

- ▶ Вращая ручку, установите необходимого угла.

По высоте

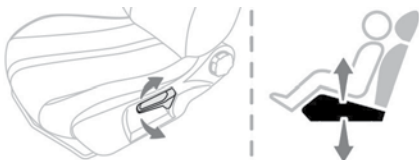

- ▶ Потяните рукоятку вверх или нажмите вниз столько раз, сколько понадобится, чтобы привести сиденье в удобное положение.

Пассажи́рские сиденья с электрической регулировкой

Продольное положение

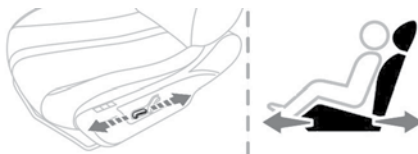

- ▶ Сдвиньте ручку регулятора вперед или назад, чтобы переместить сиденье.

Наклон спинки сиденья

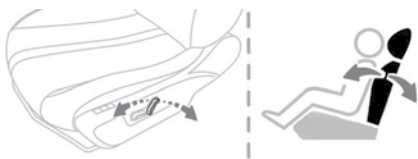

- ▶ Переместите ручку регулятора вперед или назад.

Высота и наклон подушки сиденья

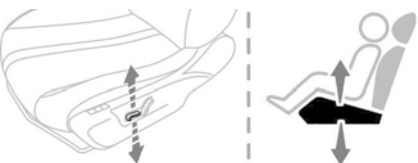

- ▶ Наклоните заднюю часть регулятора кверху или книзу, чтобы отрегулировать сиденье по высоте и наклону.

Электрическая регулировка поясничной опоры

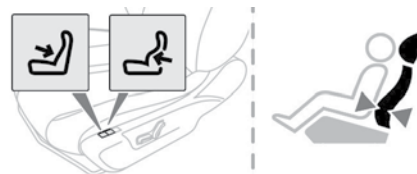

- ▶ Нажав на регулятор + или -, установите желаемое положение поясничного валика.

Функция массажа

(Только сиденье водителя)

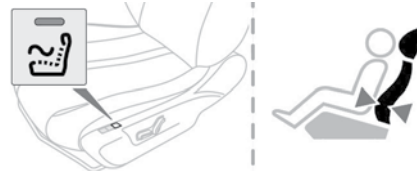

Данная функция обеспечивает массаж поясничной зоны и работает только при включенном двигателе и в режиме STOP системы Stop & Start.

Включение/выключение



- ▶ Нажмите эту кнопку, чтобы включить или выключить систему.

При включении системы загорается контрольная лампа. Функция массажа активируется на один час. На протяжении этого времени происходит 6 циклов массажа по 10 минут каждый (6 минут — работа, затем 4-минутная пауза). Через час функция выключается, и контрольная лампа гаснет.

Сиденья с подогревом

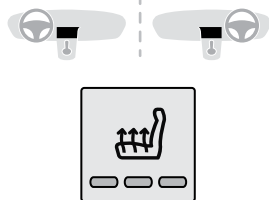

Функция активна только при работающем двигателе, а также при температуре наружного воздуха ниже 20 °С.

- ▶ Нажмите на кнопку для соответствующего сиденья.
- ▶ При каждом нажатии уровень подогрева меняется; при этом загораются контрольные лампы.
- ▶ Для отключения подогрева нажимайте кнопку, пока все контрольные лампы не будут выключены. После выключения зажигания состояние системы сохраняется.



Не включайте подогрев, если сиденье не занято.

Уменьшите интенсивность подогрева как можно скорее.

Когда температура сиденья и салона достигла необходимого уровня, отключите функцию; сокращение потребления электроэнергии в свою очередь снижает потребление энергии.



Продолжительный подогрев сиденья не рекомендуется для людей с чувствительной кожей.

Люди с нарушенным восприятием тепла могут получить ожог (в связи с болезненным состоянием, приемом медикаментов).

- Для поддержания нагревательного элемента в рабочем состоянии и во избежание замыкания:
- не кладите тяжелые или острые предметы на сиденье;
 - не нажимайте на сиденье коленом и не становитесь на него;
 - не проливайте жидкости на сиденье;
 - никогда не включайте подогрев, если сиденье мокрое.

Регулировка положения рулевого колеса



- ▶ На неподвижном автомобиле потяните рычаг механизма блокировки, чтобы разблокировать рулевую колонку.
- ▶ Установите рулевое колесо в удобное для вас положение по высоте и вылету.
- ▶ Отведите рычаг механизма блокировки, чтобы зафиксировать рулевую колонку.



Из соображений безопасности эту регулировку следует осуществлять на неподвижном автомобиле.

Зеркала заднего вида

Наружные зеркала заднего вида



Для обеспечения безопасного вождения боковые зеркала заднего вида следует

отрегулировать так, чтобы уменьшить непросматриваемую «слепую зону». Объекты, наблюдаемые в зеркалах заднего вида кажутся более отдаленными, чем они есть на самом деле. Необходимо это учитывать для правильной оценки расстояния до движущихся сзади автомобилей.

Регулировка

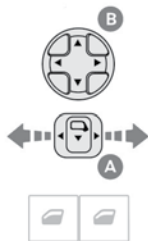

- ▶ Выберите переключателем **A** левое или правое зеркало заднего вида.
- ▶ При помощи кнопки-джойстика **B** отрегулируйте положение в четырех направлениях.
- ▶ Верните переключатель **A** в среднее положение.

Ручное складывание

Зеркала можно сложить вручную (в ситуациях, когда есть затруднения при парковке, узкий въезд в гараж и т.д.).

- ▶ Прижмите зеркало к корпусу автомобиля.

Электроприводное складывание зеркал

В зависимости от комплектации автомобиля зеркала заднего вида могут складываться при помощи электрического привода.



- ▶ Из салона включите зажигание и потяните переключатель **A** в среднее положение.
- ▶ Потяните переключатель **A** назад.

- ▶ Заприте автомобиль снаружи.

i Если зеркала были сложены при помощи ручки **A**, они не станут в рабочее положение при отпирании автомобиля.

Раскрывание зеркал при помощи электрического привода

- ▶ Снаружи: отпирите автомобиль.
- ▶ Из салона: включите зажигание, переместите элемент управления **A** в среднее положение и потяните назад.

i Функция автоматического складывания/раскрывания дверных зеркал настраивается с помощью меню на сенсорном экране **Driving/Автомобиль**.

Удаление конденсата/наледи



Удаление конденсата и наледи с наружных зеркал включается нажатием на выключатель обогрева заднего стекла. Дополнительную информацию об удалении конденсата/наледи с заднего стекла см. в соответствующем разделе.

Салонное зеркало заднего вида

Его антибликовая конструкция автоматически затемняет отражение, позволяя водителю избежать ослепления лучами солнца, фарами идущего сзади автомобиля и т. п.

Зеркало с ручной регулировкой

Положение «день/ночь»

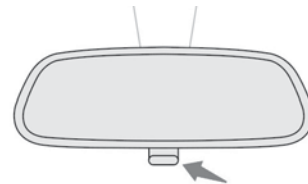

- ▶ Потяните рычаг, чтобы перевести зеркало в антибликовый режим «ночь».
- ▶ Нахмите на рычаг, чтобы перевести зеркало в нормальный режим «день».

Регулировка

- ▶ Отрегулируйте положение зеркала на нормальный режим «день».

Модели с антибликовой системой

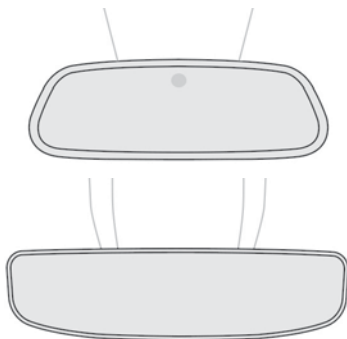

В системе используется датчик яркости наружного освещения и света источника, расположенного сзади автомобиля, служащий для плавной автоматической регулировки затемнения и осветления зеркала в режиме «день»/«ночь».

i Для лучшей видимости при маневрировании зеркало автоматически освещается при включении передачи заднего хода.

Система выключается, если высота размещенного в багажном отделении груза превышает высоту полки багажного отделения, а также если на полке багажного отделения находятся какие-либо предметы.

Задний диван

Задний диван с нераздельными подушками и раздельными складными спинками (2/3–1/3), позволяющими трансформировать погрузочное пространство багажного отделения.

i Подушка заднего сиденья остается нераздельной. Чтобы увеличить багажное отделение, наклоните спинку заднего дивана.

Задние подголовники

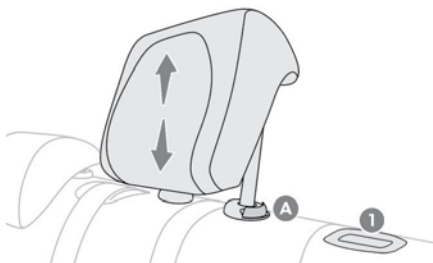

Устанавливаются в два положения:

– **Верхнее** - рабочее:

▶ Потяните подголовник вверх до упора.

– **Нижнее** - сложенное, если сиденья не заняты:

▶ Нажмите на выступ **A**, чтобы освободить подголовник и надавите на него.

Задние подголовники можно снимать.

Снятие подголовника

▶ Разблокируйте спинку сиденья с помощью элемента управления 1.

- ▶ Немного наклоните спинку сиденья вперед.
- ▶ Потяните подголовник вверх до упора.
- ▶ Нажмите на выступ **A**, чтобы освободить подголовник и полностью его снять.

Установка подголовника на место

- ▶ Вставьте стержни подголовника в соответствующие направляющие отверстия на спинке сиденья.
- ▶ Нажмите на подголовник и опустите его до упора.
- ▶ Нажмите на выступ **A**, чтобы освободить подголовник и надавите на него.

! Не ездите со снятыми подголовниками, они должны быть установлены в верхнее положение, если на задних сиденьях находятся пассажиры. Подголовник среднего сиденья не предназначен для боковых сидений, и наоборот.

Складывание спинок

! Регулировать спинки сидений следует только на неподвижном автомобиле.

Первые шаги:

- ▶ Опустите подголовники на спинках.
- ▶ При необходимости сдвиньте передние сиденья вперед.
- ▶ Убедитесь, что складыванию спинок не мешают люди или какие-либо предметы (например, одежда, багаж).

► Убедитесь, что ремни безопасности не вставлены в замки. Извлеките их для перемещения спинки.

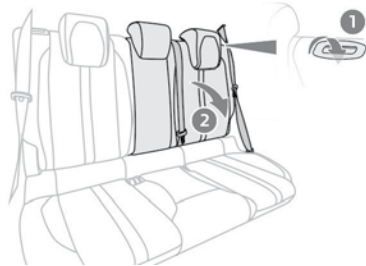

- Нажмите на ручку 1, чтобы снять спинку с фиксатора.
- Направьте спинку 2 вниз в горизонтальное положение.

i Когда спинка отпущена, на ручке виден красный индикатор.

Повторная установка спинок

! Сначала убедитесь, что боковые ремни безопасности расположены вертикально по бокам рядом с кольцами блокировки спинок.

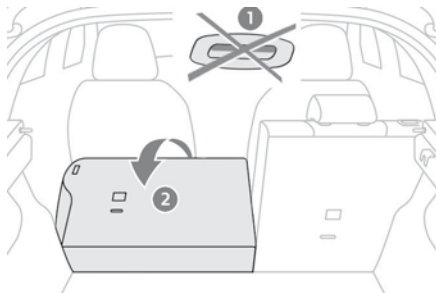

- Переведите спинку сиденья 2 в вертикальное положение и нажмите на нее для фиксации в исходном положении.
- Убедитесь, что красный индикатор ручки 1 стал не виден.
- Убедитесь, что боковые ремни безопасности при этом не оказались зажатыми.

! Обратите внимание: неправильная фиксация спинки может представлять риск для безопасности пассажиров в случае резкого торможения или столкновения. Находящиеся в багажнике предметы могут резко вылететь вперед. Это очень опасно!

Отопление и вентиляция

Подача воздуха в салон

Воздух, поступающий в салон, фильтруется и подается в него снаружи через расположенный под ветровым стеклом воздухозаборник, либо

прогоняется по замкнутому кругу через систему рециркуляции.

Кнопки управления

Элементы управления системой доступны на сенсорном экране меню **Climate** или на панели центральной консоли (в зависимости от комплектации автомобиля).

Распределение воздуха

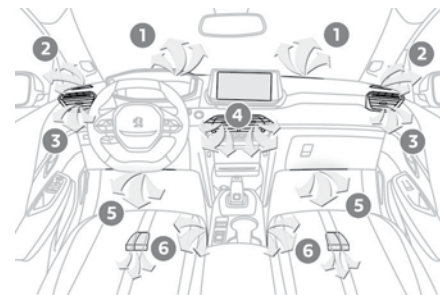

1. Дефлекторы для удаления конденсата/инея со стекла
2. Дефлекторы для удаления конденсата/инея с передних боковых стекол
3. Регулируемые и закрываемые боковые вентиляционные дефлекторы
4. Регулируемые и закрываемые центральные вентиляционные дефлекторы
5. Подводы воздуха к ногам передних пассажиров
6. Подводы воздуха к ногам задних пассажиров (в зависимости от версии)

Рекомендации

Использование вентиляции и кондиционера воздуха

- ▶ Чтобы воздушные потоки распределялись по салону равномерно, следите за чистотой наружных воздухозаборных решеток под ветровым стеклом, сопел, вентиляционных решеток и воздухопроводов, а также вытяжных каналов, расположенных в багажном отделении.
 - ▶ Не закрывайте от света датчик освещенности, расположенный на панели приборов; он работает в системе автоматического кондиционирования воздуха.
 - ▶ Чтобы обеспечить долгую и безотказную работу кондиционера воздуха, включайте его хотя бы на 5–10 минут не реже одного-двух раз в месяц.
 - ▶ Если кондиционер перестал охлаждать воздух, выключите его и обратитесь в сервисную сеть PEUGEOT или в специализированный техцентр.
- В случае буксировки прицепа с большим грузом в гору при высокой температуре окружающего воздуха, отключение кондиционера воздуха позволяет облегчить нагрузку на двигатель и, таким образом, сохранить его тяговые возможности.

! Избегайте длительного вождения при выключенной вентиляции и длительной работе системы рециркуляции воздуха в салоне.

Это может привести к запотеванию стекол и ухудшению атмосферы в салоне!



Если после длительного пребывания на солнце температура внутри салона окажется слишком высокой, необходимо проветрить его в течение нескольких секунд. Настройте подачу воздуха в салон так, чтобы быстро проветрить его.



При работе кондиционера выделяется водяной конденсат, стекающий под автомобиль. Это нормальное явление.



Техническое обслуживание системы вентиляции и кондиционирования воздуха

- ▶ Следите за чистотой салонного фильтра и систематически заменяйте все фильтрующие элементы. Рекомендуется использовать салонный фильтр комбинированного типа. Его специальная активная добавка защищает салон от загрязненного воздуха и неприятных запахов.
- ▶ Чтобы обеспечить надлежащую работу кондиционера воздуха, проверяйте его в соответствии с рекомендациями плана технического обслуживания автопроизводителя.



Stop & Start

Система подогрева и кондиционер воздуха работают только при запущенном двигателе.

Временно отключите систему Stop & Start для поддержания комфортной температуры в салоне автомобиля.

Дополнительную информацию о системе **Stop & Start** см. в соответствующем разделе.



Режим движения ECO

При выборе данного режима сокращается потребление электроэнергии и ограничивается производительность систем отопления и кондиционирования воздуха, но данные системы не выключаются.

Кондиционер воздуха с ручными настройками



Нажмите кнопку **Climate**, чтобы открыть страницу управления системой.

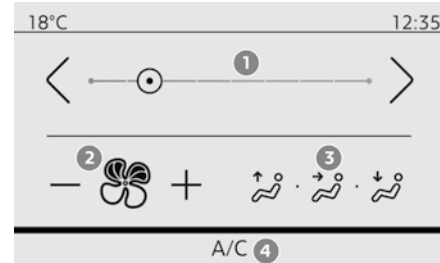

1. Настройка температуры
2. Регулировка подачи воздуха
3. Регулировка распределения воздуха

4. Включение/выключение кондиционера

Регулировка температуры

▶ Нажмите одну из кнопок **1** (- или +) для установки температуры.

Регулировка подачи воздуха

▶ Нажмите на одну из кнопок **2** (- или +), или поверните регулятор **2**, чтобы ускорить или замедлить вращение вентилятора.

Уменьшая подачу воздуха до минимума, вы отключаете вентиляцию салона.

Регулировка распределения воздушных потоков

▶ Нажмите кнопку **3**, чтобы отрегулировать распределение воздуха в салоне.

 К ветровому стеклу и боковым окнам

 К центральным и боковым дефлекторам

 В зону расположения ног

Подсветка кнопки свидетельствует о подаче воздуха в определенном направлении.

Можно одновременно нажать следующие кнопки:

- к центральным и боковым дефлекторам + в зону расположения ног;
- к ветровому стеклу и боковым окнам + в зону расположения ног.

Включение/выключение кондиционера воздуха

Кондиционер воздуха предназначен для работы в любое время года, при этом окна салона должны быть закрыты:

– В летнее время он понижает температуру воздуха в салоне;

– Зимой при температуре выше 3°C он ускоряет удаление конденсата со стекол.

▶ Нажмите на кнопку **4**, чтобы включить/выключить кондиционер воздуха.

! Кондиционер воздуха не работает, если подача воздуха выключена.

Чтобы быстрее охладить воздух в салоне, на некоторое время включите рециркуляцию воздуха в салоне. Затем вновь включите подачу наружного воздуха.

Выключение кондиционера может создать дискомфортную атмосферу в салоне (повышенную влажность, оседание конденсата на стеклах).

Автоматический кондиционер воздуха

Система управляет в автоматическом режиме включением кондиционера воздуха, регулирует температуру, подачу и распределение воздуха в салоне.

Кондиционер воздуха работает при запущенном двигателе, но вентиляцией и соответствующими органами управления можно пользоваться и при включенном зажигании.



Нажмите кнопку меню **Climate** для доступа к элементам управления системой.

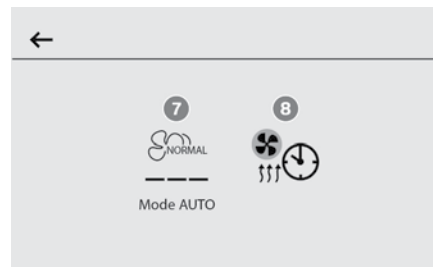
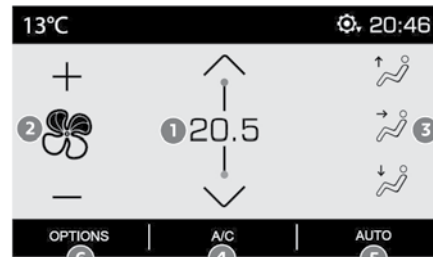

1. Настройка температуры
2. Регулировка подачи воздуха
3. Регулировка распределения воздуха
4. Выключатель кондиционера

5. Выключатель автоматической программы обеспечения комфорта
6. Доступ к странице второго уровня
7. Настройки автоматического климат-контроля (Мягкий/Норма./Быстро)
8. Преднастройка температуры (на версиях с электрическим двигателем)

Настройка температуры

► Нажмите на одну из кнопок 1, чтобы понизить (синяя зона) или повысить (красная зона) температуру.

Величина на дисплее показывает уровень комфортности микроклимата, а не температуру воздуха.

Регулировка подачи воздуха

► Нажмите одну из кнопок 2 (- или+), чтобы ускорить или замедлить подачу воздуха. Символ подачи воздуха (вентилятор) будет изменяться в зависимости от этих действий. Когда подача воздуха снизится до минимума, вентиляция остановится. При этом символ **ВЫКЛ** отобразится рядом с вентилятором.

Регулировка распределения воздушных потоков

► Нажмите кнопку 3, чтобы отрегулировать распределение воздуха в салоне.

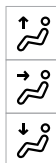

К ветровому стеклу и боковым окнам



К центральным и боковым дефлекторам



В зону расположения ног

Подсветка кнопки свидетельствует о подаче воздуха в определенном направлении.

Можно одновременно нажать следующие кнопки:

- к центральным и боковым дефлекторам + в зону расположения ног;
- к ветровому стеклу и боковым окнам + в зону расположения ног.

Включение/выключение кондиционера воздуха

Кондиционер воздуха предназначен для работы в любое время года, при этом окна салона должны быть закрыты:

- В летнее время он понижает температуру воздуха в салоне;
- Зимой при температуре выше 3°C он ускоряет удаление конденсата со стекол.

► Нажмите на кнопку 4, чтобы включить/выключить кондиционер воздуха.

■ Кондиционер воздуха не работает, если подача воздуха выключена.

Чтобы быстрее охладить воздух в салоне, на некоторое время включите рециркуляцию воздуха в салоне. Затем вновь включите подачу наружного воздуха.

Выключение кондиционера может создать дискомфортную атмосферу в салоне (повышенную влажность, оседание конденсата на стеклах).

Автоматическая программа комфорта

Автоматический режим поддерживает на оптимальном уровне температуру, подачу и распределение воздуха в салоне в зависимости от заданного уровня комфортности.

► Нажмите кнопку 5, чтобы включить/выключить автоматический режим работы системы кондиционирования воздуха.

Горящая контрольная лампа кнопки свидетельствует о том, что кондиционер воздуха работает автоматически.

Для настройки интенсивности работы автоматического климат-контроля используйте кнопку «**ОПЦИИ**», чтобы выбрать один из следующих доступных режимов:

- «**Soft**»: обеспечивает спокойную атмосферу и тихую работу, ограничивая при этом подачу воздуха.
- «**Normal**»: поддерживает комфортную температуру и тихую работу системы (настроен по умолчанию).

– «**Fast**»: быстро и эффективно управляет воздушными потоками.

Для изменения текущего режима (обозначенного соответствующей контрольной лампой) последовательно нажимайте кнопку 7, пока не отобразится необходимый режим.

Для обеспечения комфорта для пассажиров на задних сиденьях выберите режимы «Normal» и «Fast».

Данная настройка привязана только к автоматическому режиму. Тем не менее, при выключении режима **AUTO** контрольная лампа последней выбранной настройки остается включенной.

Смена настроек не влечет за собой включение режима **AUTO**, если он был выключен.

i В холодную погоду и когда двигатель не прогрет, чтобы достичь комфортного климата, подача воздуха будет нарастать постепенно вплоть до достижения заданного уровня комфортности.

Если при посадке в автомобиль обнаружится, что температура воздуха в его салоне намного ниже или выше установленной комфортной настройки, не пытайтесь изменить ее регулятором для более быстрого достижения комфортной температуры. Система сама автоматически настроится и в кратчайшее время доведет температуру до комфортного уровня.

Рециркуляция воздуха салона

Подача воздуха в салон извне позволяет избежать образования конденсата на ветровом стекле и боковых окнах.

Рециркуляция позволяет изолировать салон от наружных неприятных запахов и дыма, а также способствует ускоренному достижению желаемой температуры воздуха в салоне.



▶ Нажмите эту кнопку, чтобы включить или выключить систему (при этом контрольная лампа загорается или гаснет).



Система автоматически активируется при включении передачи заднего хода.

Максимальный режим кондиционирования воздуха

Система автоматически поддерживает заданную температуру на самом низком уровне, направляет воздух к центральным и боковым дефлекторам, обеспечивает его максимальную подачу в салон и, при необходимости, включает его рециркуляцию.



▶ Нажмите на эту кнопку, чтобы включить или выключить систему (при этом контрольная лампа загорается или гаснет).

После выключения система вернется к предыдущим настройкам.

Выключение системы программирования температурного комфорта



▶ Нажмите на эту кнопку.

Контрольная лампа загорится, а остальные лампы системы погаснут.

Данное действие отключает все функции системы кондиционирования воздуха.

Температура больше не регулируется. Тем не менее, будет ощущаться легкое перемещение воздуха по салону, обеспечиваемое движением автомобиля.

Удаление конденсата/наледи с ветрового стекла

Автоматическая программа обеспечения обзора

Этот режим ускоряет удаление конденсата или инея с ветрового и боковых стекол.



▶ Нажмите на эту кнопку, чтобы включить или выключить систему (при этом контрольная лампа загорается или гаснет).

Программа управляет работой кондиционера (в зависимости от комплектации), количеством, подачей и распределением воздуха и оптимизирует потоки, подаваемые на ветровое и боковые стекла.

Система позволяет вручную отрегулировать подачу воздуха, не выключая программу обеспечения обзора.

i На автомобилях с системой Stop & Start режим STOP отключается на время работы системы удаления инея.

! Перед началом движения в условиях зимней эксплуатации удалите снег или наледь с ветрового стекла в области камеры. В противном случае работа оборудования, связанного с ней, может ухудшиться.

Ветровое стекло с обогревом

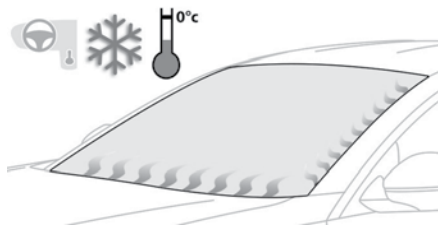

В холодную погоду подогревается низ ветрового стекла, а также зона, расположенная вдоль левой стойки оконного проема. Это позволяет быстрее отогревать примерзшие к стеклу щетки стеклоочистителя и избегать

скопления счищаемого ими снега, не изменяя при этом настройки кондиционера воздуха.

Включение/Выключение



► При работающем двигателе нажмите эту кнопку, чтобы включить/выключить систему (подтверждается загоранием контрольной лампы). Система активируется, как только температура наружного воздуха опустится ниже 0°C, и автоматически отключается при выключении зажигания.

Удаление конденсата/инея с заднего стекла

Система удаления конденсата/инея со стекол включается только при работающем двигателе. В зависимости от комплектации автомобиля данная система удаляет конденсат/инея с зеркал заднего вида.

! Нажмите эту кнопку для включения/выключения системы (контрольная лампа загорится/погаснет).

Функция удаления конденсата/инея со стекол выключается автоматически, чтобы не допускать перерасхода электроэнергии.

! Выключите функцию удаления конденсата/инея со стекол, если она не требуется; сокращение потребления электроэнергии в свою очередь снижает потребление энергии.

Программирование температурного режима (на версиях с электрическим приводом)

Эта система служит для настройки и поддержания в салоне заданного уровня температуры (около 21°C) перед посадкой водителя в автомобиль в заданный день и в выбранное время.

Она работает как на подключенном, так и на отключенном от зарядного устройства автомобиле.

Программирование системы

С системой PEUGEOT Connect Radio или PEUGEOT Connect Nav

(В зависимости от страны реализации автомобиля)
! Программирование можно осуществлять на смартфоне, используя приложение **MYPEUGEOT APP**.

Дополнительную информацию о **дистанционных функциях** см. в соответствующем разделе.

На версиях с системой PEUGEOT Connect Nav

В меню **Climate** > **ОПЦИИ**:



Выберите **Программирование температурного режима**.

- ▶ Нажмите **+** для добавления программы.
- ▶ Выберите время посадки в автомобиль и нужные дни. Нажмите **OK**.

- ▶ Нажмите **ON** для активации программы.

Система подготовки микроклимата срабатывает за 45 минут до заданного часа на автомобиле, стоящем на зарядке (за 20 минут, если он не на зарядке) и работает еще 10 минут после заданного часа.

i Систему можно настраивать на несколько заданных параметров времени.

Все они сохраняются в ней.

В целях сохранения запаса энергии в АКБ, программу рекомендуется включать на автомобиле, стоящем на зарядке.

i Шум работающей вентиляции в системе подготовки микроклимата является естественным.

Условия срабатывания системы

— Система активируется только при выключенном **зажигании**, при этом двери автомобиля **заперты на замки**.

— Если автомобиль не подключен к зарядному устройству, систему можно активировать, только если заряд батареи превышает 30 %.

— Если на автомобиле, который не подключен к зарядному устройству, настроенная на повторное срабатывание система подготовки микроклимата (например, с понедельника по пятницу) сработает два раза подряд, а автомобиль при этом не будет использован, система отключится.

Оборудование и принадлежности салона

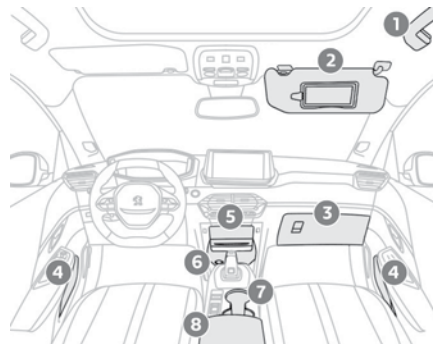

1. Поручень
2. Противосолнечный козырек
3. Перчаточный ящик
4. Дверные карманы для вещей

5. Лоток или отделение для хранения с крышкой или беспроводное зарядное устройство для смартфона с крышкой (в зависимости от версии)
 - ▶ Нажмите на верхнюю центральную часть крышки, чтобы открыть ее.
6. Отделение для хранения с розеткой 12 В
7. Подстаканник
8. Регулируемый центральный подлокотник с отделением для хранения Задний(ие) USB-разъём(ы) (в зависимости от версии)

! Не оставляйте в салоне автомобиля предметы, которые под действием солнечных лучей могут действовать как увеличительное стекло и вызывать возгорание — существует риск возгорания или повреждения внутренних поверхностей!

Противосолнечный козырек

▶ При включенном зажигании поднимите закрывающую зеркало крышку; подсветка зеркала включится автоматически (в зависимости от комплектации автомобиля).

На козырьке имеется карман для хранения различных талонов, чеков и билетов.

Перчаточный ящик

▶ Чтобы открыть перчаточный ящик, поднимите ручку.

! Никогда не позволяйте переднему пассажиру открывать перчаточный ящик во время движения автомобиля. В случае резкого торможения он может пораниться!

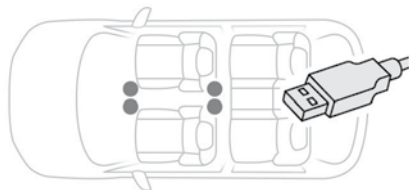

USB-разъемы позволяют подключать внешнее устройство.



К USB-разъему, расположенному на передней части с правой стороны, можно также подключать смартфон через Android Auto® или CarPlay® и пользоваться некоторыми из его приложений на сенсорном экране.

Для обеспечения максимального результата используйте кабель, изготовленный или одобренный производителем устройства. Приложениями можно управлять с помощью переключателей на рулевом колесе или аудиосистеме.

i Портативное устройство, подключенное к USB-разъему, автоматически подзарядается.

Если ток, потребляемый портативным устройством во время зарядки, превышает

параметры тока бортовой системы, об этом появится сообщение. Дополнительную информацию об эксплуатации данного оборудования см. в разделах с описанием аудиосистемы и телематической системы.

Розетка 12 В

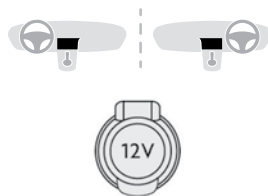

▶ Используйте надлежащий адаптер для подключения прибора 12 В (с максимальной номинальной мощностью 120 Вт).

! Соблюдайте параметры мощности, чтобы не вывести из строя подключаемый прибор.

! При включении электрического устройства, не сертифицированного компанией PEUGEOT, например зарядного устройства с разъемом USB, в работе бортовых электрических систем и приборов (радиоприемника, видеодисплеев) могут возникать помехи.

Система Hi-Fi FOCAL®

Автомобиль оборудован акустической системой с высокой точностью воспроизведения французского бренда FOCAL®.

10 динамиков, в которых воплощены самые совершенные технологии FOCAL®, чисто и четко воспроизводят звук в салоне автомобиля:

– Центральный динамик/среднечастотные сопровождающие динамики с технологией Polyglass: полное звуковое погружение и объемное распространение.

– Вуферы/медиумы с технологией Polyglass и высоким линейным перемещением: сбалансированное, динамичное и точное звучание.

– Алюминиево-магниевый перевернутый купольный твитер TNF: оптимальное распределение звука и подробнейшее воспроизведение высоких частот.

– 12-полосный активный усилитель-эквалайзер, 515 Вт, работающий по гибридной технологии Класс AB/Класс D: утонченный и насыщенный высокочастотный сигнал и реальная мощность в диапазоне низких частот.

– Сабвуфер с тремя звуковыми катушками Power Flower™ с высоким линейным перемещением: глубокое и точное воспроизведение низких частот.

i Для оптимального воспроизведения звука рекомендуется расположить пол багажного отделения в верхнее положение (в зависимости от комплектации).

Беспроводное зарядное устройство для смартфона



Данная система позволяет выполнять беспроводную зарядку портативного устройства, например, смартфона, при помощи электромагнитной индукции в соответствии со стандартом Qi 1.1.

Заряжаемый аппарат должен отвечать требованиям стандарта Qi либо конструктивно, либо при помощи совместимого чехла или корпуса.

Также можно использовать коврик при условии, что он сертифицирован производителем.

Зона зарядки обозначается символом Qi.

Зарядка работает при запущенном двигателе, а также когда система Stop & Start находится в режиме ОСТАНОВКА.

Уровень зарядки отслеживается самим смартфоном.

С системой Бесконтактный ключ дистанционного доступа и пуска работа зарядного устройства может быть кратковременно нарушена при открытии двери или выключении зажигания.

Зарядка

- ▶ Откройте люк для доступа к зоне зарядки.
- ▶ Если зона зарядки свободная, расположите устройство в центре зоны.



При обнаружении портативного устройства контрольная лампа зарядки загорится зеленым цветом. Она будет продолжать гореть в течение всего времени зарядки аккумуляторной батареи.

! Система не предназначена для одновременной зарядки нескольких устройств.

! Не оставляйте металлические предметы (например, монеты, ключи, пульт ДУ автомобиля) в зоне зарядки, когда в ней заряжается устройство. Это может привести к перегреву или прервать зарядку!



! При длительном использовании приложений во время беспроводной зарядки некоторые модели смартфонов могут переключиться в режим термической безопасности и приостановить работу некоторых функций.

Контроль исправности

О работоспособности зарядного устройства можно судить по состоянию его контрольной лампы.

| Состояние контрольной лампы | Значение |
|-----------------------------|---|
| Выкл. | Двигатель выключен. Совместимые устройства не обнаружены. Зарядка завершена. |
| Зеленый, горит постоянно | Обнаружено совместимое портативное устройство. Идет зарядка. |
| Оранжевый, мигает | В зоне зарядки обнаружен посторонний предмет. Аппарат уложен не по центру зоны зарядки. |
| Оранжевый, горит не мигая | Неисправность датчика зарядки портативного устройства. Высокая температура аккумуляторной батареи устройства. Неисправность зарядного устройства. |



Если контрольная лампа горит постоянно оранжевым цветом:

– уберите устройство, затем положите его по центру зоны зарядки.

или

– уберите устройство и через четверть часа повторите попытку зарядить его.

Если проблема остается, проверьте систему в сервисной сети PEUGEOT или в специализированном техцентре.

Коврики

Укладка коврика

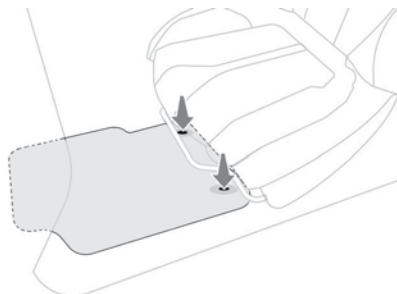

При укладке коврика со стороны водителя используйте крепления, имеющиеся на коврике (щелчок указывает на надлежащую фиксацию). Остальные коврики просто укладываются на пол.

Снятие/установка

► Для снятия коврика на стороне водителя отодвиньте сиденье назад и снимите его с фиксаторов.

► Уложите коврик обратно и зафиксируйте, нажав на него в зоне креплений.

► Убедитесь, что коврик закреплен прочно.

! Чтобы ничто не мешало свободному перемещению педалей:

- используйте только ту модель коврика, которая в точности ложится на имеющиеся в автомобиле фиксаторы. Эти фиксаторы следует использовать в обязательном порядке;
- никогда не кладите коврики друг на друга. Коврик, не сертифицированный PEUGEOT, может мешать доступу к педалям и работе круиз-контроля/ограничителя скорости. Сертифицированные коврики крепятся на двух фиксаторах под сиденьем.

Плафоны

Версия без сенсорных плафонов

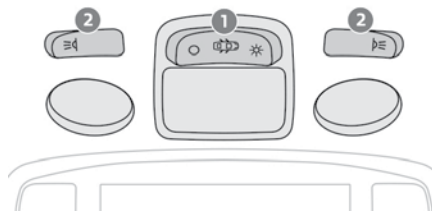

1. Передний плафон общего освещения

2. Передние плафоны индивидуального освещения

Передний плафон общего освещения



В данном положении происходит постепенное увеличение яркости плафона:

- при отпирании автомобиля.
 - при извлечении ключа из замка зажигания.
 - при открытии двери.
 - при нажатии на пульт ДУ кнопки определения местонахождения автомобиля.
- Плафон постепенно гаснет:
- при запирании автомобиля.
 - при включении зажигания.
 - 30 секунд спустя после закрытия последней двери.



Выключен постоянно.



Включен постоянно.

В режиме "Включен постоянно" время горения имеет различную продолжительность в зависимости от контекста:

- при выключенном зажигании — около 10 минут.
- в режиме экономии электроэнергии — около 30 секунд.
- при работающем двигателе — без ограничения.

Плафоны индивидуального освещения



► Включите зажигание и используйте соответствующий выключатель.

! Не кладите посторонние предметы и вещи вблизи плафонов.

Сенсорная версия со светодиодом

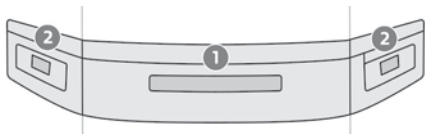

1. Передний сенсорный плафон общего освещения
2. Передние сенсорные плафоны индивидуального освещения

Сенсорный плафон

Он включается:

- при отпирании автомобиля;
- при включении зажигания;
- при открывании двери;
- при нажатии на пульте ДУ кнопки определения местонахождения автомобиля.

Плафон гаснет:

- при запираии автомобиля.
- при включении зажигания.
- 30 секунд спустя после закрывания последней двери.

Передний и задний сенсорные плафоны индивидуального освещения загораются и гаснут в то же время, что и плафон общего освещения.

i При длительном нажатии на передний сенсорный плафон он гаснет (подтверждается символом «OFF»). Передний и задний сенсорные плафоны остаются включенными.

Сенсорные плафоны индивидуального освещения

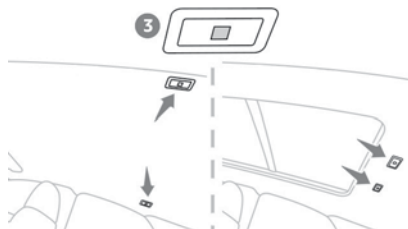

3. Задние сенсорные плафоны индивидуального освещения

► При включенном зажигании нажмите на соответствующий плафон индивидуального освещения.

Освещение салона

Мягкое освещение салона улучшает видимость в салоне в условиях слабой освещенности.



В меню сенсорного экрана **Driving/Автомобиль** можно активировать/деактивировать функцию, а также отрегулировать яркость и выбрать цвет.

Оборудование багажного отделения

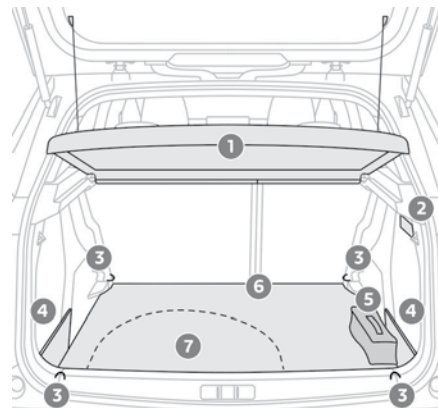

1. Полка багажного отделения
2. Освещение багажного отделения
3. Кольца для закрепления багажа
4. Отделения для вещей
5. Комплект инструментов (в зависимости от комплектации автомобиля)
6. Коврик багажного отделения или 2-позиционный пол багажного отделения

7. Отделение для вещей

Кольца служат для закрепления багажа с помощью различных типов удерживающих багажных сеток.

Удерживающие сетки доступны как дополнительное оборудование к автомобилю. За дополнительной информацией обращайтесь в сервисную сеть PEUGEOT или в специализированный техцентр.

Двухпозиционный пол багажника

Пол багажника может принимать одно из двух положений, позволяющих оптимизировать погрузочное пространство с помощью боковых упоров.

- Верхний уровень (**не более 100 кг**): ровный пол багажного отделения доходит до передних сидений при сложенных задних.
- Нижний уровень (**не более 150 кг**): максимальная вместимость багажного отделения.

На некоторых модификациях установка подвижного пола в нижнее положение не предусмотрена.

Для изменения высоты:

- Поднимите и потяните пол к себе с помощью центральной рукоятки, затем, пользуясь боковыми упорами, установите пол в желаемое положение.

- Сместите пол до конца вперед, разместив его в желаемом положении.

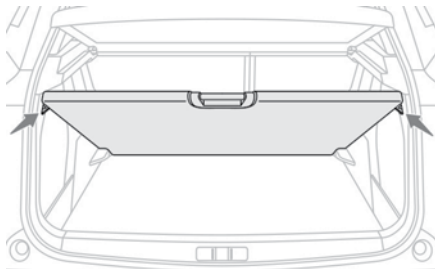

Поддержание пола в поднятом положении:

- Из верхнего положения поднимите пол к полке багажного отделения.
- Переместите его за убирающиеся упоры, а затем снова установите его на них.

Отделение для вещей

- Для доступа к ящику для вещей максимально поднимите коврик багажного отделения.

В зависимости от версии он включает:

- Комплект принадлежностей для временного устранения прокола в шине и комплект инструментов.
- Запасное колесо и комплект инструментов.

Освещение багажного отделения

Плафон автоматически загорается при открывании и автоматически гаснет при закрывании багажного отделения.

Продолжительность освещения багажного отделения может быть различной:

- при выключенном зажигании — около 10 минут;
- в режиме экономии электроэнергии — около 30 секунд;
- при работающем двигателе — без ограничения.

Выключатели внешних световых приборов

Главные световые приборы

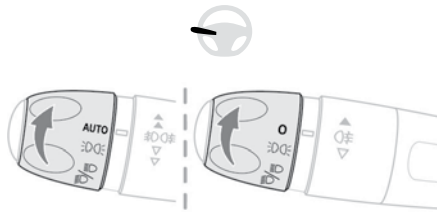

AUTO Автоматическое включение ламп/дневных ходовых огней

или

O Лампы выключены (зажигание выключено)
Включены дневные ходовые огни (при работающем двигателе)

 Включены только стояночные огни

 Включены фары ближнего или дальнего света

i Система «Хайвей» (Highway)
(В зависимости от страны реализации автомобиля)

На автомобилях с фарами, оборудованными технологией Full LED, дальность луча фар ближнего света автоматически увеличится, как только скорость автомобиля превысит 110 км/ч.

Переключатель света фар

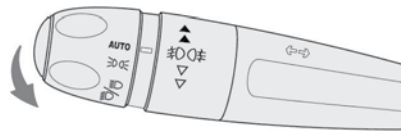

▶ Потяните переключатель световых приборов, чтобы переключиться с ближнего на дальний свет и обратно.

В зависимости от комплектации в режимах «световые приборы выключены» или «**AUTO**» и в режиме «стояночные огни» потяните переключатель световых приборов, чтобы напрямую включить фары дальнего света («проблесковый сигнал»).

Контрольные лампы

Работа включенных световых приборов подтверждается включением соответствующей контрольной лампы на панели приборов.

 В случае неисправности какого-либо светового прибора загорится эта контрольная лампа в сопровождении сообщения и звукового сигнала.

Задние противотуманные фары

 Работают, только если включены фары ближнего света.

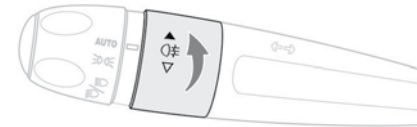

▶ Поверните кольцевой переключатель вперед/назад для включения/выключения. При автоматическом выключении световых приборов (положение «**AUTO**») противотуманная фара и стояночные огни продолжат гореть.

Передние противотуманные фары и задние противотуманные фары.

 Фары и фары работают при включенных стояночных огнях, ближнем и дальнем свете.

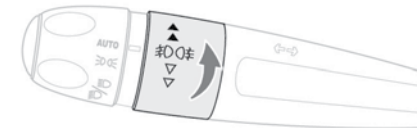

▶ Поверните кольцевой переключатель вперед:

- на одну позицию, чтобы включить передние противотуманные фары;
- на две позиции, чтобы включить задний противотуманный фонарь,

▶ Поверните в противоположном направлении, чтобы выключить.

При автоматическом выключении световых приборов (положение «**AUTO**») или при ручном выключении фар ближнего света противотуманные фары и стояночные огни продолжат гореть.

► Для выключения противотуманных фар поверните кольцевой переключатель назад; при этом стояночные огни тоже погаснут.

! В условиях достаточной видимости (в ясную и дождливую погоду) как днем, так и ночью, противотуманные фары использовать запрещается. В такую погоду они могут ослеплять других водителей. Противотуманные фары разрешается использовать исключительно в условиях тумана или снегопада (в разных странах действуют разные правила). Не забывайте выключать противотуманные световые приборы, как только необходимость в них отпадет.

! Выключение световых приборов при выключении зажигания

При выключении зажигания все световые приборы сразу гаснут, кроме фар ближнего света, если активировано автоматическое сопровождающее освещение.

! Включение фар после выключения зажигания

Для повторного включения системы сопровождающего освещения при выключенных фарах поверните кольцо в положение «**0**» или

«**AUTO**» в зависимости от модификации, а затем по вашему выбору.

Если дверь водителя открыта, в течение некоторого времени будет раздаваться звуковой сигнал, указывающий на то, что фары включены. Они выключатся автоматически по истечении времени, которое зависит от уровня заряженности аккумуляторной батареи (переход в энергосберегающий режим).

! В определенных погодных-климатических условиях (например, при низкой температуре или высокой влажности) на внутренней поверхности стекол фар и задних фонарей может оседать конденсат — это обычное явление; он исчезает в течение нескольких минут после включения фар.

! Категорически запрещается подставлять глаза под световой пучок светодиодных фар во избежание повреждения глаз!



! Зарубежные поездки

Автомобили с ручным корректором угла наклона фар.

Для поездок на автомобиле в стране с движением, противоположным принятому в стране, где вы приобрели автомобиль, необходимо изменить регулировку фар ближнего света так, чтобы не ослеплять водителей встречного транспорта. Обратитесь в сервисную сеть PEUGEOT или в специализированный техцентр.

Дневные ходовые огни/ Стояночные огни

Передние и задние светодиодные фонари включаются автоматически при пуске двигателя. Они функционируют как:

- Дневные ходовые огни (переключатель световых приборов переведен в положение **0** или **AUTO** при достаточной освещенности).
- Стояночные огни (переключатель световых приборов переведен в положение **AUTO** с низким уровнем освещенности или «Только стояночные огни» или «Фары ближнего света/Фары дальнего света»).

Указатели поворотов

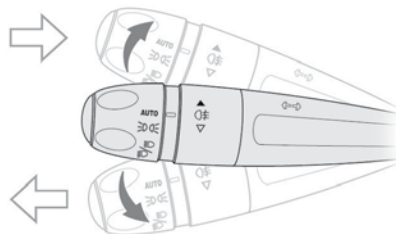

► Для включения левого или правого указателя поворота: опустите или поднимите выключатель световых приборов, преодолев точку сопротивления.

i Если указатели поворотов не выключаются более 20 секунд и скорость движения автомобиля выше 80 км/ч, громкость звукового сигнала будет нарастать.

Функция «три вспышки» указателя поворота

► Кратко нажмите на переключатель вверх или вниз, не преодолевая точки сопротивления; соответствующие указатели поворотов мигнут 3 раза.

Стояночные огни

(В зависимости от версии автомобиля)

На автомобиле, припаркованном у обочины, стояночные огни включаются только со стороны проезжей части дороги.

► До истечения первой минуты после выключения зажигания переведите переключатель световых приборов вверх или вниз — с учетом того, с какой стороны находится проезжая часть (если, например, автомобиль припаркован справа, переведите переключатель вниз, чтобы включить стояночные огни слева).

При включении стояночных огней будет подан звуковой сигнал, а на панели приборов загорится контрольная лампа соответствующего указателя поворота.

► Чтобы выключить стояночные огни, переведите переключатель световых приборов в центральное положение.

Корректор угла наклона фар

Ручной корректор фар

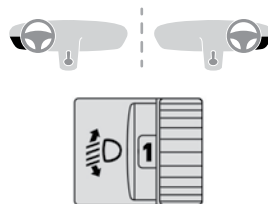

Чтобы не ослеплять других участников дорожного движения, необходимо отрегулировать угол наклона световых пучков фар в зависимости от загрузки автомобиля.

0 (Исходное положение)

Только водитель или водитель + пассажир на переднем сиденье

1 5 человек

2 5 человек + груз в багажном отделении

3 Только водитель + груз в багажном отделении

4 5 6 Не используется

Данная информация носит исключительно справочный характер. В зависимости от комплектации автомобиля могут быть задействованы неиспользуемые позиции.

Автоматический корректор фар с технологией Full LED

Эта система автоматически регулирует угол наклона световых пучков фар в зависимости от загрузки автомобиля.

 В случае неисправности на панели приборов загорится этот сигнализатор в сопровождении сообщения и звукового сигнала. Система переведет фары в фиксированное нижнее положение.

Обратитесь в сервисную сеть PEUGEOT или в специализированный техцентр.

! Не прикасайтесь к светодиодным фарам или фарам с технологией Full LED. Риск поражения электрическим током!

Автоматическое включение световых приборов

Когда переключатель световых приборов находится в положении «**AUTO**» и в случае слабой внешней освещенности, специальный датчик дождя/света автоматически включает фонари освещения номерного знака, стояночные огни и фары ближнего света без участия водителя. Они также включаются при дожде одновременно с автоматическими стеклоочистителями.

Они выключаются, как только наружное освещение приходит в норму или после выключения очистителя ветрового стекла.

Неисправность



В случае неисправности датчика дождя/света включаются фары, на панели приборов загорается этот сигнализатор в сопровождении звукового сигнала и/или сообщения. Обратитесь в сервисную сеть PEUGEOT или в специализированный техцентр.

! Не закрывайте датчик дождя/света, расположенный сверху посередине ветрового стекла за зеркалом заднего вида, иначе он не сможет выполнять возложенные на него функции.

i В туман или в метель датчик дождя/света может определить освещенность как достаточную. Это значит, что автоматическое включение световых приборов может не сработать.

i Внутренняя поверхность ветрового стекла может запотеть и повлиять на правильную работу датчика дождя/света. Регулярно удаляйте конденсат с ветрового стекла в сырую и холодную погоду.

Сопровождающее и встречающее освещение

Сопровождающее освещение

Автоматическое включение

Если кольцевой переключатель на выключателе световых приборов повернут на «**AUTO**» и в случае слабой внешней освещенности, фары ближнего света автоматически загораются после выключения зажигания.



Можно включить/выключить данную функцию и отрегулировать продолжительность сопровождающего освещения в меню сенсорного экрана **Driving/Автомобиль**.

Ручной режим



► Для активации функции при выключенном зажигании потяните переключатель световых приборов на себя («проблесковый сигнал»). Включенное вручную сопровождающее освещение автоматически погаснет после заданного промежутка времени.

Подсветка

После отпирания двери автомобиля в условиях слабой внешней освещенности и при включенной функции «Автоматическое включение фар» система автоматически включает некоторые внешние световые приборы и световые приборы в салоне.



В меню сенсорного экрана **Driving/Автомобиль** можно активировать/деактивировать функцию, а также отрегулировать продолжительность включения подсветки.

Плафоны на боковых зеркалах

Эти плафоны освещают зону передних дверей для облегчения посадки в автомобиль.

Плафоны включаются автоматически:

- при отпирании автомобиля;
- при открывании двери;
- при нажатии на кнопку определения местонахождения автомобиля на пульте ДУ.

Они также загораются при включении подсветки и сопровождающего освещения.

Плафоны автоматически гаснут по истечении 30 секунд.

Автоматические системы освещения — общие рекомендации

В системе автоматического включения света используется видеокамера, расположенная над ветровым стеклом.

Предель возможности системы

- Система может работать со сбоями или ненадлежащим образом:
- в условиях плохой видимости (снегопад, сильный дождь);
 - если ветровое стекло загрязнено, запотело или закрыто (например, наклейкой) перед видеокамерой;
 - если перед автомобилем расположены панно с высокими отражающими свойствами или отражатели защитного ограждения.
- Система не способна обнаруживать:
- участников дорожного движения, не имеющих освещения, например, пешеходов;

- транспортные средства, у которых свет фар скрыт (например, за дорожным ограждением на автострадах);
- транспортные средства, находящихся сверху или внизу крутого спуска, на извилистых участках дороги, на крестообразных перекрестках.

Техническое обслуживание

- Регулярно очищайте ветровое стекло, особенно область перед видеокамерой.
- На внутренней поверхности ветрового стекла в зоне камеры также может появиться конденсат. Регулярно удаляйте конденсат с ветрового стекла в сырую и холодную погоду.
- Не допускайте скопления снега на капоте или крыше автомобиля, поскольку он может закрыть камеру.

Автоматическое переключение дальнего света фар

- Для получения дополнительных сведений см. **Общие рекомендации для автоматических систем освещения.**

Если кольцевой переключатель на выключателе световых приборов установлен в положение "AUTO" и функция активирована на сенсорном экране, фары будут переключаться автоматически

с ближнего света на дальний и обратно — в зависимости от освещенности и условий движения на дороге, определяемых камерой над ветровым стеклом.

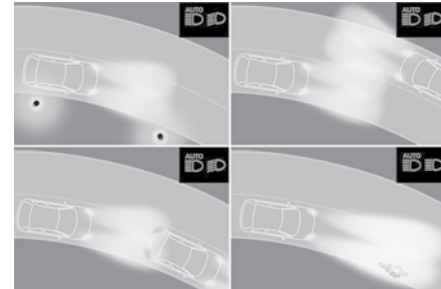

- Эта система является вспомогательной. Водитель несет ответственность за свои действия со световыми приборами, обеспечивающими его адаптированность к условиям освещенности, обзорности, дорожной обстановки, а также за соблюдение правил дорожного движения.

- Система начинает работать при движении автомобиля на скорости выше 25 км/ч. Если скорость падает ниже 15 км/ч, система не работает.

Включение/Выключение



Настройка параметров осуществляется в меню **Driving/Автомобиль** на сенсорном экране.

При выключении зажигания состояние системы сохраняется в памяти.

Работа системы

В случае недостаточной освещенности и если условия движения позволяют:



– Фары дальнего света включаются автоматически. На панели приборов загораются эти контрольные лампы.

При достаточной освещенности и/или если условия движения не позволяют воспользоваться фарами дальнего света:



– Фары ближнего света остаются включенными. На панели приборов загораются эти контрольные лампы.

Функция деактивируется при включении противотуманных фар.

Когда противотуманные фары выключаются, функция снова автоматически активируется.



При деактивации функции эта контрольная лампа погаснет.

Пауза

В случае необходимости изменить режим работы фар водитель может вмешаться в работу системы в любой момент.

► Для приостановки работы системы вручную переключитесь с ближнего на дальний свет.

Если контрольные лампы «AUTO» и «Фары ближнего света» горят, система переключится на дальний свет.

Если контрольные лампы «AUTO» и «Фары дальнего света» горят, система переключится на ближний свет.

► Для повторного включения системы еще раз вручную переключитесь с ближнего на дальний свет.

Неисправность



При сбое в работе системы или камеры на панели приборов загорится данный сигнализатор в сопровождении звукового сигнала и сообщения.

Обратитесь в сервисную сеть PEUGEOT или в специализированный техцентр.

Фары с функцией динамического освещения поворотов

Световой пучок противотуманной фары освещает внутренний изгиб поворота, если при этом включены фары ближнего или дальнего света, а скорость движения автомобиля не превышает 40 км/ч (в городе, на извилистой дороге, при пересечении перекрестков, маневрировании на стоянке).

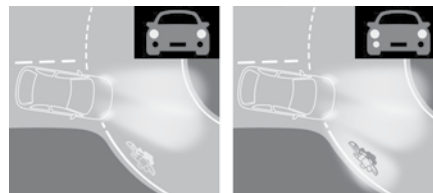

Без выразительного освещения/С выразительным освещением

Включение/отключение



Это можно установить с помощью меню сенсорного экрана **Driving/Автомобиль**.

Включение/выключение

Фары для подсветки поворотов загораются:

- при включении соответствующего указателя поворота или
- при превышении определенного угла поворота рулевого колеса. Они выключаются:
 - до определенного угла поворота рулевого колеса,
 - при скорости движения более 40 км/ч;
 - при включенной передаче заднего хода.

Выключатель стеклоочистителя



Перед эксплуатацией стеклоочистителей в зимних условиях очистите ветровое стекло,

а также рычаги и щетки стеклоочистителей от снега, льда или инея.

! Не включайте стеклоочистители, если ветровое стекло сухое. В очень жаркую или холодную погоду перед включением стеклоочистителей убедитесь, что щетки стеклоочистителей не прилипли к ветровому стеклу.

i После автоматической мойки можно заметить временные нехарактерные шумы и плохую очистку стекла. Нет необходимости заменять щетки стеклоочистителей.

Стеклоочиститель без режима AUTO

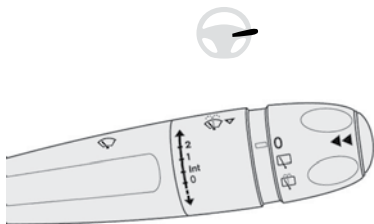

Стеклоочиститель с режимом AUTO

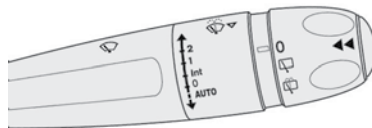

Стеклоочистители ветрового стекла

► Поднимите или опустите переключатель, чтобы включить нужный режим.

- 2** Быстрый режим (при интенсивных осадках)
 - 1** Нормальный режим (при умеренном дожде)
 - Int** Прерывистый режим работы стеклоочистителя (пропорционально скорости автомобиля)
 - 0** Выключение системы
 - ↓** Включение стеклоочистителя на один цикл (нажмите вниз и отпустите).
или
 - AUTO** Автоматический режим работы стеклоочистителя
- См. соответствующий раздел.

i Если зажигание было выключено при работающих стеклоочистителях ветрового стекла, для активации стеклоочистителей при

повторном включении зажигания необходимо еще раз нажать выключатель стеклоочистителя (если зажигание не было выключено менее чем на минуту).

i В положении **1** или **2** скорость стеклоочистителя автоматически снижается при замедлении автомобиля до скорости ниже 5 км/ч. На скорости более 10 км/ч стеклоочиститель возвращается к прежнему режиму работы (быстрому или нормальному).

Одноразовое срабатывание

► Кратко потяните переключатель на себя.

Омыватель ветрового стекла

► Потяните выключатель стеклоочистителя к себе и задержите его.

После выключения омывателя стеклоочиститель срабатывает еще раз.

i На автомобилях с автоматическим кондиционером воздуха при нажатии на кнопку омывателя ветрового стекла временно перекрывается доступ воздуха в салон, чтобы изолировать его от любых запахов.

! Во избежание повреждения щеток стеклоочистителя не включайте

стеклоомыватель при пустом бачке стеклоомывателя.

Включайте стеклоомыватель только при отсутствии риска замерзания жидкости на ветровом стекле и ухудшения видимости. В зимний период используйте жидкость для «очень холодных климатических условий». Никогда не разбавляйте омывающую жидкость водой.

Задн стеклооч при вкл ЗХ

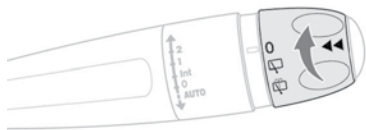

► Вращая кольцо, установите соответствующий символ напротив метки.



Выкл.



Прерывистый режим



Омыватель/стеклоочиститель

При движении задним ходом

При включении передачи заднего хода очиститель заднего стекла включится автоматически, если при этом включен очиститель ветрового стекла.



Настройка параметров осуществляется в меню **Driving/Автомобиль** на сенсорном экране.

! В случае снегопада, сильного мороза или при установке крепления для перевозки велосипедов на фаркопе необходимо отключить автоматический задний стеклоочиститель через меню сенсорного экрана **Driving/Автомобиль**.

Омыватель заднего стекла

► Поверните кольцевой переключатель до упора и удерживайте его в таком положении.

Стеклоомыватель и стеклоочиститель будут работать, пока вы не вернете переключатель в исходное положение.

После выключения омывателя стеклоочиститель срабатывает еще раз.

Перевод щеток стеклоочистителя в положение для обслуживания

Данное положение технического обслуживания используется при чистке или замене щеток стеклоочистителя. В зимнее время (снег, гололед) их можно приподнять над стеклом, чтобы они не примерзли.

i Для обеспечения эффективной и надежной работы щеток рекомендуется:

- бережно обращаться с ними;
- систематически промывать их в мыльной воде;
- не использовать их для прижатия картона к ветровому стеклу;
- заменять их при первых признаках износа.

Перед заменой очистителя ветрового стекла



При нажатии на переключатель режимов стеклоочистителей сразу после выключения зажигания щетки переместятся в вертикальное положение.

► Это необходимо для того, чтобы выполнить требуемую операцию либо заменить щетки.

После замены щетки стеклоочистителя ветрового стекла

► Чтобы вернуть щетки в исходное положение, включите зажигание, а затем нажмите на переключатель режимов стеклоочистителей.

Замена щетки стеклоочистителя

Снятие/установка передних щеток

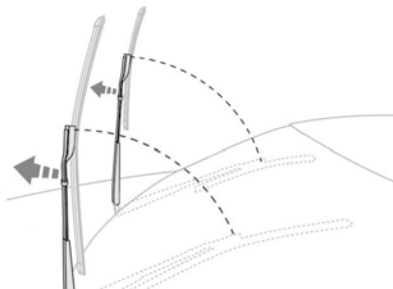

- ▶ Начиная замену щеток со стороны водителя.
- ▶ При замене щетки, расположенной дальше от вас, поднимите ее за жесткую часть как можно выше.

! Во избежание невозможности восстановления деформации не прикасайтесь к щеткам стеклоочистителей. Опуская, придерживайте их, чтобы не повредить ветровое стекло!

- ▶ Очищайте ветровое стекло только омывающей жидкостью.

! Не используйте гидрофобные составы типа «Rain X».

- ▶ Снимите ближайшую к вам щетку с фиксатора, подлежащую замене.
- ▶ Установите новую щетку и защелкните ее на рычаге.
- ▶ Таким же образом действуйте и с другой щеткой.
- ▶ При замене щетки, расположенной ближе к вам, поднимите ее за жесткую часть, затем, придерживая, осторожно уложите ее на стекло.

Снятие/установка задней щетки

- ▶ Поднимите щетку за рычаг в положение для обслуживания.
- ▶ Очищайте заднее стекло только омывающей жидкостью.
- ▶ Снимите изношенную щетку с фиксатора.
- ▶ Установите новую щетку и защелкните ее на рычаге.
- ▶ Вновь удерживая щетку за жесткую часть, осторожно уложите ее на стекло.

Автоматическая работа стеклоочистителя

В режиме **AUTO** стеклоочистители автоматически адаптируются к интенсивности дождя. Обнаружение осуществляется с помощью датчика дождя/света, который расположен вверху по середине ветрового стекла за зеркалом заднего вида.

! Не закрывайте датчик дождя/освещенности. Перед отправкой автомобиля в автоматическую моечную установку отключите

автоматический режим стеклоочистителя и зажигание.

Зимой, перед тем как включить автоматический режим стеклоочистителя, дождитесь полного оттаивания ветрового стекла.

Включение системы

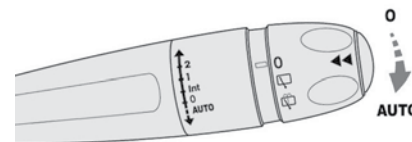

- ▶ Кратко нажмите на выключатель. Желаемый режим подтверждается циклом стеклоочистителя.



При этом на панели приборов загорится контрольная лампа и появится сообщение.

Отключение системы

- ▶ Еще раз быстро нажмите на выключатель или переведите его в иное положение (**Int**, **1** или **2**).



При этом на панели приборов погаснет контрольная лампа и появится сообщение.

i После выключения зажигания более чем на одну минуту автоматический режим стеклоочистителей следует активировать заново, опустив выключатель.

Неисправность

В случае неисправности автоматической функции стеклоочиститель будет работать в прерывистом режиме.

Обратитесь к официальному дилеру PEUGEOT или в специализированный техцентр.

Рекомендации по безопасной эксплуатации

❗ Не удаляйте этикетки и таблички, нанесенные на кузов автомобиля. В них содержатся сведения о технике безопасности, а также идентификационная информация об автомобиле.

❗ По поводу устранения любых неисправностей на автомобиле обращайтесь в специализированные техцентры, имеющие техническую информацию, компетенцию и необходимое оборудование – все это предлагает официальная дилерская сеть PEUGEOT.

❗ В зависимости от действующих в стране правил, некоторые защитные средства должны иметься в обязательном порядке: светоотражающий жилет безопасности, знак аварийной остановки, алкотестер, сменные лампы, запасные электрические предохранители, огнетушитель, медицинская аптечка, задние брызговики и т. п.

❗ **Монтаж дополнительного электрооборудования:**
– Установка на автомобиль любого электрооборудования или дополнительного электроприбора, не сертифицированного PEUGEOT, может привести к перерасходу и вывести из строя бортовую электронную

систему. Обратитесь к официальному дилеру PEUGEOT, чтобы ознакомиться с номенклатурой сертифицированной продукции.

– По соображениям безопасности доступ к диагностическому разъему, связанному с электронными системами автомобиля, разрешен только специалистам официальной дилерской сети PEUGEOT или специализированного техцентра, оснащенного необходимым оборудованием и инструментами (чтобы избежать риска функциональных сбоев в работе бортовых электронных систем, их выхода из строя и серьезных поломок). Автопроизводитель не несет ответственности в случае несоблюдения этой рекомендации.

– Любые изменения или приспособления, не предусмотренные и не разрешенные PEUGEOT либо осуществленные без соблюдения технических указаний производителя, влекут за собой отмену коммерческой гарантии.

❗ Установка радиопередающих устройств связи

Перед установкой радиопередающего устройства связи с внешней антенной обязательно узнайте у официального дилера PEUGEOT характеристики передатчиков (диапазон, максимальная выходная мощность, положение антенны, особые условия монтажа), которые разрешается устанавливать согласно директиве о нормах электромагнитного излучения автомобилей (2004/104/EC).

Аварийная световая сигнализация



▶ При нажатии этой красной кнопки все указатели поворотов будут мигать. Они могут работать и при выключенном зажигании.

Автоматическое включение аварийной световой сигнализации

В случае экстренного торможения (в зависимости от скорости замедления) автоматически загораются огни аварийной сигнализации. При следующем нажатии на педаль акселератора они гаснут. Для их выключения нажмите данную кнопку.

Звуковой сигнал



► Нажмите на центральную часть рулевого колеса.

Звуковой сигнал для пешеходов (Электрический двигатель)

Данная система оповещает пешеходов о приближении автомобиля.

Шумовой сигнал для пешеходов активен при движении автомобиля со скоростью до 30 км/ч передним или задним ходом.

Отключение данной функции в системе не предусмотрено.

Неисправность



В случае неисправности на панели приборов загорается этот сигнализатор.

Обратитесь в сервисную сеть PEUGEOT или в специализированный техцентр.

Система eCall (SOS), установленная в автомобиль, отправляет вызов напрямую службе помощи.

В зависимости от страны реализации автомобиля система eCall (SOS) соответствует системам PE112, ERAGLONASS, 999 и др.

Система eCall (SOS) активирована по умолчанию.

Вызов технической или экстренной помощи



1. eCall (SOS)*
2. PEUGEOT ASSISTANCE

eCall (SOS)

Автомобиль также может быть оснащен системой eCall (SOS) (базовая комплектация или устанавливается дополнительно).

* Программа распространяется на автомобили PEUGEOT, приобретенные и обслуживаемые у официальных дилеров на территории Российской Федерации и находящиеся на гарантии.

Сведения о странах и службах телеметрической связи уточняйте у официальных дилеров PEUGEOT.

Электронная система курсовой устойчивости (ESC)

В состав бортовой электронной системы курсовой устойчивости входят следующие системы:

- антиблокировочная система (ABS) и электронный регулятор тормозных сил (EBFD);
- усилитель экстренного торможения (AFU).
- противобуксовочная система ASR;
- система динамической стабилизации DSC;
- система стабилизации прицепа (TSA).

Антиблокировочная тормозная система (ABS)/ Электронный регулятор тормозных сил (EBFD)

Данные системы повышают устойчивость и управляемость автомобиля при торможении, а также обеспечивают больший контроль при прохождении поворотов, особенно в случае вождения по скользкой или разбитой дороге. Система ABS предотвращает блокировку колес в случае экстренного торможения.

Электронный регулятор тормозных сил (EBFD) служит для оптимизации тормозного усилия на каждом колесе.

► При экстренном торможении с силой нажмите на педаль и удерживайте это нажатие.

 Нормальная работа системы ABS может проявляться в легкой вибрации тормозной педали в процессе торможения автомобиля.



Постоянно горящий сигнализатор свидетельствует о неисправности системы ABS.

Тормозная система продолжает работать в штатном режиме. Осторожно ведите автомобиль на умеренной скорости.

Обратитесь в сервисную сеть PEUGEOT или в специализированный техцентр.



Данная контрольная лампа, которая горит вместе с контрольными лампами STOP и ABS в сопровождении сообщения и звукового сигнала свидетельствует о неисправности EBFД. **Необходимо остановить автомобиль.**

При первой же возможности остановитесь и выключите зажигание.

Обратитесь в сервисную сеть PEUGEOT или в специализированный техцентр.



При замене колес допускается устанавливать только сертифицированные для вашей модели автомобиля колесные диски и шины.



После столкновения в ДТП

Обратитесь в сервисную сеть PEUGEOT или в специализированный техцентр.

Усилитель экстренного торможения

В случае экстренного торможения эта система позволяет быстрее развить оптимальное давление в тормозной системе, способствуя сокращению тормозного пути.

Система автоматически реагирует на скорость нажатия на педаль тормоза. При этом педаль становится несколько мягче, чем обычно, а эффективность торможения возрастает.

Противобуксовочная система (ASR) / система динамической стабилизации (DSC)

Противобуксовочная система оптимизирует распределение тягового усилия между колесами путем торможения двигателем и воздействия на работу тормозных механизмов ведущих колес, чтобы избежать пробуксовки одного или нескольких колес. Также система улучшает курсовую устойчивость автомобиля.

В случае значительного отклонения фактической траектории от той, которую задает водитель, система динамической стабилизации автоматически воздействует на тормозные механизмы одного или нескольких колес и на работу двигателя, чтобы вернуть автомобиль к движению по заданной траектории, если она не противоречит законам физики.

Эти системы активируются автоматически при каждом пуске двигателя.



Эти системы активируются в случае недостаточного сцепления с дорожным полотном или изменения траектории движения (что подтверждается миганием сигнализатора на панели приборов).

Выключение/Включение системы

В особо тяжелых условиях вождения (трогание по грязи, застревание в снегу, езда по зыбкому грунту и т.п.) систему ASR можно отключить, чтобы колеса, буксую, обеспечили сцепление с дорогой.

Как только сцепление колес с дорогой восстановится, включите систему.



Настройка параметров осуществляется в меню **Driving/Автомобиль** на сенсорном экране.



При отключении на панели приборов загорается данная контрольная лампа в сопровождении сообщения.

Система ASR активируется автоматически при каждом включении зажигания или по достижении скорости движения выше 50 км/ч.

Включение выполняется вручную на скорости движения не выше 50 км/ч.

Неисправность



В случае неисправности на панели приборов загорится этот сигнализатор в сопровождении сообщения и звукового сигнала. Обратитесь к официальному дилеру PEUGEOT или в специализированный техцентр.

ASR/DSC

Эти системы обеспечивают дополнительную безопасность при условии соблюдения нормального стиля вождения, но их наличие в комплектации автомобиля не должно побуждать водителя идти на неоправданные риски и разгонять автомобиль до чрезмерных скоростей.

Вероятность потери сцепления с дорожным полотном увеличивается в условиях скользкого покрытия (при дожде, снеге и обледенении покрытия). Поэтому рекомендуется всегда

оставлять данные системы включенными, особенно в сложных условиях вождения. Нормальная работа систем основана на обязательном соблюдении требований производителя, предъявляемых как к качеству шин, колесных дисков, компонентов тормозной системы и бортовой электроники, так и к качеству ремонтных работ и технического обслуживания в сервисной сети PEUGEOT. Для обеспечения нормальной работы этих систем в зимнее время рекомендуется использовать зимние или всесезонные шины. Для всех четырех колес должны использоваться шины, одобренные для данного автомобиля. Характеристики шин приведены на шинах/этикетках. Для получения дополнительной информации об **идентификационных данных** см. соответствующий раздел.

Система интеллектуального привода Advanced Grip Control

Это патентованная противобуксочная система служит для улучшения управляемости автомобиля по снегу, грязи и песку.

i Для оптимального сцепления на снегу рекомендуется оснастить автомобиль зимними шинами.

Для оптимальной работы системы обратитесь к официальному дилеру PEUGEOT, чтобы выбрать соответствующие шины.

i Рекомендации

Автомобиль предназначен для вождения, главным образом, по асфальтированным дорогам, но при случае он может преодолеть и дороги с худшей проходимостью. Тем не менее это не "внедорожник" и поэтому на нем не следует:

- преодолевать места, в которых могут пострадать днище, трубопроводы систем (питания, охлаждения топливопроводов и т. п.), особенно при наездах на препятствия или на камни;
- пытаться преодолеть крутые подъемы и скользкие участки местности;
- пересекать броды и речки.

Режимы работы

Снег

В данном режиме система непрерывно отслеживает частоту вращения буксующих колес с тем, чтобы обеспечить максимальную тяговитость в зависимости от снежного покрова (напр., интенсивную пробуксовку по глубокому снегу; небольшую — по льду). Пробуксовка колес регулируется системой и при движении в гору — она оптимизируется в зависимости от нажатий на акселератор автомобиля.
(режим активен при скорости движения до 80 км/ч)

Грязь

При трогании автомобиля с места в этом режиме обеспечивается интенсивная пробуксовка того колеса, у которого сцепление с дорогой хуже. Это позволяет колесу очиститься от грязи и вернуть сцепление с дорогой. Одновременно система перераспределяет большую часть тягового усилия на другое колесо, имеющее лучшее сцепление с поверхностью дороги.
По мере продвижения автомобиля система оптимизирует пробуксовку колес так, чтобы наилучшим образом учитывать действия водителя.
(режим активен при скорости движения до 50 км/ч)

Песок

В этом режиме допускается минимальная одновременная пробуксовка обоих ведущих колес, что позволяет автомобилю перемещаться при минимальном риске увязнуть в песке.
(режим активен при скорости движения до 120 км/ч)

! Находясь на песчаном грунте, не включайте другие режимы, иначе автомобиль увязнет.

Включение/Выключение

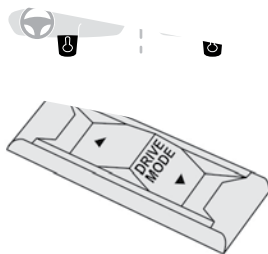

- ▶ Нажмите кнопку **DRIVE MODE**; на панели приборов отобразятся различные режимы.
- ▶ Выберите «Снег», «Грязь» или «Песок» в зависимости от ситуации.
Выбранный режим продолжит отображаться на панели приборов.

- ▶ Чтобы отключить выбранный режим, выберите «Норма» или другой режим движения. Эта программа автоматически отключается при выключении зажигания.

Система помощи при спуске Hill Assist Descent Control

Система помощи на спусках для вождения на средних и крутых уклонах, по асфальтированной дороге или другим дорогам (например, гравий, грязь). Она снижает риск скольжения или неконтролируемого разгона автомобиля при движении под гору при движении на передаче как переднего, так и заднего хода. В начале движения на спуске система помогает водителю поддерживать постоянную скорость в зависимости от включенной передачи и при этом плавно отпускать тормоза.

- i Система активируется, если крутизна спуска превышает 5 %.
- Системой можно пользоваться и на нейтральной передаче.
- В случае необходимости включите передачу, соответствующую скорости движения автомобиля, чтобы двигатель не заглох.
- На автомобиле с автоматической коробкой передач систему можно использовать в режиме **N**, **D** или **R**.

! В моменты срабатывания системы, система Active Safety Brake автоматически отключается.

! Система не работает, если скорость автомобиля:

- выше 70 км/ч;
- регулируется Адаптивный круиз-контроль в зависимости от типа коробки передач;

Включение системы

Система отключена по умолчанию.

При выключенном зажигании состояние системы не сохраняется.

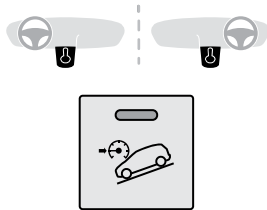

 ► Чтобы включить систему, при скорости ниже 50 км/ч удерживайте эту кнопку, пока не загорится соответствующая зеленая контрольная лампа; на панели приборов загорится контрольная лампа серого цвета.

 ► Система активируется, как только скорость движения окажется ниже 30 км/ч; на панели приборов загорится контрольная лампа зеленого цвета.

► Когда автомобиль начнет спускаться, педали акселератора и тормоза можно отпустить; система сама будет регулировать скорость движения:



- при движении на первой или второй передаче скорость снижается, а контрольная лампа быстро мигает;
- при движении на нейтральной передаче или с нажатой педалью сцепления скорость снижается, а контрольная лампа мигает в замедленном темпе; в таком случае система поддерживает более медленное движение на спуске;

При отпуске педалей акселератора и тормоза на стоящем на спуске автомобиле система отпустит тормоза, чтобы обеспечить плавное трогание автомобиля с места.

При срабатывании системы автоматически включаются фонари стоп-сигналов.

Если скорость автомобиля превысит 30 км/ч, система автоматически переходит в режим паузы, на панели приборов вновь загорится серая контрольная лампа, но зеленая контрольная лампа в кнопке продолжит гореть. Система автоматически вновь начнет работать, как только скорость движения автомобиля опустится ниже 30 км/ч, а характеристика уклона и отпущенные педали будут соответствовать условиям движения.

Вы в любой момент можете вновь нажать на педаль акселератора или тормоза.

Выключение

► Нажимайте кнопку, пока ее контрольная лампа не погаснет; контрольная лампа на панели приборов также выключится. На скорости более 70 км/ч система автоматически перестает быть активной, а контрольная лампа кнопки гаснет.

Контроль исправности



В случае неисправности, на панели приборов загорится зеленая контрольная лампа в сопровождении сообщения. Обратитесь в сервисную сеть PEUGEOT или в специализированный техцентр.

Ремень безопасности

Инерционная катушка

Ремень безопасности снабжен инерционной катушкой, позволяющей автоматически подгонять длину ремня под телосложение пассажира. При отстегивании ремня за ненадобностью его ляпка автоматически сматывается на катушку. Инерционные катушки оборудованы механизмом автоматической блокировки ремня в случае дорожно-транспортного происшествия, экстренного торможения или опрокидывания автомобиля. Ремень можно освободить от блокировки, с силой потянув за ляпку и отпустив ее так, чтобы он сматался обратно на катушку.

Пиротехнический преднатяжитель

Данная система эффективно защищает в момент фронтальных и боковых столкновений в ДТП.

При достаточно сильном ударе система пиротехнических преднатяжителей мгновенно затягивает ремни безопасности и плотно прижимают тела водителя и пассажира к спинкам сидений.

Система пиротехнических преднатяжителей ремней безопасности работает только при включенном зажигании.

Система ограничения усилия

Данная система уменьшает давление ремня на тело, оптимизируя таким образом защиту.

! В случае столкновения

В зависимости от характера и силы столкновения автомобиля пиротехнический преднатяжитель ремня может сработать до и независимо от срабатывания модуля надувных подушек безопасности. Срабатывание преднатяжителей сопровождается детонационным хлопком с одновременным выделением безвредного дыма воспламенителем пиротехнического патрона, встроенного в систему.

В любом случае на панели приборов загорится сигнализатор неисправности системы подушек безопасности.

После любого дорожно-транспортного происшествия необходимо проверить, а возможно и заменить ремни безопасности в сервисной сети PEUGEOT или в специализированном техцентре.

Ремни безопасности на передних сиденьях

Передние ремни безопасности оснащены системой пиротехнических преднатяжителей и системой ограничения усилия (в зависимости от версии).

Ремни безопасности на задних сиденьях

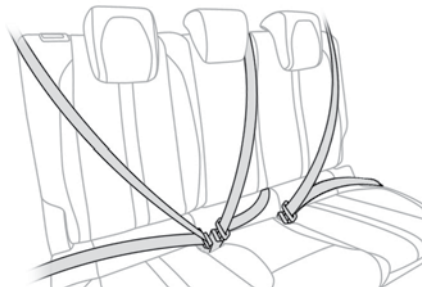

Каждое заднее сиденье оборудовано трехточечным ремнем безопасности с инерционной катушкой. Ремни безопасности для боковых мест в зависимости от модификации оборудованы пиротехническими натяжителями и ограничителями усилия натяжения.

Пристегивание

- ▶ Вытяните лямку и вставьте язычок в замок ремня безопасности.
- ▶ Потяните за лямку, чтобы убедиться, что ремень пристегнулся.

Отстегивание

- ▶ Нажмите на красную кнопку замка.
- ▶ Придерживайте ремень при его сматывании.

Предупреждения о непристегнутом ремне безопасности



1. Контрольная лампа переднего левого ремня безопасности
2. Контрольная лампа переднего правого ремня безопасности
3. Контрольная лампа заднего левого ремня безопасности
4. Контрольная лампа заднего среднего ремня безопасности
5. Контрольная лампа заднего правого ремня безопасности

Не пристегнут ремень безопасности заднего сиденья

При включении зажигания на панели приборов загорится этот сигнализатор, если водитель и/или

находящийся на переднем сиденье пассажир не пристегнул свой ремень безопасности.

На скорости выше 20 км/ч эти сигнализаторы мигают, а также в течение двух минут раздается увеличивающийся звуковой сигнал. По истечении двух минут сигнализаторы продолжают гореть до тех пор, пока передние ремни безопасности не будут пристегнуты.

Не пристегнут ремень безопасности заднего сиденья

При включенном зажигании и запущенном двигателе или при движении со скоростью ниже 20 км/ч загорится сигнализатор и соответствующие контрольные лампы примерно на 1 минуту, если один или несколько ремней безопасности задних сидений не пристегнуты.

Отстегнутый ремень

При включении зажигания на панели приборов загорится этот сигнализатор, если водитель и/или находящийся на переднем сиденье пассажир не пристегнул свой ремень безопасности.

На скорости выше 20 км/ч эти сигнализаторы мигают, а также в течение двух минут раздается звуковой сигнал. По истечении этого времени сигнализаторы продолжают гореть до тех пор, пока ремни безопасности не будут пристегнуты.

Рекомендации

! Водитель обязан убедиться, что пассажиры правильно пользуются ремнями

безопасности и что все они пристегнулись перед началом поездки.

Где бы вы ни сидели в автомобиле, всегда пристегивайте ремень безопасности, даже для коротких поездок.

Не путайте замки ремней безопасности, иначе они не выполнят своих защитных функций должным образом.

Для правильного функционирования замков ремня безопасности перед пристегиванием убедитесь в отсутствии посторонних предметов (например, монеты).

Пристегиваясь и отстегиваясь, следите за тем, чтобы ремень правильно сматывался на катушку.

После складывания или перемещения сиденья или заднего дивана убедитесь, что ремень безопасности занимает правильное положение и смотан на катушку.

! Установка

Тазовая лямка ремня должна располагаться как можно ниже на бедрах.

Плечевая лямка должна располагаться на плече у основания шеи.

Для регулировки положения ремня безопасности спереди может потребоваться регулировка сиденья по высоте.

Чтобы эффективно выполнять свою защитную функцию, ремень безопасности:

- должен прилегать к телу как можно плотнее;
- должен плавно быть вытянут перед собой так, чтобы не перекрутить лямку;

– должен использоваться для пристегивания одного человека;

– не должен иметь признаков надрывов или следов износа;

– не должен подвергаться конструктивным изменениям или переделкам во избежание нарушения надежности и прочности.

! Перевозка детей

Используйте соответствующее детское кресло, если ребенку менее 12 лет или его рост не превышает 1,5 м.

Запрещается пристегивать нескольких детей одним ремнем безопасности.

Никогда не перевозите ребенка на коленях.

Дополнительную информацию о **детских креслах** см. в соответствующем разделе.

! Техническое обслуживание

В соответствии с действующими требованиями безопасности, все работы, касающиеся ремней безопасности на автомобиле, должны осуществляться компетентными специалистами в специализированном техцентре PEUGEOT, где имеется соответствующее оборудование.

Ремни безопасности следует периодически проверять в официальной дилерской сети PEUGEOT или в специализированном техцентре, особенно при обнаружении на них признаков повреждения. Для чистки лямок ремней безопасности пользуйтесь водным раствором мыла или

специальным составом для очистки тканевых поверхностей, имеющимся в продаже в официальной дилерской сети PEUGEOT.

Подушки безопасности

Общая информация

Эта система предназначена для повышения безопасности пассажиров, сидящих на передних и задних сиденьях, в случае сильного столкновения. Подушки безопасности дополняют действие ремней безопасности, оснащенных ограничителями усилия натяжения.

Электронные приборы регистрируют и анализируют силу фронтальных и боковых ударов в местах расположения датчиков:

- При сильном столкновении подушки мгновенно выбрасываются и надуваются, помогая защищать людей в автомобиле; сразу после удара подушки сдуваются, чтобы не препятствовать обзору и возможности быстро покинуть автомобиль.
- В случае небольшого удара, удара сзади и при определенных условиях опрокидывания подушки безопасности могут не сработать; только ремень безопасности сможет защитить пассажиров в таких ситуациях.

Сила удара зависит от природы препятствий и скорости автомобиля в момент столкновения.

! При выключенном зажигании подушки безопасности не работают.

Система подушек безопасности срабатывает только единожды. При повторном столкновении (в данном ДТП или в последующем) подушка безопасности больше не сработает.

Зоны расположения датчиков удара

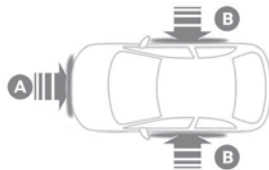

- A.** Зона фронтального удара
B. Зона бокового удара

i При срабатывании одной или нескольких подушек безопасности детонация пиротехнического заряда, встроенного в систему, создает шум и выделяет небольшое количество дыма.

Этот дым не влияет на здоровье, но в некоторых случаях может оказать раздражающее воздействие на людей с повышенной чувствительностью.

Хлопок сработавшего патрона при раскрытии одной или нескольких подушек безопасности

может вызвать кратковременную заложенность ушей.

Фронтальные подушки безопасности

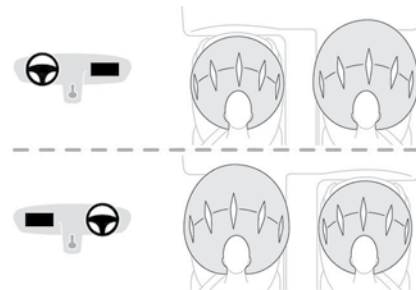

Данная система предназначена для защиты водителя и переднего пассажира в случае серьезного удара спереди, снижая риск травмы головы и груди.

Подушка безопасности водителя встроена в ступицу рулевого колеса, а переднего пассажира — в панель над перчаточным ящиком.

Срабатывание

Срабатывают подушки (за исключением подушки безопасности переднего пассажира, если она деактивирована)*при резком фронтальном ударе,

* Представленные опции и оборудование могут отличаться от опций и оборудования, предлагаемых на российском рынке.

приходящемся либо на всю зону **A**, либо на ее часть.

В момент срабатывания передняя подушка безопасности надувается, располагаясь между грудной клеткой и головой переднего пассажира и рулем, со стороны водителя, и панелью приборов со стороны пассажира, чтобы смягчить удар водителя и переднего пассажира о панель приборов.

Боковые подушки безопасности

Данная система предназначена для защиты водителя и пассажира переднего сиденья в случае серьезного бокового удара от травм грудной клетки, области между тазобедренным суставом и плечом. Обе подушки встроены в каркас спинки сиденья со стороны двери.

Срабатывание

В случае серьезного бокового удара всей или части зоны бокового удара **B** боковые подушки безопасности срабатывают на одной стороне. Боковая подушка заполняет пространство между грудной клеткой пассажира автомобиля и соответствующей дверной панелью.

Боковые подушки безопасности

Данная система предназначена для дополнительной защиты водителя и пассажиров (кроме пассажира, расположенного сзади на

среднем сиденье) от сильного бокового удара, снижая при этом риск получить травму головы. Подушки-шторы встроены в стойки и в потолок.

Срабатывание

Они срабатывают одновременно с соответствующими боковыми подушками в случае сильного бокового удара извне в зону **B**. Надувные шторы заполняют пространство между расположенными на передних или задних сиденьях пассажирами и окнами.

Неисправность



В случае неисправности на панели приборов загорается этот сигнализатор. Обратитесь к официальному дилеру PEUGEOT или в специализированный техцентр, чтобы проверить исправность системы.

Может случиться так, что подушки не сработают от резкого удара при попадании автомобиля в ДТП.



При незначительных боковых касаниях, а также при опрокидываниях подушки могут не сработать.

При фронтальном столкновении или ударе сзади боковая подушка-штора не должна срабатывать.

Рекомендации



Чтобы подушки безопасности эффективно выполнили свое

назначение, соблюдайте следующие рекомендации.

Сядьте, приняв естественное вертикальное положение.

Пристегните ремень безопасности и расположите его надлежащим образом.

Не допускайте нахождения каких-либо объектов между пассажирами и подушками безопасности (к примеру, детей, животных, предметов), не закрепляйте и не располагайте никакие объекты на траектории раскрытия подушек безопасности или поблизости от нее, так как это чревато травмами при срабатывании.

Никогда не меняйте оригинальную компоновку своего автомобиля, особенно в зоне размещения подушек безопасности.

Даже при соблюдении перечисленных правил сохраняется риск получить травму или легкие ожоги верхней части тела и головы в случае срабатывания подушки безопасности. Следует помнить, что она раскрывается практически мгновенно (за тысячные доли секунды), после чего она сразу же начинает сдуваться – при этом через предусмотренные в ней клапаны из нее выпускается горячий газ.

После аварии или угона автомобиля обязательно проверьте систему подушек безопасности.

Любые работы должны осуществляться исключительно в официальной дилерской сети PEUGEOT или в специализированном техцентре.

! **Фронтальные подушки безопасности**

Во время вождения не держите рулевое колесо за спицы или за ступицу рулевого колеса. Пассажиру запрещается класть ноги на переднюю панель. Не курите – при надувании подушек безопасности это может привести к ожогам или ранениям сигаретой или трубкой. Запрещается снимать и протыкать ступицу рулевого колеса, в которой находится подушка, или подвергать ее сильным ударам. Ничего не прикрепляйте и не приклеивайте к рулевому колесу и панели приборов. Это может привести к травмам при срабатывании подушек безопасности.

! **Боковые подушки безопасности**

Используйте только одобренные чехлы, совместимые с подушками безопасности. За информацией о моделях чехлов для своего автомобиля обратитесь к официальному дилеру PEUGEOT. Запрещено размещать какие-либо предметы на спинках сидений (например, одежду), так как это может привести к травмированию грудной клетки или рук в случае срабатывания боковых подушек безопасности. Не облокачивайтесь на дверь и не приближайтесь к ней ближе, чем это необходимо. Все предметы, размещенные на боковых сиденьях автомобиля или на складной спинке заднего дивана 1/3, могут превратиться в

стремительно летящие «снаряды» в случае срабатывания боковых подушек безопасности в задней части салона. В панелях передних дверей автомобиля установлены датчики бокового удара. Повреждение или ненадлежащая разборка передних дверей и их обшивки (в случае ремонта или внесения каких-либо изменений) может нарушить работу датчиков – в результате боковые подушки безопасности могут не сработать. Любые работы должны осуществляться исключительно в официальной дилерской сети PEUGEOT или в специализированном техцентре.

! **Боковые подушки безопасности**

Запрещено прикреплять какие-либо предметы к потолку салона, так как это может привести к травмированию головы в случае срабатывания подушки-шторы. Не снимайте поручни в крыше, так как они служат для крепления боковых подушек безопасности.

Детские кресла

! **Перевозка детей в автомобиле** регламентируется в каждой стране собственным законодательством. Изучите правила, действующие в вашей стране.

Для обеспечения максимальной безопасности соблюдайте следующие рекомендации:
 – В соответствии с европейским законодательством **все дети младше 12 лет либо ростом менее 1 м 50 см должны перевозиться в специальных детских креслах, прошедших сертификацию на соответствие нормам безопасности, учитывающих их весовые показатели, и устанавливаемых на сиденьях, оборудованных ремнями безопасности или креплениями ISOFIX;**
 – **По статистике для безопасной перевозки детей лучше использовать задние сиденья автомобиля.**
 – **Дети весом менее 9 кг должны перемещаться в положении "спинкой вперед", как в передней, так и в задней части автомобиля.**

! **Специалисты компании** рекомендуют размещать детей на **задних сиденьях** автомобиля:
 – **"спинкой вперед"** до достижения ими 3-летнего возраста;
 – **"лицом вперед"** после достижения ими 3-летнего возраста.

! **Убедитесь, что ремень безопасности** расположен надлежащим образом и затянут. Если кресло снабжено опорной стойкой, убедитесь, что она прочно стоит на полу.

! Неправильная установка детского кресла снижает надежность защиты ребенка в случае ДТП. Проверьте, не попал ли под детское сиденье замок ремня безопасности или его лямка, так как они могут нарушить устойчивость кресла. Не забывайте пристегивать ремни безопасности или лямки детского кресла так, чтобы они плотно прилегали к телу, даже при переездах на короткие расстояния. Закрепляя детское кресло при помощи ремня безопасности, убедитесь, что ремень плотно прилегает к нему и надежно удерживает его на штатном сиденье автомобиля. Если пассажирское сиденье, на котором вы сидите, регулируется, при необходимости отодвиньте его вперед.

Перед установкой детского кресла со спинкой на сиденье пассажира снимите подголовник. Уберите подголовник в надежное место или закрепите его так, чтобы он не превратился в стремительно летящий «снаряд» в случае резкого торможения. После снятия детского кресла верните подголовник на место.

! **Установка кресла-бустера**
Верхняя ветвь ремня должна проходить по плечу ребенка, не затрагивая область шеи. Убедитесь, что нижняя ветвь ремня безопасности расположена на бедрах ребенка. Используйте кресло-бустер со спинкой, оснащенной элементом, направляющим ленту ремня на уровне плеча.

! **Дополнительные средства защиты**
Во избежание случайного открывания детьми задних дверей и окон задних дверей включайте «детскую» блокировку дверных замков. Не следует опускать стекла окон задних дверей более, чем на треть. Для защиты детей от прямых солнечных лучей установите боковые шторы на задние окна. В целях безопасности не оставляйте:
– ребенка в автомобиле одного без присмотра;
– ребенка или животное в автомобиле с закрытыми окнами, если он стоит на солнце;
– ключи в автомобиле в доступном для детей месте.

Установка детского кресла на заднем сиденье

Перевозка «спинкой вперед» и/или «лицом вперед»



- ▶ Передвиньте переднее сиденье вперед и выпрямите его спинку так, чтобы детское кресло или ноги ребенка при его перевозке «спинкой вперед» и/или «лицом вперед» не касались сидений переднего сиденья.
- ▶ Убедитесь, что спинка детского кресла для перевозки ребенка «лицом вперед», находится как можно ближе к спинке заднего сиденья автомобиля и идеально соприкасается с ним.

Заднее среднее сиденье

Запрещается размещать детское кресло с опорной стойкой на заднем среднем пассажирском сиденье.

Установка детского кресла на переднем сиденье



- ▶ Поднимите переднее сиденье пассажира на максимальную высоту и отодвиньте в крайнее заднее продольное положение выпрямленной спинкой.



! Подушка безопасности переднего пассажира должна быть включена.

«Спинкой вперед»



! При размещении детского кресла «спинкой вперед» на сиденье переднего пассажира обязательно отключите фронтальную подушку безопасности пассажира. Если этого не сделать, **раскрывшаяся в случае аварии подушка может привести к тяжелому травмированию или гибели ребенка.**



Этикетка с обязывающим указанием — фронтальная подушка пассажира

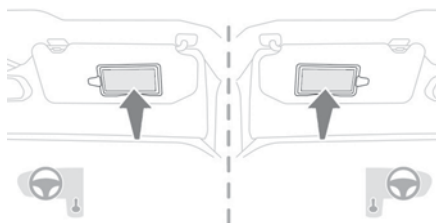

Строго соблюдайте указания на этикетках, наклеенных с обеих сторон противосолнечного козырька переднего пассажира:

ЗАПРЕЩАЕТСЯ устанавливать удерживающие системы для перевозки ребенка «лицом назад» на сиденье с **НЕОТКЛЮЧЕННОЙ ФРОНТАЛЬНОЙ ПОДУШКОЙ** безопасности. Это может привести к **ГИБЕЛИ** или **ТЯЖЕЛОМУ ТРАВМИРОВАНИЮ** ребенка.

Отключение подушки безопасности переднего пассажира



Отключение подушки безопасности пассажира

! Для безопасной перевозки ребенка **ОБЯЗАТЕЛЬНО** отключайте подушки безопасности переднего пассажира при установке на его сиденье детского кресла «спинкой вперед». В противном случае существует риск гибели или получения тяжелой травмы в случае срабатывания подушки безопасности.

! **Касается автомобилей, не оборудованных выключателем подушки безопасности**

Категорически запрещается устанавливать детское кресло «спинкой вперед» на сиденье переднего пассажира — риск гибели или получения тяжелой травмы в случае срабатывания подушки безопасности.

Выключатель подушки безопасности переднего пассажира

В данной комплектации выключатель расположен на боковой стороне приборной панели.

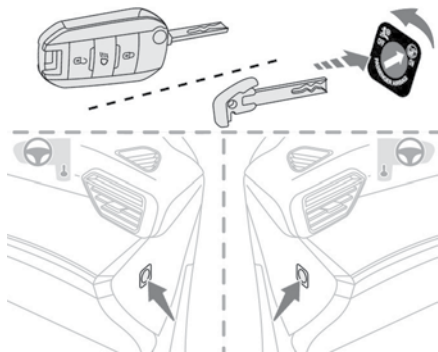

При выключенном зажигании:

- ▶ Для отключения подушки безопасности переведите ключ в выключателе в положение «OFF».
- ▶ Для ее включения переведите ключ в положение «ON».

При включении зажигания



Этот сигнализатор загорится и будет гореть как напоминание об отключенной подушке.

Или



Этот сигнализатор загорится приблизительно на 1 минуту, чтобы подтвердить включение подушки безопасности.

Рекомендуемые детские кресла

Детские кресла, закрепляемые трехточечным ремнем безопасности.

Группа 0+: от новорожденных до 13 кг

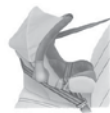

L1

«RÖMER Baby-Safe»

Устанавливается «спиной вперед».

Группы 2 и 3: от 15 до 36 кг



L5

«RÖMER KIDFIX 2R»

Может фиксироваться при помощи штатных креплений автомобиля ISOFIX.

Ребенок пристегнут ремнем безопасности.

| |
|--|
| Группы 2 и 3: от 15 до 36 кг |
|  |
| L6 «GRACO Booster» Ребенок пристегнут ремнем безопасности. Допускается установка только на сиденье переднего пассажира или на боковых задних сиденьях. |

Крепления «ISOFIX»

Сиденья, представленные ниже, оборудованы креплениями ISOFIX, отвечающими требованиям нормативов:

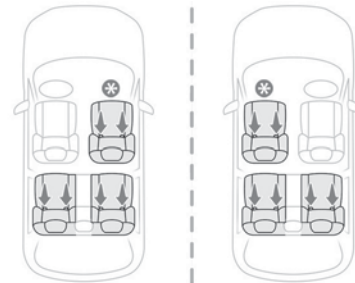

* В зависимости от комплектации автомобиля.

Конструктивно они состоят из трех проушин, имеющихся на каждом сиденье и помеченных маркировкой.

– Две проушины **A**, расположенные между спинкой и подушкой штатного сиденья автомобиля;

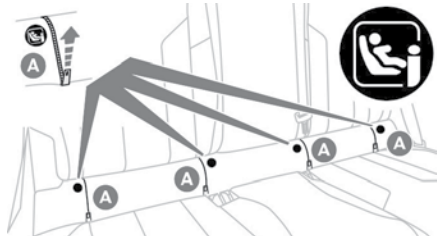

2 защелки **детских кресел ISOFIX**, прикрепленные к ним.

– Одна проушина **ВTOP TETHER** за сиденьем, предназначенная для фиксации сидений, оборудованных верхней лямкой.

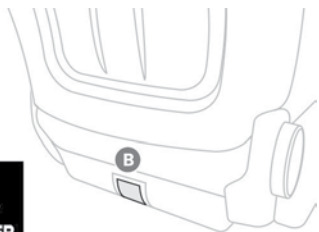

Переднее сиденье

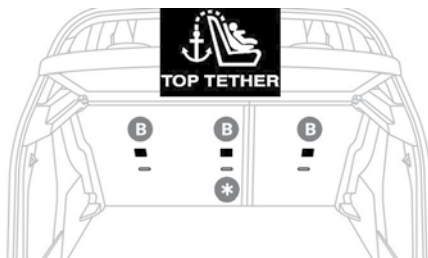

* В зависимости от страны реализации автомобиля.

Задние сиденья

В случае фронтального столкновения, она ограничивает опрокидывание кресла вперед. Конструкция креплений ISOFIX обеспечивает надежную и безопасную установку кресла для перевозки ребенка в автомобиле.

Чтобы прикрепить детское кресло к проушине **TOP TETHER**:

- ▶ снимите и уберите подголовник перед установкой детского кресла на этом месте (установите его обратно после снятия детского кресла);
- ▶ протяните лямку детского кресла над спинкой сиденья так, чтобы она прошла посередине между стержнями подголовника.
- ▶ прикрепите крючок верхней лямки к проушине **B**;
- ▶ натяните верхнюю лямку.

Во время установки детского кресла ISOFIX на заднем левом сиденье дивана, перед тем как закрепить его, уберите в сторону ремень безопасности среднего сиденья, чтобы не зажать его установленным креслом.

Неправильная установка детского кресла снижает надежность защиты ребенка в случае ДТП.

Строго соблюдайте предписания по установке, содержащиеся в руководстве, приложенном к детскому креслу.

О возможности установки детских кресел с креплениями ISOFIX в вашем автомобиле читайте в сводной таблице.

Рекомендуемые детские кресла с креплениями ISOFIX

Чтобы правильно установить или снять детское кресло, выполняйте указания, содержащиеся в инструкции его изготовителя.

| |
|--|
| <p>«RÖMER Baby-Safe на базе ISOFIX» (типоразмер: E)</p> |
| <p>Группа 0+: от новорожденных до 13 кг</p> |
|  |
| <p>Устанавливается «спинкой вперед» на базе ISOFIX, прикрепляемой к кольцам A. База снабжена регулируемой по высоте стойкой, опирающейся на пол автомобиля. Это кресло можно также закреплять при помощи ремня безопасности. В таких случаях к штатному сиденью автомобиля прикрепляется только корпус при помощи трехточечного ремня безопасности.</p> |

| |
|---|
| <p>«RÖMER Duo Plus ISOFIX» (типоразмер: B1)</p> |
| <p>Группа 1: от 9 до 18 кг</p> |
|  |

| |
|---|
| <p>«RÖMER Duo Plus ISOFIX» (типоразмер: B1)</p> |
| <p>Группа 1: от 9 до 18 кг</p> |
| <p>Для перевозки ребенка только «лицом вперед». Крепится к кольцам A и кольцу B, называемым TOP TETHER, при помощи верхней лямки. Перевозка в 3 положениях: сидячем, полулежачем и положении лежа. Это кресло можно также устанавливать на штатных сиденьях автомобиля, не оборудованных креплениями ISOFIX. В этом случае его обязательно следует прикреплять к штатному сиденью автомобиля трехточечным ремнем безопасности. Отодвиньте переднее сиденье автомобиля так, чтобы ноги ребенка не касались его спинки.</p> |

Детские кресла i-Size



Детские кресла i-Size снабжены двумя защелками, которые пристегиваются к двум проушинам **A**.

Кроме того, на креслах i-Size имеются:

- верхняя лямка, которая прикрепляется к кольцу **B**
 - или опорная стойка, которая упирается в пол салона, совместимая с сиденьем, сертифицированным под i-Size.
- Эти приспособления служат для предотвращения опрокидывания детского кресла в случае столкновения в ДТП.
Дополнительную информацию о **креплениях ISOFIX** см. в соответствующем разделе.

Установка универсального детского кресла и ISOFIX, i-Size

В соответствии с европейскими правилами в данной таблице указаны варианты установки детских кресел при помощи ремня безопасности и универсально одобренных (a), а также самых больших детских кресел **ISOFIX** и **i-Size**, в местах оборудованных точками крепления **ISOFIX** в автомобиле.

| | Номер сиденья | | | | | |
|---|-------------------------|------------------------|-----------------------|------------|--------|------------|
| | Передние сиденья (i) | | Задние сиденья (i) | | | |
|  | 1 | 3 | 4 | 5 | 6 | |
|  | 3 | 1 | 4 | 5 | 6 | |
| Подушка безопасности переднего пассажира | | Выключена «OFF» (b) | Включена «ON» (c) | | | |
| Положение сиденья, соответствующее универсальному(a) детскому креслу | нет | да (d) (f) (k) | да (d) (f) (l) | да | да (e) | да |
| Положение сиденья, соответствующее детскому креслу i-Size | нет | да (m) / нет (n) | | да | нет | да |
| Сиденье, оборудованное крючком TOP TETHER | нет | да (m) / нет (n) | | да | нет | да |
| Детское кресло типа Carrycot | нет | нет | | да (o) | нет | да (o) |
| Детское кресло ISOFIX для перевозки «спиной вперед» | нет | R3 (m) / нет (n) | нет | R3 (g) (h) | нет | R3 (g) (h) |
| Детское кресло ISOFIX для перевозки «лицом вперед» | нет | F3 (m) / нет (n) | | F3 | нет | F3 |
| Детский бустер | нет | B2 (m) / нет (n) | | B3 | нет | B3 (j) |

Правила:

- сиденье, подходящее для установки кресла **i-Size**, также подходит для **R1, R2 и F2X, F2, B2**;
 - сиденье, подходящее для установки кресла **R3**, также подходит для установки **R1 и R2**;
 - сиденье, подходящее для установки кресла **F3**, также подходит для установки **F2X и F2**;
 - сиденье, подходящее для установки кресла **B3**, также подходит для установки **B2**.
- (a) Универсальное детское кресло: детское кресло, устанавливаемое во всех автомобилях при помощи ремня безопасности.
- (b) Для установки детского кресла для перевозки «спинкой вперед» на данном сиденье подушка безопасности переднего пассажира должна быть выключена («**OFF**»).
- (c) Только детское сиденье для перевозки «лицом вперед» можно установить на данном сиденье при включенной подушке безопасности переднего пассажира («**ON**»).
- (d) Для сиденья с регулировкой по высоте установите самое высокое положение спинки и полностью переместите сиденье назад.
- (e) Запрещается размещать детское кресло с опорной стойкой на заднем среднем сиденье.
- (f) Для сиденья без регулировки по высоте спинку сиденья необходимо установить прямо.
- (g) Установите самое высокое положение спинки кресла водителя.

- (h) Сиденье переднего пассажира необходимо передвинуть полностью вперед.
- (i) В зависимости от комплектации автомобиля ознакомьтесь с действующими в вашей стране правилами перед тем, как разместить ребенка на этом месте.
- (j) Не складывайте спинку сиденья.
- (k) Универсальное детское кресло для перевозки «спинкой вперед» и/или «лицом вперед» (**U**) для групп **0, 0+, 1, 2 и 3**.
- (l) Универсальное детское кресло для перевозки «лицом вперед» (**UF**) для групп **1, 2 и 3**.
- (m) Детские кресла, оборудованные точками крепления **ISOFIX**.
- (n) Детские кресла без точек крепления **ISOFIX**.
- (o) При установке детского сиденья типа «**Автолюлька**» на данное сиденье будет невозможно установить дополнительные детские сиденья сзади.

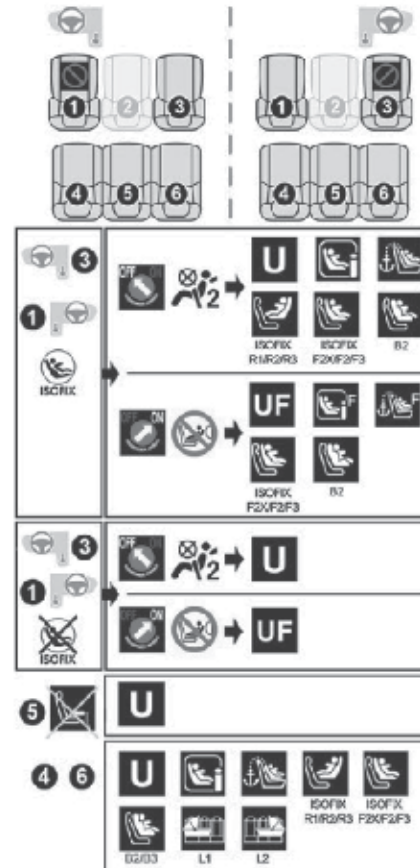

Условные обозначения



Положение сиденья, которое не предусматривает установку детского кресла. Подушка безопасности переднего пассажира **выключена**.



Подушка безопасности переднего пассажира **включена**.



Положение сиденья, подходящее для установки детского кресла при помощи ремня безопасности и **повсеместно сертифицированного для перевозки «спинкой вперед» и/или «лицом вперед» (U)** для детей любой весовой группы.



Положение сиденья, подходящее для установки детского кресла при помощи ремня безопасности и **повсеместно сертифицированного для перевозки ребенка «лицом вперед» (UF)** только для групп 1, 2 и 3.



Положение сиденья для установки детского кресла **i-Size**.



Положение сиденья, не подходящее для установки детского кресла с опорной стойкой.



Положение сиденья, разрешенное для установки детского кресла **i-Size для перевозки «лицом вперед»**.



Наличие точки крепления **Top Tether** сзади спинки сиденья, с помощью которой разрешено устанавливать **универсальное детское кресло ISOFIX**.



Наличие точки крепления **Top Tether** сзади спинки сиденья, с помощью которой

разрешено устанавливать **универсальное детское кресло ISOFIX для перевозки «лицом вперед»**.



Детское кресло **ISOFIX** для перевозки «спинкой вперед»:

- **R1**: детское кресло **ISOFIX** для **младенца**;
- **R2**: детское кресло **ISOFIX** **уменьшенного размера**;
- **R3**: детское кресло **ISOFIX** **большого размера**.



Детское кресло **ISOFIX** для перевозки «лицом вперед»:

- **F2X**: детское кресло **ISOFIX** для **младенцев**;
- **F2**: детское кресло **ISOFIX** **небольшой высоты**;
- **F3**: детское кресло **ISOFIX** **максимальной высоты**.



Детское автокресло-бустер:

- **B2**: автокресло-бустер **небольшой ширины**;
- **B3**: автокресло-бустер **максимальной ширины**.



Детское сиденье **ISOFIX** типа «**автомобилька**»:

- **L1**: в левую сторону.
- **L2**: в правую сторону.



Положение сиденья, разрешенное для установки детского кресла **ISOFIX**.



Положение сиденья, не предназначенное для установки детского кресла **ISOFIX**.

«Детская» блокировка механических замков



Система предотвращает отпирание задних дверей из салона с помощью ручки.

Выключатели красного цвета расположены на торцах задних дверей (отмечено меткой).

Включение и выключение системы

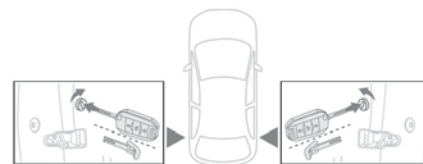

► Для включения "детской" блокировки замков поверните механический ключ до упора в зону **красных** выключателей:

- в правую сторону для разблокирования задней левой двери,
- в левую сторону для разблокирования задней правой двери.

► Для выключения "детской" блокировки замков поверните ключ в противоположную сторону.



Не путайте помеченную красным цветом "детскую" блокировку дверных замков с системой аварийного запираения, помеченную черным цветом.

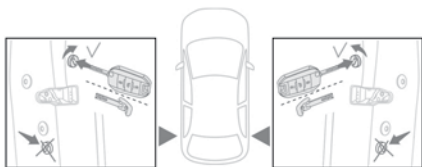

«Детская» блокировка замков с электроприводом

В зависимости от комплектации автомобиля данная система предотвращает отпирание задних дверей из салона с помощью ручек и/или использование выключателей электрических стеклоподъемников.

Версии с 1 выключателем



Только стеклоподъемники

Данный выключатель дополняет действие «детской» блокировки механических замков для задних дверей.



Двери и стеклоподъемники Версии с 2 выключателями



Только двери/стеклоподъемники

Включение/выключение системы

► При включенном зажигании нажмите соответствующую кнопку для включения/выключения «детской» блокировки замков (подтверждается включением/выключением соответствующей контрольной лампы).

При включении/выключении «детской» блокировки замков на экране отображается соответствующее сообщение.

! Любое иное состояние контрольной лампы будет свидетельствовать о неисправности электронной системы «детской» блокировки замков.

Для проверки обратитесь в сервисную сеть PEUGEOT или в специализированный техцентр.

i При включенной «детской» блокировке замков можно открывать задние двери снаружи и/или управлять электрическими стеклоподъемниками задних дверей, используя переключатели водителя.

! Данная система работает независимо от центрального замка и ни в коей мере не выполняет его функции.

Проверяйте состояние «детской» блокировки дверей всякий раз, перед тем как включить зажигание.

Всегда забирайте электронный ключ с собой, даже если отлучаетесь на короткое время. В случае сильного столкновения в ДТП электрическая система блокировки замков автоматически отключается, чтобы пассажиры смогли срочно покинуть автомобиль.

Рекомендации по вождению

- ▶ Соблюдайте правила дорожного движения и будьте бдительны в любых ситуациях на дороге.
- ▶ Внимательно следите за обстановкой и держите руки на рулевом колесе, чтобы сохранять готовность адекватно реагировать в любой момент на любую ситуацию.
- ▶ Ведите автомобиль плавно, готовьтесь к торможению заранее и соблюдайте безопасный интервал, особенно в плохую погоду.
- ▶ Остановите автомобиль перед выполнением каких-либо операций, требующих особого внимания (например, настройки).
- ▶ Во время продолжительных поездок останавливайтесь на отдых каждые 2 часа.

Важная информация!

! **Никогда не оставляйте автомобиль с работающим двигателем в закрытом помещении без достаточной вентиляции.** Двигатели внутреннего сгорания выделяют токсичные выхлопные газы, такие как угарный газ. Ими можно отравиться и умереть!

! В суровых зимних условиях (при температуре ниже -23°C) необходимо дать двигателю поработать 4 минуты перед движением — это обеспечит гарантированно качественную работу и долговечность механических компонентов автомобиля (двигатель и коробка передач).

! **Не ездите при включенном стояночном тормозе.** Существует риск перегрева и повреждения тормозной системы!

! **Не паркуйте автомобиль или не оставляйте автомобиль с работающим двигателем на легковоспламеняющихся поверхностях (сухой траве, опавшей листве).** Выхлопная система автомобиля очень горячая, даже через несколько минут после остановки двигателя. Есть риск возгорания!

! **Не ездите по поверхностям, покрытым растительностью (высокая трава, скопившиеся опавшие листья, посевы, мусор), например, по полю, проселочной дороге, заросшей кустарниками, или травянистой обочине.** Эта растительность может контактировать с выхлопной системой автомобиля или другими очень горячими системами. Есть риск возгорания!

! Не оставляйте в салоне автомобиля предметы, которые под действием солнечных лучей могут действовать как увеличительное стекло и вызывать возгорание. Существует риск возгорания или повреждения внутренних поверхностей!

! **Никогда не оставляйте без присмотра автомобиль с работающим двигателем.**

В случае необходимости покинуть автомобиль с работающим двигателем затяните стояночный тормоз и включите нейтральную передачу или переведите селектор в положение **N** или **P** (в зависимости от комплектации автомобиля).

! **Никогда не оставляйте детей в автомобиле без присмотра.**

На затопленных дорогах

Настоятельно рекомендуется воздержаться от вождения автомобиля по затопленной дороге, поскольку это может привести к серьезным повреждениям двигателя, коробки передач и электрооборудования автомобиля.

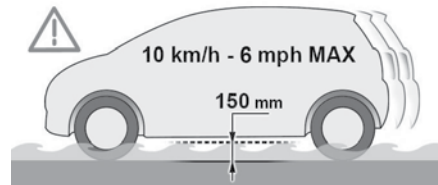

Если нет возможности избежать движения по затопленной дороге:

- ▶ Убедитесь, что глубина воды не превышает 15 см с учетом волн, расходящихся от других автомобилей.
- ▶ Отключите систему Stop & Start.
- ▶ Двигайтесь как можно медленнее, не позволяя двигателю заглохнуть. Ни в коем случае не превышайте скорость 10 км/ч.

► Не останавливайтесь и не выключайте двигатель.

После преодоления затопленного участка дороги, как только позволят условия движения, просушите тормозные колодки и диски, выполнив несколько плавных торможений.

При появлении каких-либо сомнений относительно технического состояния автомобиля обратитесь к официальному дилеру PEUGEOT или в специализированный техцентр.

Шумовые эффекты (на версиях с электрическим приводом)

Снаружи

Автомобиль движется практически бесшумно, поэтому водитель должен быть особенно внимательным к обстановке на дороге.

При маневрировании водитель всегда должен проверять обстановку вокруг автомобиля.

На скорости до 30 км/ч шумовой сигнал для пешеходов предупреждает других участников дорожного движения о приближении автомобиля.

Охлаждение тяговой батареи

При зарядке включается вентилятор, который охлаждает встроенное зарядное устройство и тяговую батарею.

В салоне автомобиля

В салоне работающего автомобиля прослушиваются следующие характерные для электромобиля шумы.

- Реле тяговой батареи в начале движения.
- Шум вакуумного насоса при торможении.
- Шум шин или аэродинамические шумы при движении автомобиля.
- Лязг и рывки при начале движения на уклоне.

Противоугонная защита

Электронный иммобилайзер двигателя

Ключ содержит код, который должен быть распознан автомобилем для пуска двигателя.

В случае сбоя системы двигатель не запустится, о чем будет сказано в соответствующем сообщении. Обратитесь в сервисную сеть PEUGEOT.

Пуск/выключение двигателя ключом

Ключ

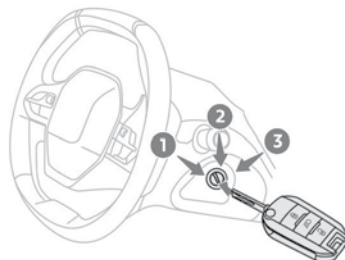

Он имеет 3 положения:

- 1. Остановка**
Вставка и извлечение ключа, рулевая колонка заблокирована.
- 2. Зажигание включено**
Рулевая колонка снимается с блокировки, включается зажигание, запускается двигатель.
- 3. Пуск двигателя**

i Не прикрепляйте тяжелых предметов к ключам или пульту ДУ. Из-за перевеса может быть поврежден стержень в замке зажигания.

Ключ в положении «зажигание включено»

Благодаря этому можно использовать бортовое электрическое оборудование или заряжать устройства.

Как только заряд аккумуляторной батареи понизится до резервного уровня, система перейдет в энергосберегающий режим: питание оборудования прервется автоматически, чтобы сохранить заряд батареи.

Пуск двигателя

При включенном стояночном тормозе:

- ▶ На автомобиле с **механической коробкой передач**: включите нейтральную передачу и полностью выжмите педаль сцепления.
- ▶ На автомобиле с **автоматической коробкой передач** переведите селектор в режим **N** или **P**, а затем полностью выжмите педаль тормоза.
- ▶ Вставьте ключ в замок зажигания — система распознает код.
- ▶ Снимите рулевую колонку с блокировки, одновременно поворачивая ключ и рулевое колесо.

i В некоторых случаях приходится приложить к рулевому колесу повышенное усилие, чтобы повернуть его (например, при заблокированных колесах).

► На автомобиле с **бензиновым двигателем**: повернув ключ в положение **3**, включите стартер и запустите двигатель, не нажимая на педаль акселератора. Как только двигатель запустится, отпустите ключ. Он автоматически вернется в положение **2**.

Бензиновые двигатели

После холодного пуска прогрев каталитического нейтрализатора может вызвать ощутимые вибрации двигателя в течение 2 минут (из-за ускоренной работы на холостом ходу).

Выключение двигателя

- Обеспечьте неподвижность автомобиля.
- При работе двигателя на холостом ходу поверните ключ в положение **1**.
- Извлеките ключ из замка зажигания.
- Чтобы включить блокировку рулевой колонки, поверните ее так, чтобы замок блокировки сработал.

Для облегчения последующего снятия рулевой колонки с блокировки перед выключением двигателя рекомендуется поставить колеса прямо.

Никогда не выключайте зажигание до полной остановки автомобиля. При выключенном двигателе усилители тормозной системы и рулевого управления выключаются тоже — контроль над автомобилем можно потерять!

Убедитесь, что стояночный тормоз надежно зажат, особенно если автомобиль стоит на уклоне. Выходя из автомобиля, держите ключ в замке и запирайте автомобиль.

Энергосберегающий режим

После остановки двигателя (положение **1 — стоп**) в течение максимум 30 минут все еще можно использовать такие функции, как аудио- и телематическую систему, плафоны или фары ближнего света.

Подробную информацию об **энергосберегающем режиме** см. в соответствующем разделе.

Если ключ забыт в замке

При открывании двери водителя отобразится сообщение и раздастся звуковой сигнал, чтобы напомнить о ключе, оставленном в замке зажигания в положении **1**. Если вы оставили ключ в замке зажигания в положении **2**, через один час оно выключится автоматически. Чтобы вновь включить зажигание, поверните ключ в положение **1**, а затем обратно в положение **2**.

Пуск/выключение двигателя с помощью Бесконтактного ключа дистанционного доступа и пуска

Электронный ключ должен находиться в салоне.

Электронный ключ также может обнаруживаться в багажном отделении.

Если электронный ключ не обнаруживается, отображается сообщение.

Переместите электронный ключ, чтобы двигатель можно было запустить или выключить. В случае отказа, см. раздел «Ключ не распознан — аварийный пуск или аварийное выключение».

Пуск двигателя

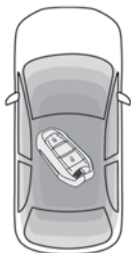

▶ На автомобиле с механической коробкой **передат**ч включите нейтральную передачу и полностью выжмите педаль сцепления.

- ▶ На автомобиле с автоматической коробкой **передат**ч выберите режим **P** или **N**, а затем выжмите педаль тормоза.
- ▶ Нажмите на кнопку «**START/STOP**», продолжая нажимать на педаль вплоть до пуска двигателя.

Бензиновые двигатели

После холодного пуска, прогрев каталитического нейтрализатора может вызвать ощутимые вибрации двигателя, длящиеся до двух минут (в связи с режимом ускоренного холостого хода).

Если двигатель заглох, отпустите педаль сцепления и полностью выжмите ее, двигатель автоматически запустится.

На стоянке

- ▶ Обеспечьте неподвижность автомобиля, используя стояночный тормоз.
 - ▶ На автомобиле с механической коробкой **передат**ч включите нейтральную передачу.
 - ▶ На автомобиле с автоматической коробкой **передат**ч переведите селектор в режим **P** или **N**.
 - ▶ Нажмите кнопку **START/STOP**.
- Иногда приходится повернуть рулевое колесо, чтобы заблокировать рулевую колонку.

Если автомобиль не остановлен, двигатель не выключится.

При выключенном двигателе усилители тормозной системы и рулевого управления выключаются тоже — контроль над автомобилем можно потерять!

Покидая автомобиль, никогда не оставляйте в нем электронный ключ.

Пуск/выключение электродвигателя

Пуск двигателя

Селектор должен находиться в положении **P**.

- ▶ Полностью выжмите педаль тормоза и кратковременно нажмите на кнопку **START/STOP**.
- ▶ Удерживайте ногу на педали тормоза до включения контрольной лампы **READY** в сопровождении звукового сигнала,

свидетельствующего о готовности автомобиля к движению.

► Удерживая ногу на педали тормоза, нажмите кнопку **Разблокировать** и выберите режим **D/B** или **R**.

► Отпустите педаль тормоза и начинайте разгон. При начале движения включается подсветка панели приборов, стрелка или курсор индикатора мощности перемещаются в «нейтральное» положение. Рулевая колонка автоматически разблокируется (вы можете услышать звук и почувствовать движение рулевого колеса).

Отключение системы

► Нажмите кнопку **START/STOP**.

Выходя из автомобиля, убедитесь в том что:

- Переключатель передач находится в положении **P**.
- Контрольная лампа **READY** не горит.

i При открывании двери водителя в случае несоблюдения указанных условий остановки раздается звуковой сигнал и появляется предупреждающее сообщение.

Включение зажигания без запуска двигателя



Имея при себе электронный ключ в салоне, нажмите кнопку «**START/STOP**», **не нажимая на педали** — зажигание включится без запуска двигателя.

► Еще раз нажмите эту кнопку, чтобы выключить зажигание и запереть автомобиль.

Ключ не обнаружен

Аварийный пуск двигателя

На рулевой колонке расположен аварийный ридер для пуска двигателя, если система не обнаружит ключ в зоне распознавания или если элемент питания электронного ключа истощился.

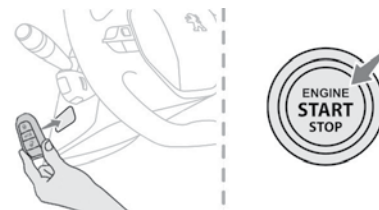

► Поднесите пульт ДУ к аварийному ридеру и удерживайте его.

► **На автомобиле с механической коробкой передач:** включите нейтральную передачу и полностью выжмите педаль сцепления.

► **На автомобиле с автоматической коробкой передач или селектором режимов движения** выберите режим **P**, а затем нажмите на педаль тормоза.

► Нажмите кнопку **START/STOP**. Двигатель запустится.

Аварийное выключение двигателя

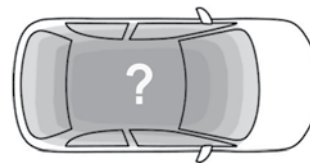

Если электронный ключ не обнаруживается или больше не находится в зоне распознавания в момент, когда вы запираете замок или хотите выключить двигатель, на панели приборов появляется сообщение.

► Для подтверждения своего намерения заглушить двигатель нажмите и удерживайте кнопку **START/STOP** примерно 5 секунд.

При появлении сбоев в работе электронного ключа обратитесь в сервисную сеть PEUGEOT или в специализированный техцентр.

Аварийная остановка

Только в чрезвычайной ситуации двигатель можно остановить без соблюдения правил (даже на ходу).

► Нажмите и удерживайте кнопку **START/STOP** в течение 5 секунд.

При этом рулевая колонка заблокируется сама, как только автомобиль остановится.

Ручной стояночный тормоз

Выключение



► Слегка потяните за рукоятку стояночного тормоза и нажмите на кнопку снятия с блокировки, после чего опустите рукоятку.



Горящая во время движения автомобиля контрольная лампа, сигнализатор **STOP**, звуковой сигнал и сообщение на экране свидетельствуют о том, что стояночный тормоз остался включен или не полностью выключен.

Пристегивание

► Потяните рычаг стояночного тормоза, чтобы автомобиль оставался в неподвижном состоянии.



Припарковавшись на уклоне, уприте колеса в бордюр, затяните стояночный тормоз, включите передачу и выключите зажигание.

Электрический стояночный тормоз

В автоматическом режиме эта система включает стояночный тормоз при выключенном двигателе и отпускает его при движении автомобиля.

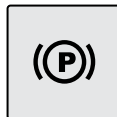

В любое время при работающем двигателе:

► Чтобы затянуть стояночный тормоз, быстро потяните рычаг.

► Чтобы отпустить, быстро подтолкните рычаг, нажимая на педаль тормоза.

Стояночный тормоз настроен на автоматическое срабатывание по умолчанию.

В некоторых определенных ситуациях автоматический режим работы можно выключить.

Контрольная лампа



Затягивание стояночного тормоза подтверждается загоранием на панели приборов и рукоятке этой контрольной лампы в сопровождении сообщения «**Стояночный тормоз затянут**».

При отпуске стояночного тормоза эта контрольная лампа гаснет в сопровождении сообщения «**Стояночный тормоз отпущен**».

При попытке водителя вручную затянуть или отпустить тормоз контрольная лампа мигает.



С неисправной аккумуляторной батареей электрический стояночный тормоз не работает.

В целях безопасности, если стояночный тормоз не затянут, обеспечьте неподвижность автомобиля с механической коробкой передач, включив передачу.

В целях безопасности, если стояночный тормоз не затянут, обеспечьте неподвижность автомобиля с автоматической коробкой передач

или с селектором, подложив противокатный упор под одно из колес.
Обратитесь в сервисную сеть PEUGEOT или в специализированный техцентр.

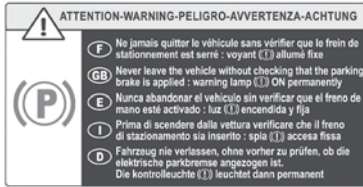

! Выходя из автомобиля, убедитесь, что стояночный тормоз включен: его контрольные лампы на панели приборов и на рукоятке должны гореть, не мигая. Если стояночный тормоз не затянут, при открывании двери водителя раздастся звуковой сигнал и появится сообщение.

! Не оставляйте ребенка в автомобиле без присмотра: он может снять машину с ручного тормоза.

! **В случае остановки автомобиля: на крутом уклоне, с прицепом либо тяжелой нагрузкой**
На автомобиле с механической коробкой передач поверните колеса в сторону бордюра и включите передачу.

На автомобиле с автоматической коробкой передач или с селектором поверните колеса в сторону бордюра и включите режим **P**. Допускается парковка автомобиля с прицепом на уклоне с крутизной не более 12 %.

Ручной режим работы

Отпускание тормоза вручную

При включенном зажигании или работающем двигателе:

- ▶ Выжмите педаль тормоза.
- ▶ Удерживая нажатой педаль тормоза, коротким движением подтолкните рычаг.

i Если педаль тормоза не нажата, стояночный тормоз не будет отпущен и отобразится сообщение.

Затягивание тормоза вручную

На неподвижном автомобиле:

- ▶ Кратко потяните рычаг.

При затягивании тормоза загорится контрольная лампа рычага.

Автоматический режим работы

Автоматическое отпускане стояночного тормоза

Убедитесь, что двигатель запущен и что дверь со стороны водителя плотно закрыта.

Электрический стояночный тормоз плавно отпускаясь автоматически, как только автомобиль придет в движение.

На автомобиле с механической коробкой передач

- ▶ Полностью выжмите педаль сцепления, включите первую передачу или задний ход.
- ▶ Нажмите на педаль акселератора и отпустите педаль сцепления.

На автомобиле с автоматической коробкой передач

- ▶ Нажмите на педаль тормоза.
- ▶ Выберите режим **D**, **M** или **R**.
- ▶ Отпустите педаль тормоза и нажмите на педаль акселератора.

На автомобиле с селектором

- ▶ Нажмите на педаль тормоза.
- ▶ Выберите режим **D**, **V** или **R**.
- ▶ Отпустите педаль тормоза и нажмите на педаль акселератора.

i Если на автомобиле с автоматической коробкой передач или с селектором стояночный тормоз не отпускаясь

автоматически, проверьте, плотно ли закрыты передние двери.

! Не нажимайте на акселератор без надобности на стоящем автомобиле при работающем двигателе. Это может привести к случайному снятию автомобиля со стояночного тормоза.

Автоматическое затягивание стояночного тормоза

На неподвижном автомобиле стояночный тормоз включается автоматически сразу после выключения двигателя.

! Тормоз не включается автоматически при заглушенном двигателе или переходе в режим STOP системы Stop & Start.

i В автоматическом режиме стояночный тормоз можно в любой момент затянуть или отпустить вручную при помощи рукоятки.

Отдельные случаи в работе системы

Постановка автомобиля на тормоз при работающем двигателе

Чтобы поставить автомобиль на тормоз при работающем двигателе, кратко потяните рычаг.

Парковка без постановки на стояночный тормоз

! Не рекомендуется затягивать стояночный тормоз в сильные морозы. Чтобы зафиксировать автомобиль, включите передачу или установите противооткатные упоры под колесо.

i На автомобиле с автоматической коробкой передач или селектором режим **P** включается автоматически при выключении зажигания. Колеса блокируются. Дополнительную информацию о **движении накатом** см. в соответствующем разделе.

i На автомобиле с автоматической коробкой передач при открывании двери водителя при включенной передаче **N** раздастся звуковой сигнал и будет установлена передача **P**. Звуковой сигнал прекратится, когда дверь водителя будет закрыта.

Отключение автоматического сбрасывания

В некоторых ситуациях, например в сильные морозы или при буксировке (жилого прицепа, автомобиля), может возникнуть необходимость отключить работу системы в автоматическом режиме.

▶ Запустите двигатель.

- ▶ Затяните стояночный тормоз рычагом, если он опущен.
- ▶ Полностью уберите ногу с педали тормоза.
- ▶ Надавите на рычаг в направлении отпущения и удерживайте нажатие на него не менее 10 и не более 15 секунд.
- ▶ Отпустите рычаг.
- ▶ Нажмите на педаль тормоза и не отпускайте.
- ▶ Потяните рычаг чтобы затянуть и удерживайте его 2 секунды.



На панели приборов загорится контрольная лампа, подтверждающая отключение автоматического режима.

▶ Отпустите рычаг и педаль тормоза.

С этого момента стояночный тормоз можно затягивать и отпускать только вручную, используя рычаг.

▶ Для восстановления автоматической работы повторите описанные действия (восстановление подтверждается погасшей контрольной лампой на панели приборов).

Экстренное торможение

В случае отказа тормозов при нажатии на педаль, а также в непредвиденной ситуации (например, при внезапном недомогании водителя, учебном вождении и т. п.) автомобиль можно затормозить, длительно потянув за рукоятку электрического стояночного тормоза. При этом тормоз будет действовать до тех пор, пока не будет отпущена рукоятка. Торможение прекратится при отпущении рукоятки.

Системы ABS и DSC обеспечивают устойчивое положение автомобиля на дороге при экстренном торможении.

В случае неисправности системы аварийного торможения на панели приборов появится сообщение «**Неисправен стояночный тормоз**».



В случае выхода из строя систем ABS и DSC, при котором загорается один или оба сигнализатора на панели приборов, устойчивость автомобиля может нарушиться.

► В целях обеспечения устойчивости автомобиля несколько раз потяните и отпустите электрический стояночный тормоз до полной остановки автомобиля.

6-ступенчатая механическая коробка передач

Включение 5^й или 6^й передач

► Переведите рычаг коробки передач в крайнее правое положение, чтобы включить 5^ю или 6^ю передачу.

! Несоблюдение этой рекомендации может полностью вывести из строя коробку передач (при включении 3^й или 4^й передачи по неосторожности).

Включение передачи заднего хода

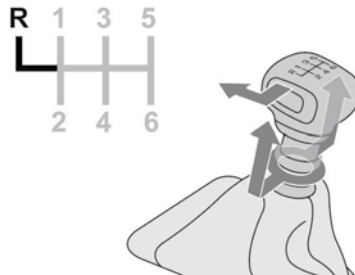

► Поднимите блокировочное кольцо под рукояткой и переведите рычаг переключения передач влево-вперед.

! Передачу заднего хода следует включать только на неподвижном автомобиле в режиме холостого хода двигателя.

! Из соображений безопасности и в целях облегчения пуска двигателя:
 ► всегда включайте нейтральную передачу;
 ► выжмите педаль сцепления.

Автоматическая коробка передач (EAT6)

Автоматическая шестиступенчатая коробка передач работает в комфортном полноавтоматическом режиме и в режиме ручного переключения передач.

Автомобиль можно водить в двух режимах:

- **Автоматический режим** — переключение передач управляется процессором.
- **Ручной режим** — передачи переключаются водителем.

Панель селектора коробки передач

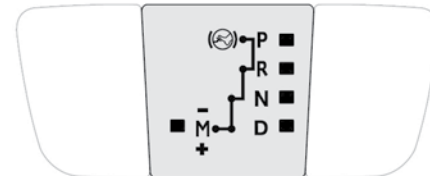

- P.** Парковка
 - Автомобиль остановлен, стояночный тормоз применен или отпущен.
 - Запуск двигателя.
- R.** Передача заднего хода
 - Используется для движения задним ходом: включать только после полной остановки автомобиля, при работе двигателя на холостом ходу.

- N.** Нейтральная передача
 - Автомобиль остановлен, стояночный тормоз применен.
 - Запуск двигателя.
- D.** Автоматический режим работы
- M. +/-** Ручной режим работы
 - ▶ Для перехода на высшую/низшую передачу переведите рычаг вперед/назад.

Информация на панели приборов

При перемещении переключателя передач в выбранное положение на панели приборов загорается соответствующая контрольная лампа.

- P.** Парковка
- R.** Передача заднего хода
- N.** Нейтральная передача
- D.** Вождение (в автоматическом режиме)
- 1...6.** Передача, включенная в ручном режиме
- .** Действие, не принятое системой в ручном режиме

Движение автомобиля



- ▶ Расположите ногу на педаль тормоза и переведите рычаг коробки передач в положение **P** или **N**.
 - ▶ Запустите двигатель.
- В случае несоблюдения указанного порядка действий раздастся звуковой сигнал и отобразится сообщение.
- ▶ Запустив двигатель, нажмите педаль тормоза.

- ▶ Отпустите стояночный тормоз, если он не поставлен в автоматический режим.
 - ▶ Переведите селектор на **R, D** или **M**.
 - ▶ Плавно отпустите педаль тормоза.
- Автомобиль начнет приходить в движение.

 При случайном переводе селектора на **N** во время движения, сбавьте обороты и включите **D**, чтобы вновь разогнаться.

 При работающем двигателе, отпущенных тормозах и селекторе на **R, D** или **M** автомобиль может начать движение без нажатия на акселератор.

Никогда не оставляйте детей без присмотра в автомобиле при работающем двигателе. При проведении работ с автомобилем при работающем двигателе, затяните стояночный тормоз и переведите селектор на **P**.

Автоматический режим работы

- ▶ Переместите селектор на **D**, чтобы перейти в **автоматический** режим переключения передач. Коробка передач начнет работать в автоадаптивном режиме без участия водителя. Она будет автоматически выбирать передачу в зависимости от стиля вождения, профиля дороги и загрузки автомобиля.
- Чтобы максимально разогнать автомобиль не касаясь селектора, полностью выжмите педаль акселератора (режим kick down). Коробка передач

автоматически переключится на низшую передачу, или выберет ту, при которой двигатель развивает максимальную мощность.

При нажатии на тормоз коробка передач автоматически переключится на низшую передачу, чтобы задействовать эффективное торможение двигателем.

Если вы резко отпустите педаль акселератора, коробка передач не переключится на более высокую передачу. Это служит повышению безопасности вождения.

 Никогда не переводите селектор на **N** во время движения.

Никогда не переводите селектор на **P** или **R**, если автомобиль не остановлен.

Ручной режим работы



Чтобы сократить расход топлива во время простоев с работающим двигателем (например, в дорожных пробках), переведите селектор на **N** и затяните стояночный тормоз.

- ▶ Выберите положение **M** для перехода к последовательному переключению шести передач.
 - ▶ Для перехода на высшую/низшую передачу переведите рычаг вперед/назад.
- Коробка передач переключает передачу только при соответствующей скорости автомобиля и частоте вращения двигателя; в противном случае будут временно применены правила автоматической работы.

М4 Индикатор **D** выключается, а на панели приборов последовательно отображаются включенные передачи.

Как на высоких, так и на низких оборотах, выбранная передача мигает несколько секунд, а затем появляется индикация фактической включенной передачи.

Переход из режима **D** в режим **M** можно осуществить в любой момент.

Во время остановки или движения автомобиля на очень низкой скорости коробка передач автоматически переходит в режим **M1**.

 Этот символ появляется при нечетко включенной передаче (когда селектор находится между двумя режимами).

Выключение зажигания автомобиля

Перед выключением двигателя можно перевести рычаг селектора в положение **P** или **N**, чтобы включить нейтральную передачу.

В обоих случаях следует затянуть стояночный тормоз (если он не поставлен в автоматический режим), чтобы исключить движение автомобиля.

 Если селектор не установлен в положение **P**, при открывании двери водителя или примерно через 45 секунд после выключения зажигания, раздастся звуковой сигнал и отобразится сообщение.

► Переведите селектор в положение **P**. Звуковой сигнал прекратится и сообщение исчезнет.

Неисправность



В случае неисправности при включении зажигания данная контрольная лампа загорается и отображается сообщение.

При этом коробка передач работает в аварийном режиме и только на 3^й передаче. При перемещении селектора из положения **P** в положение **R** и из положения **N** в положение **R** можно почувствовать значительный толчок (без риска для коробки передач).

Во время движения не превышайте скорость 100 км/час, соблюдайте ограничения действующих Правил дорожного движения.

Обратитесь в сервисную сеть PEUGEOT или в специализированный техцентр.



Коробка передач может выйти из строя:
– при одновременном нажатии на педали акселератора и тормоза;
– в случае выхода из строя аккумуляторной батареи и при переводе рычага из положения **P** в другое положение.

Автоматическая коробка передач (EAT8 — тип 1)

Автоматическая 8-ступенчатая коробка передач с кнопочно-секвентальным селектором. Ею можно управлять в ручном режиме при помощи переключателей, расположенных за рулевым колесом.

Положения селектора

- P.** Парковка
Постановка автомобиля на стоянку: включена блокировка передних колес.
- R.** При движении задним ходом
- N.** Нейтральная передача
Движение автомобиля с выключенным зажиганием или на нейтрالي.
Дополнительную информацию о **переходе на нейтральную передачу** см. в соответствующем разделе.
- D.** Движение в автоматическом режиме
Коробка сама выбирает передачи с учетом таких критериев, как стиль вождения водителя, рельеф дороги и нагрузка автомобиля.
- M.** Движение в ручном режиме
Водитель переключает передачи при помощи переключателей на рулевом колесе.

Кнопочно-секвентальный селектор

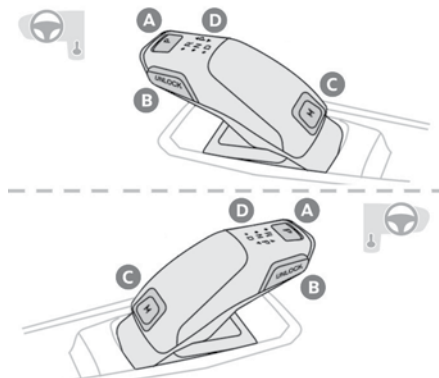

- A.** Кнопка **P**
Для включения режима парковки.
- B.** Кнопка «**Разблокировать**»
Для снятия коробки передач с блокировки и выключения режима **P** или перехода на **R**, удерживая ногу на педали тормоза. Нажмите кнопку и, удерживая ее, нажмите селектор.
- C.** Кнопка **M**
Для перехода на постоянный ручной режим из положения **D**.
- D.** Контрольная лампа состояния коробки передач (**R**, **N**, **D**)

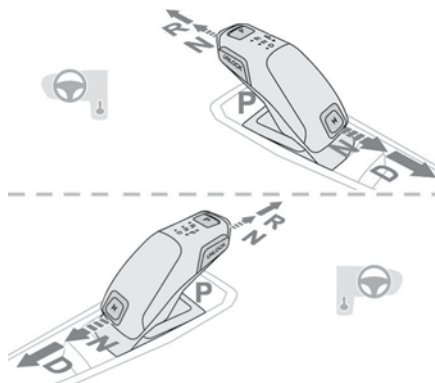

- ▶ Переместите селектор вперед на одну или две позиции (**N** или **R**) или назад (**N** или **D**), при необходимости преодолев точку сопротивления. Как только вы отпустите кнопочный селектор, он вернется в исходное положение. Например, для перехода из режима **P** в режим **R** нажмите «**Разблокировать**» и переведите селектор на две позиции вперед, не преодолевая точку сопротивления, либо переведите его вперед на одну позицию, преодолев точку сопротивления:
 - В первом случае коробка передач переключится из положения **P** в положение **N**, затем из положения **N** в положение **R**.
 - Во втором случае коробка передач переключится из положения **P** в положение **R**.

Переключатели на рулевом колесе

(В зависимости от комплектации автомобиля)
При вождении в режимах **M** или **D** водитель может переключать передачи при помощи переключателей на рулевом колесе.

Переключатели на рулевом колесе не предназначены для перехода на нейтральную передачу и включения или выключения передачи заднего хода.

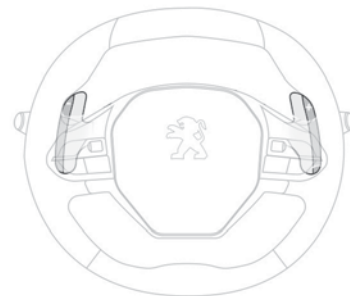

- ▶ Для перехода на высшую или низшую передачу потяните рычаг «+» или «-» на себя, затем отпустите.

Информация на панели приборов

При включении зажигания на панели приборов появляется информация о режиме коробки передач:

P : Парковка.

R : Передача заднего хода.

N : Нейтральная передача.

D1...D8 : Автоматический режим.

M1...M8 : Ручной режим работы.

- : Действие, не принятое системой в ручном режиме.

В случае открытия двери водителя при включенном зажигании появляется сообщение с просьбой перевести коробку передач в режим **P**.

Работа системы

Если для смены режима при работающем двигателе необходимо нажать на педаль тормоза и/или кнопку **Unlock** (Разблокировать), на панели приборов отобразится уведомление.

Система принимает к исполнению только те действия, которые соответствуют текущему режиму работы двигателя.

Движение накатом

В зависимости от комплектации автомобиля или двигателя, установив селектор в положение **D** (кроме положения **СПОРТ**), можно отпустить педаль акселератора и ехать накатом, экономя топливо.

Понижение частоты вращения двигателя является обычным явлением (тахометр на холостом ходу, уменьшение шума двигателя).

 При работающем двигателе, отпущенных тормозах и включенном режиме **R**, **D** или **M**, автомобиль приходит в движение даже без нажатия на педаль акселератора.

 Никогда не нажимайте одновременно на педали акселератора и тормоза. Есть риск повреждения коробки передач!
В случае неисправности аккумуляторной батареи обязательно подложите под колесо противооткатные упоры из бортового набора инструментов, чтобы обеспечить неподвижность автомобиля.

Снятие коробки передач с блокировки

- Из режима **P**:
 - ▶ Полностью выжмите педаль тормоза.
 - ▶ Нажмите кнопку **Разблокировать**.
 - ▶ Продолжая нажимать на педаль тормоза и на кнопку **Разблокировать**, включите другой режим.
- Из нейтрального положения **N** на скорости ниже 5 км/ч:
 - ▶ Полностью выжмите педаль тормоза.
 - ▶ Продолжая нажимать на педаль тормоза, включите другой режим.

Включение передачи заднего хода

- ▶ Замедлитесь до полной остановки.
- ▶ Нажмите на педаль тормоза, затем на кнопку **Разблокировать**.

▶ Продолжая нажимать, выберите режим **R**.

Постоянный ручной режим

Включение режима:

- ▶ При выбранном режиме **D**.
- ▶ Нажмите кнопку **M**; при этом загорится ее зеленая контрольная лампа.

Выключение режима:

- ▶ Переведите селектор на одну позицию вперед, чтобы вернуться в режим **D**.
- или
- ▶ Нажмите кнопку **M**; при этом погаснет ее контрольная лампа.

Выключение зажигания

Чтобы выключить зажигание, автомобиль должен быть неподвижен.

Движение накатом

Дополнительную информацию о **движении накатом** см. в соответствующем разделе.

 При открывании двери водителя при включенной передаче **N** раздастся звуковой сигнал. Звуковой сигнал прекратится при закрывании двери водителя.

Особенности автоматического режима

Коробка передач выбирает режимы, оптимально соответствующие таким критериям, как температура окружающего воздуха, рельеф дороги, загрузка автомобиля и стиль вождения.

Чтобы максимально разогнать автомобиль, полностью выжмите педаль акселератора (режим «kick down»). Коробка передач автоматически переключится на низшую передачу или будет удерживать ту, при которой двигатель развивает максимальную мощность.

Водитель может временно воспользоваться переключателями передач на рулевом колесе, если

скоростной режим и частота вращения коленчатого вала позволяют это.

Особенности ручного режима

Переключение с одной передачи на другую в ручном режиме происходит только тогда, когда скорость движения автомобиля соответствует частоте вращения коленчатого вала двигателя.

Движение автомобиля

Из режима **P**:

- ▶ Полностью выжмите педаль тормоза.
- ▶ Запустите двигатель.
- ▶ Удерживая ногу на педали тормоза, нажмите на кнопку **Разблокировать**.

▶ Переведите селектор на одну или две позиции назад и включите автоматический режим **D** либо переведите селектор вперед, чтобы включить передачу заднего хода **R**.

Из нейтрального положения **N**:

- ▶ Полностью выжмите педаль тормоза.
- ▶ Запустите двигатель.
- ▶ Продолжая нажимать на педаль тормоза, переведите селектор назад для перехода на автоматический режим **D** или вперед, удерживая кнопку «**Разблокировать**», для активации заднего хода **R**.

Далее, действуя из положения **D** или **R**:

- ▶ Отпустите педаль тормоза.
- ▶ Плавно начинайте движение, чтобы обеспечить автоматическое отпущение электрического стояночного тормоза.

Автомобиль начнет приходить в движение.



На версиях с автоматической коробкой передач

Никогда не пытайтесь запустить двигатель «с толчка».

Выключение зажигания

Независимо от установленного режима коробки передач, режим **P** включается сразу после выключения зажигания.

Однако если у вас установлен режим **N**, режим **P** будет включен только через 5 секунд (время для включения нейтральной передачи).

Убедитесь, что режим **P** действительно включен и что электрический стояночный тормоз автоматически затянута; если нет, то затяните его вручную.



Соответствующие контрольные лампы на селекторе коробки передач и ручке электрического стояночного тормоза должны гореть, как и те, что расположены на панели приборов.

Контроль исправности коробки передач



Данный сигнализатор загорается в сопровождении звукового сигнала и текстового сообщения.

Обратитесь к официальному дилеру PEUGEOT или в специализированный техцентр.

Не превышайте скорость 100 км/час, соблюдайте скоростной режим.

Переключение коробки передач в аварийный режим

Режим **D** блокируется на третьей передаче.

Рычаги на рулевом колесе не функционируют, и режим **M** больше недоступен.

Вы можете почувствовать острый толчок при включении передачи заднего хода. Это не вредит коробке передач.

Контроль исправности селектора

Несущественная неисправность



Данный сигнализатор загорается в сопровождении текстового сообщения и звукового сигнала.

Ведите автомобиль осторожно.

Обратитесь к официальному дилеру PEUGEOT или в специализированный техцентр.

В некоторых случаях контрольные лампы переключателя не загораются, но режим коробки передач отображается на панели приборов.

Существенная неисправность



Загорается данный сигнализатор в сопровождении текстового сообщения.



Необходимо остановить автомобиль.

При первой же возможности остановитесь и выключите зажигание.

Обратитесь к официальному дилеру PEUGEOT или в специализированный техцентр.

Автоматическая коробка передач (EAT8 — тип 2)

Автоматическая 8-ступенчатая коробка передач с кнопочно-секвентальным селектором. Ею можно управлять в ручном режиме при помощи «лепестков», расположенных за рулевым колесом.

Кнопочно-секвентальный селектор

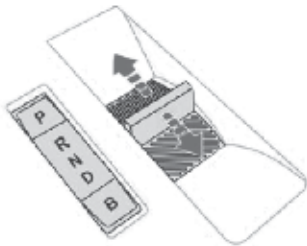

P. Автоматическая парковка

Нажмите эту кнопку для включения режима парковки.

Постановка автомобиля на стоянку: включена блокировка передних колес.

R. Передача заднего хода

N. Нейтральная передача

Для включения нейтральной передачи и движения автомобиля при выключенном зажигании.

Дополнительную информацию о **движении накатом** см. в соответствующем разделе.

D. Движение в автоматическом режиме

Коробка сама выбирает передачи с учетом таких критериев, как стиль вождения водителя, рельеф дороги и нагрузка автомобиля.

M. Движение в ручном режиме

Нажмите эту кнопку для включения ручного режима.

Водитель переключает передачи при помощи переключателей на рулевом колесе.

► В режиме **N**, удерживая ногу на педали тормоза, переведите селектор, не преодолевая точку сопротивления:

- вперед — будет выбран режим **R**;
- назад — будет выбран режим **D**.

Отпускайте селектор после каждого нажатия; он вернется в исходное положение.

Отдельные случаи в работе системы

Чтобы избежать включения режима **N** (при быстром переходе с режима **D** на **R** и обратно):

► в режиме **R** переведите селектор назад, преодолевая точку сопротивления, - будет выбран режим **D**;

► в положении **D** переведите селектор вперед, преодолевая точку сопротивления, будет выбран режим **R**.

► Чтобы вернуться в положение **N**, переведите селектор, не преодолевая точку сопротивления.

Переключатели на рулевом колесе

(В зависимости от комплектации автомобиля)

При вождении в режимах **M** или **D** водитель может переключать передачи при помощи переключателей на рулевом колесе.

Переключатели на рулевом колесе не предназначены для перехода на нейтральную передачу и включения или выключения передачи заднего хода.

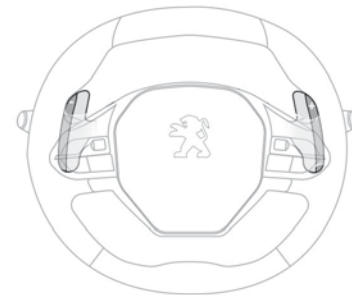

► Для перехода на высшую или низшую передачу потяните рычаг «+» или «-» на себя, затем отпустите.

Информация, отображаемая на панели приборов

При включении зажигания на панели приборов появляется информация о режиме коробки передач:

| | |
|---------------|--|
| P | Парковка |
| R | Передача заднего хода |
| N | Нейтральная передача |
| D1...8 | Автоматическая передача переднего хода |
| M1...8 | Механическая передача переднего хода |

После выключения зажигания состояние коробки передач продолжает отражаться на панели приборов еще несколько секунд.

Работа системы

Система принимает к исполнению только те действия, которые соответствуют текущему режиму работы двигателя.

Если для смены режима при работающем двигателе понадобится нажать педаль тормоза, на панели приборов появится уведомление.

! При работающем двигателе, отпущенных тормозах и включенном режиме **R, D** или **M**, автомобиль приходит в движение даже без нажатия на педаль акселератора. Никогда не нажимайте одновременно на педали акселератора и тормоза — это может вывести коробку передач из строя!

i При открывании двери водителя при включенной передаче **N** раздастся звуковой сигнал и будет установлена передача **P**. Звуковой сигнал прекратится, когда дверь водителя будет закрыта.

! На скорости ниже 5 км/ч при открытии двери водителя включается передача **P** — риск резкого торможения!

! В случае неисправности АКБ, подложите под колесо противокатный упор из

комплекта инструментов, чтобы обеспечить неподвижность автомобиля.

Особенности автоматического режима

Коробка передач выбирает режимы, оптимально соответствующие таким критериям, как температура окружающего воздуха, рельеф дороги, нагрузка автомобиля и стиль вождения.

Чтобы максимально разогнать автомобиль, полностью выжмите педаль акселератора (режим «kick down»). Коробка передач автоматически переключится на низшую передачу или будет удерживать ту, при которой двигатель развивает максимальную мощность.

Водитель может временно воспользоваться переключателями передач на рулевом колесе, если скоростной режим и частота вращения коленчатого вала позволяют это.

Особенности ручного режима

Переключение с одной передачи на другую в ручном режиме происходит только тогда, когда скорость движения автомобиля соответствует частоте вращения коленчатого вала двигателя.

Движение автомобиля

- ▶ Полностью выжмите педаль тормоза.
- ▶ Запустите двигатель.
- ▶ Удерживая ногу на педали тормоза, переведите селектор на одну или две позиции назад, чтобы установить автоматический режим **D**, или вперед для включения передачи заднего хода **R**.

- ▶ Отпустите педаль тормоза.
- ▶ Плавно начинайте движение, чтобы обеспечить автоматическое отпусkanie электрического стояночного тормоза. Автомобиль начнет приходить в движение.

! На версиях с автоматической коробкой передач

Никогда не пытайтесь запустить двигатель «с толчка».

Выключение зажигания

Независимо от установленного режима коробки передач, режим **P** включается сразу после выключения зажигания.

Однако если у вас установлен режим **N**, режим **P** будет включен только через 5 секунд (время для включения нейтральной передачи).

Убедитесь, что режим **P** действительно включен и что электрический стояночный тормоз автоматически затянулся; если нет, то затяните его вручную.

 Соответствующие контрольные лампы на селекторе коробки передач и ручке электрического стояночного тормоза должны гореть, как и те, что расположены на панели приборов.

Контроль исправности коробки передач

 Данный сигнализатор загорается в сопровождении звукового сигнала и текстового сообщения.

Обратитесь в сервисную сеть PEUGEOT или в специализированный техцентр.
Не превышайте скорость 100 км/час, соблюдайте скоростной режим.

Переключение коробки передач в аварийный режим

Режим **D** блокируется на третьей передаче. Рычаги на рулевом колесе не функционируют, и режим **M** больше недоступен.
Вы можете почувствовать ощутимый толчок при включении передачи заднего хода. Это не вредит коробке передач.

Контроль исправности селектора

Незначительная неисправность



Данный сигнализатор загорается в сопровождении текстового сообщения и звукового сигнала.

Ведите автомобиль осторожно.

Обратитесь в сервисную сеть PEUGEOT или в специализированный техцентр.

В некоторых случаях контрольные лампы переключателя не загораются, но режим коробки передач отображается на панели приборов.

Существенная неисправность



Загорается данный сигнализатор в сопровождении текстового сообщения.



Необходимо остановить автомобиль.

При первой же возможности остановитесь и выключите зажигание.

Обратитесь к официальному дилеру PEUGEOT или в специализированный техцентр.

Коробка передач с двойным сцеплением 6DCT

Переключение передач в 6-ступенчатой роботизированной коробке передач с двойным сцеплением может выполняться с помощью электронного рычага селектора селектора или переключателей на рулевом колесе. дороги и загрузки автомобиля.

Положения рычага селектора

- P.** Парковка
Постановка автомобиля на стоянку: включена блокировка колес.
- R.** Передача заднего хода
- N.** Нейтральная передача
Возможно перемещение автомобиля при выключенном зажигании.
- D.** Автоматическое переключение передач
Коробка передач автоматически переключает передачи в зависимости от дорожных условий, загрузки автомобиля и т. д.

- M** Ручной режим переключения передач
Водитель может переключать передачи с помощью переключателей на рулевом колесе.

Электронный рычаг селектора

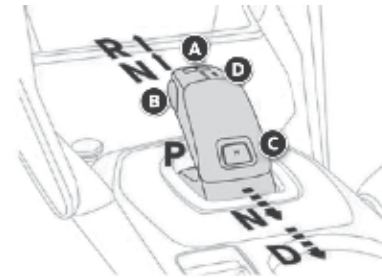

- A.** Кнопка **P**
Для включения режима парковки.
- B.** Кнопка «**Разблокировки**»
Нажав на педаль тормоза, нажмите и удерживайте кнопку разблокировки, чтобы разблокировать коробку передач и переключиться с режима **P** на режим заднего или переднего хода.
- C.** Кнопка **M** для перехода на ручной режим переключений.
- D.** Контрольная лампа режима коробки передач **P, R, N, D**.

Переместите рычаг селектора вперед на одну или две позиции (**N** или **R**) или назад (**N** или **D**), при необходимости преодолев точку сопротивления.

Например, для переключения из режима **P** режим **R** необходимо либо перевести рычаг на две позиции вперед, не преодолевая точку сопротивления, либо перевести его вперед на одну позицию, преодолев точку сопротивления.

- В первом случае коробка переключится из положения **P** в положение **N**, а затем из положения **N** в положение **R**.
- Во втором случае коробка переключится из положения **P** в положение **R**.

Переключатели на рулевом колесе

(В зависимости от комплектации автомобиля)

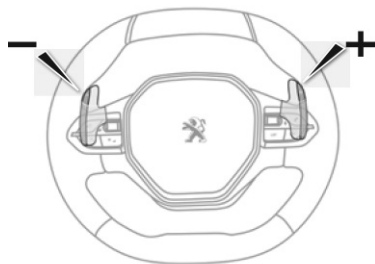

В ручном режиме **M** водитель может переключать передачи при помощи переключателей на рулевом колесе.

- Потяните правый лепесток «+» в направлении рулевого колеса для переключения на более высокую передачу
- Потяните левый лепесток «-» в направлении рулевого колеса для переключения на более низкую передачу

В автоматическом режиме **D**, если позволяют условия движения и обороты двигателя, можно кратковременно выбрать передачу с помощью переключателей на рулевом колесе.

i Переключатели на рулевом колесе не предназначены для перехода на нейтральную передачу или передачу заднего хода.

Информация на панели приборов

При включении зажигания на панели приборов появляется информация о режиме коробки передач:

- P.** Парковка
- R.** Передача заднего хода
- N.** Нейтральная передача
- D1-D6.** Автоматический режим переключения
- M1-M6.** Ручной режим переключения
- Недопустимые передачи в ручном режиме

Если водитель открывает свою дверь при включенном зажигании, то появляется сообщение с просьбой перевести коробку передач в режим **P**.

Работа системы

Если для смены режима при работающем двигателе потребуется нажать на педаль тормоза и/или кнопку разблокировки, на панели приборов появится уведомление.

Система принимает к исполнению только те действия, которые соответствуют текущему режиму работы двигателя.

! При работающем двигателе, отпущенной педали тормоза и включенных режимах **R**, **D** или **M** автомобиль будет двигаться даже без нажатия на педаль акселератора. Не оставляйте детей в автомобиле без присмотра при работающем двигателе.

! Не нажимайте одновременно на педали акселератора и тормоза – это может привести к повреждению коробки передач! Если аккумулятор разряжен, необходимо подложить упоры под колеса, чтобы предотвратить движение автомобиля.

Снятие коробки передач с блокировки

- В режиме **P** :
 - ▶ Выжмите педаль тормоза
 - ▶ Нажмите кнопку разблокировки рычага селектора
 - ▶ Удерживая нажатой педаль тормоза и кнопку разблокировки, включите другой режим

- В нейтральном положении:
 - ▶ Скорость автомобиля ниже 5 км/ч
 - ▶ Полностью выжмите педаль тормоза.
 - ▶ Удерживая нажатой педаль тормоза, выберите другой режим.

Включение передачи заднего хода

- ▶ Снизьте скорость автомобиля до полной остановки
- ▶ Нажмите на педаль тормоза и на кнопку разблокировки рычага селектора
- ▶ Продолжайте удерживать нажатой педаль тормоза и кнопку разблокировки рычага селектора, одновременно переключаясь на режим **R**.

Ручной режим

Включение ручного режима:

- ▶ Переведите рычаг селектора в положение **D**
- ▶ Нажмите кнопку **M**; при этом загорится контрольная лампа.

Выключение ручного режима:

- ▶ Переведите рычаг селектора в положение **D** или
- ▶ Нажмите кнопку **M**; контрольная лампа на кнопке погаснет.

Выключение зажигания

При выключении зажигания автомобиль должен быть неподвижен.

Режим перемещения

Для перемещения автомобиля при выключенном двигателе:

- ▶ При неподвижном автомобиле запустите двигатель и выберите режим **N**
- ▶ Выключите двигатель
- ▶ В течение 5 секунд выполните следующие действия:
 1. Включите зажигание
 2. Нажмите и удерживайте педаль тормоза и переместите рычаг селектора вперед или назад.
 3. Выключите электронный стояночный тормоз
 4. Выключите зажигание ограничителя скорости с ранее сохраненным параметром скорости

Если вы не успеете выполнить эти действия за 5 секунд, то коробка передач автоматически вернется в режим **P**, и вам будет необходимо повторить описанные выше действия еще раз.

i Если открыть дверь водителя при включенной нейтральной передаче, раздастся звуковой сигнал. Звуковой сигнал прекратится, как только дверь водителя будет закрыта.

Особенности автоматического режима

В этом режиме коробка автоматически выбирает передачи, обеспечивающие оптимальную работу в зависимости от температуры, условий окружающей среды, дорожных условий, загрузки автомобиля и стиля вождения. Для максимального ускорения

выжмите до упора педаль акселератора (режим «kick-down»). Коробка передач автоматически переключится на пониженную передачу или останется на ней до тех пор, пока двигатель не достигнет максимальных оборотов. При торможении коробка передач автоматически переключается на пониженную передачу, чтобы обеспечить лучшее торможение двигателем. Если условия движения и обороты двигателя позволяют, можно временно воспользоваться переключателями на рулевом колесе.

Особенности ручного режима

При переключении передач обращайте внимание на соответствие передачи и оборотов двигателя.

Если обороты двигателя слишком высокие или слишком низкие для выбранной передачи, индикатор передачи будет мигать в течение нескольких секунд, а затем коробка вернется к прежней передаче.

Начало движения

Из режима **P**:

- ▶ Выжмите педаль тормоза.
- ▶ Запустите двигатель.
- ▶ Удерживая педаль тормоза нажатой, нажмите кнопку разблокировки рычага селектора.
- ▶ Для выбора режима **D** переведите рычаг селектора на две позиции назад, а для выбора режима **R** – на одну позицию вперед.

Из режима **N**:

- ▶ Выжмите педаль тормоза.
- ▶ Запустите двигатель.
- ▶ Удерживая педаль тормоза нажатой, переведите рычаг селектора назад для выбора режима **D** или нажмите кнопку разблокировки рычага селектора и переведите его вперед для выбора режима **R**.

После выбора режима движения:

- ▶ Отпустите педаль тормоза.
- ▶ Плавно начните движение, чтобы обеспечить отпускание электронного стояночного тормоза.
- ▶ УКогда стояночный тормоз будет отпущен, автомобиль начнет движение.

■ В холодную погоду рекомендуется прогреть автомобиль на холостом ходу в течение нескольких минут, чтобы обеспечить нормальную работу двигателя и коробки передач и повысить долговечность их компонентов.

Выключение зажигания

Независимо от того, в каком режиме находилась коробка до этого, при выключении зажигания она автоматически переходит в режим **P**, если только не был выбран режим **N**. Убедитесь, что коробка передач находится в режиме **P** и что электронный стояночный тормоз затянут. Если нет, то сделайте это вручную.



На панели приборов, рычаге селектора и на кнопке стояночного тормоза загораются контрольные лампы.

Неисправности

Неисправность коробки передач

В случае неисправности при включении зажигания данная контрольная лампа загорается и отображается сообщение.



или



При этом загорается индикатор и появляется предупреждающее сообщение.

При этом коробка может перейти в аварийный режим:

- Коробка остается на текущей передаче и ограничивает скорость автомобиля
- Переключатели на рулевом колесе не работают, и выбрать ручной режим **M** невозможно
- При остановке невозможно включить передачу;

Соблюдайте скоростной режим и не превышайте скорость 100 км/ч.

Обратитесь к официальному дилеру PEUGEOT.

Неисправность рычага селектора

Незначительная неисправность



При включении зажигания контрольная лампа на панели приборов загорается в сопровождении сообщения и звукового сигнала

В некоторых случаях индикатор рычага селектора может не загораться, но состояние коробки передач все равно отображается на приборной панели. Будьте осторожны и обратитесь к официальному дилеру Peugeot.

Существенная неисправность



Этот индикатор горит в качестве напоминания о наличии существенной неисправности.

! Как можно быстрее остановитесь в безопасном месте, не мешая другим участникам дорожного движения, и обратитесь к официальному дилеру Peugeot. При выключении зажигания коробка передач автоматически переходит в режим **P**.

Селектор режимов движения (на версиях с электрическим приводом — тип 1)

Селектор коробки передач представляет собой кнопочный переключатель с функцией рекуперативного торможения.

Селектор служит для выбора режима вождения в зависимости от стиля вождения водителя, рельефа дороги и загрузки автомобиля.

При включенной функции рекуперативного торможения селектор позволяет управлять торможением двигателем при отпущенной педали акселератора.

- P.** Парковка
Постановка автомобиля на стоянку: включена блокировка передних колес.
- R.** Передача заднего хода
- N.** Нейтральная передача
Обеспечивает движение автомобиля «накатом» при выключенном зажигании. Дополнительную информацию о движении «накатом» см. в соответствующем разделе.
- D/B.** Автоматические движение вперед (**D**) или автоматическое движение вперед с рекуперативным торможением (**B**)

Информация на панели приборов

При включении зажигания на панели приборов показывается информация о режиме переключателя передач:

P : Парковка.

R : Передача заднего хода.

N : Нейтральная передача.

D : Вождение (автоматическая передача переднего хода).

B : торможение (рекуперативное торможение).

Работа системы

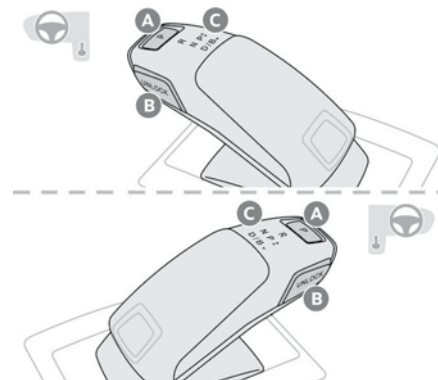

А. Кнопка **P**

Для включения режима парковки.

В. Кнопка «**Разблокировать**»

Для снятия коробки передач с блокировки и выключения режима **P** или перехода на **R**, удерживая ногу на педали тормоза.

Нажмите кнопку и, удерживая ее, нажмите селектор.

С. Индикаторы режимов работы коробки передач (**R, N, D/B**)

► Переведите селектор вперед на одну или две позиции (**N** или **R**) или назад (**N** или **D/B**), при необходимости преодолев точку сопротивления. Как только вы отпустите кнопочный селектор, он вернется в исходное положение.

Например, для перехода из режима **P** в режим **R** переведите селектор на две позиции вперед, не преодолевая точку сопротивления, либо переведите его вперед на одну позицию, преодолев точку сопротивления:

- В первом случае селектор переключится из положения **P** в положение **N**, затем из положения **N** в положение **R**.
- Во втором случае селектор переключится из положения **P** в положение **R**.

Рекуперативное торможение

При помощи функции торможения и при замедлении

Система торможения имитирует торможение двигателем, замедляя автомобиль без нажатия на

педаль тормоза. Замедление происходит быстрее при условии отпущения педали акселератора. Энергия, полученная при отпуске педали акселератора, используется для частичной подзарядки тяговой батареи, что увеличивает запас хода автомобиля.

! В результате замедление автомобиля не приводит к включению стоп-сигналов.

► В режиме **D/B** переместите нажимной селектор назад, чтобы активировать/деактивировать функцию.

На панели приборов символ **D** сменится на **B**. Состояние системы не сохраняется в памяти после выключения зажигания.

! В определенных ситуациях (например, полностью заряженная батарея, экстремальные температуры) рекуперативное торможение может быть временно ограничено, что приводит к меньшему замедлению. Водитель должен постоянно следить за обстановкой на дороге и быть готов к торможению педалью тормоза.

При помощи педали тормоза

При нажатии на педаль тормоза интеллектуальная тормозная система автоматически пополняет запас энергии в тяговой батарее.

Эта энергия также снижает нагрузку на тормозные колодки, замедляя их износ.

i Ощущения водителя от торможения на автомобиле с системой рекуперативного торможения могут отличаться от торможения на автомобиле без этой системы.

Селектор режимов движения (на версиях с электрическим приводом — тип 2)



Селектор коробки передач представляет собой кнопочный переключатель с функцией рекуперативного торможения. Селектор служит для выбора режима вождения в зависимости от стиля вождения водителя, рельефа дороги и загрузки автомобиля. При включенной функции рекуперативного торможения селектор позволяет управлять торможением двигателем при отпущенной педали акселератора.

P. Парковка

Кнопка парковки автомобиля: передние колеса блокируются (в момент включения блокировки кнопка загорается).

R. Передача заднего хода

Служит для включения передачи заднего хода с ногой на педали тормоза.

N. Нейтральная передача

Обеспечивает движение автомобиля «накатом» при выключенном зажигании.

Дополнительную информацию о **движении накатом** см. в соответствующем разделе.

D. Движение вперед (автоматическая передача переднего хода)

B. Торможение (рекуперативное торможение)

Рекуперативное торможение (кнопка загорается при активации).

Информация на панели приборов

При включении зажигания на панели приборов показывается информация о режиме переключателя передач:

P : Парковка.

R : Передача заднего хода.

N : Нейтральная передача.

D : Вождение (автоматическая передача переднего хода).

B : торможение (рекуперативное торможение).

Работа системы

▶ В режиме **N**, удерживая ногу на педали тормоза, переведите селектор, не преодолевая точку сопротивления:

- вперед — будет выбран режим **R**;
- назад — будет выбран режим **D**.

Отпускайте селектор после каждого нажатия; он вернется в исходное положение.

Отдельные случаи в работе системы

Чтобы избежать включения режима **N** (при быстром переходе с режима **D** на **R** и обратно):

- ▶ в режиме **R** переведите селектор назад, преодолевая точку сопротивления, будет выбран режим **D**;
- ▶ в режиме **D** переведите селектор вперед, преодолевая точку сопротивления, будет выбран режим **R**;
- ▶ чтобы установить режим **N**, переведите селектор, не преодолевая точку сопротивления.

Рекуперативное торможение

При помощи функции торможения и при замедлении

Система торможения имитирует торможение двигателем, замедляя автомобиль без нажатия на педаль тормоза. Замедление происходит быстрее при условии отпускания педали акселератора. Энергия, полученная при отпуске педали акселератора, используется для частичной подзарядки тяговой батареи, что увеличивает запас хода автомобиля.



В результате замедление автомобиля не приводит к включению стоп-сигналов.

▶ В режиме **D/B** переместите нажимной селектор назад, чтобы активировать/деактивировать функцию.

На панели приборов символ **D** сменится на **B**. Состояние системы не сохраняется в памяти после выключения зажигания.



В определенных ситуациях (например, полностью заряженная батарея, экстремальные температуры) рекуперативное торможение может быть временно ограничено, что приводит к меньшему замедлению. Водитель должен постоянно следить за обстановкой на дороге и быть готов к торможению педалью тормоза.

При помощи педали тормоза

При нажатии на педаль тормоза интеллектуальная тормозная система автоматически пополняет запас энергии в тяговой батарее. Эта энергия также снижает нагрузку на тормозные колодки, замедляя их износ.



Ощущения водителя от торможения на автомобиле с системой рекуперативного торможения могут отличаться от торможения на автомобиле без этой системы.

Режимы вождения

Доступность режимов вождения зависит от типа двигателя и комплектации автомобиля.

Выбор режима вождения осуществляется следующим образом:

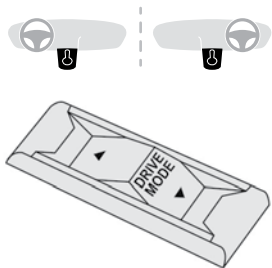

► Нажмите кнопку для отображения режимов на панели приборов и, в зависимости от комплектации, на экране с PEUGEOT Connect Nav.

На автомобиле с электродвигателем при запуске двигателя автомобиля выбор режима будет недоступен, пока не отобразится контрольная лампа **READY**.

Когда сообщение исчезнет, активируется выбранный режим, который отображается на приборной панели (кроме режима **Норма**).

При включенной системе Advanced Grip Control доступны дополнительные режимы вождения.

Дополнительную информацию о **Advanced Grip Control** см. в соответствующем разделе.

Каждый раз после включения зажигания система по умолчанию настраивается на режим вождения

Норма.

Норма

Для восстановления настроек по умолчанию.

Эко

Служит для сокращения расхода электроэнергии путем снижения интенсивности обогрева и кондиционирования воздуха без отключения этих систем.

Для снижения потребления электроэнергии тяговой батареи за счет ограничения крутящего момента двигателя.

СПОРТ

На автомобиле с механической коробкой передач: обеспечивается более динамичное вождение с воздействием на усилитель рулевого управления, педаль акселератора и индикацию параметров динамики автомобиля на панели приборов.

На автомобиле с автоматической коробкой передач: обеспечивается более динамичное вождение с воздействием на усилитель рулевого управления, педаль акселератора, переключение передач и индикацию параметров динамики автомобиля на панели приборов.

Выбор режима СПОРТ деактивирует функцию Stop & Start.

Ручной режим

Постоянный режим **Ручной режим** на версиях с автоматической коробкой передач.

Для включения данного ручного режима необходимо использовать кнопку **M** на нажимном селекторе.

Для изменения передачи вручную с помощью переключателей на рулевом колесе.

Дополнительную информацию об **автоматической коробке передач (EAT8)** см. в соответствующем разделе.

Движение накатом

В зависимости от комплектации или двигателя на автомобилях с коробкой передач EAT8, установив селектор в положение **D** (кроме режима **СПОРТ**), можно отпустить педаль акселератора и ехать накатом, экономя топливо. Понижение частоты вращения двигателя является обычным явлением (тахометр на холостом ходу, уменьшение шума двигателя).

Система помощи при трогании на уклоне

Система на короткое время (около 2 секунд) удерживает автомобиль на месте, чтобы облегчить водителю начало движения на уклоне в момент переноса ноги с педали тормоза на педаль акселератора.

Данная система активируется, только если:

- автомобиль полностью остановлен нажатием на педаль тормоза;
- уклон отвечает определенным требованиям;
- дверь водителя закрыта.

! Не выходите из автомобиля, если он находится в режиме временного удержания на месте системой помощи при начале движения на уклоне. В случае необходимости покинуть автомобиль с работающим двигателем вручную затяните стояночный тормоз. После этого убедитесь, что контрольная лампа стояночного тормоза и контрольная лампа **P** на рычаге электрического стояночного тормоза включены.

! Система помощи при трогании на уклоне отключению не подлежит. Но ее работу можно прервать, затянув стояночный тормоз, чтобы обездвигнуть автомобиль.

Работа системы

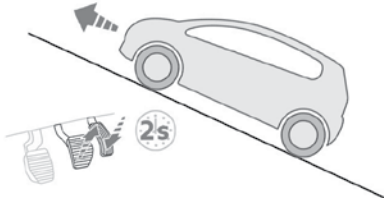

На подъеме автомобиль на мгновение удерживается на месте после отпущения педали тормоза при следующих условиях:

- Механическая коробка передач находится на первой или нейтральной передаче.
- автоматическая коробка передач находится в положении **D** или **M**;

– селектор режимов движения находится в положении **D** или **B**.

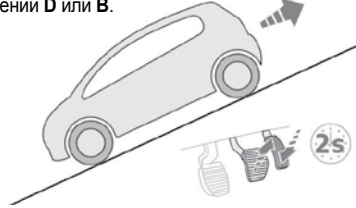

При трогании в гору на задней передаче, автомобиль на мгновение удерживается на месте после отпущения педали тормоза.

Неисправность



В случае неисправности на панели приборов загорятся эти сигнализаторы в сопровождении сообщения. Обратитесь в сервисную сеть PEUGEOT или в специализированный техцентр.

Индикатор переключения передач

Эта система способствует снижению расхода топлива, рекомендуя оптимальную передачу.

Работа системы

В зависимости от той или иной ситуации и с учетом комплектации автомобиля, система может давать рекомендации пропустить одну или несколько передач.

Рекомендации по переключению передач не считаются обязательными. В реальной ситуации профиль дороги, плотность дорожного движения и безопасное вождение остаются решающими факторами при выборе оптимальной передачи. Таким образом, за водителем остается право выбора, прислушиваться к рекомендациям системы или нет.

Система не может быть выключена.



На автомобиле с автоматической коробкой передач индикатор работает только в режиме ручного переключения.



Информация отображается на панели приборов в виде стрелки с указанием рекомендуемой коробки передач.



Система адаптирует рекомендации по переключению передач к условиям движения (напр., учитываются уклон, загрузка) и стилю вождения (потребление энергии, ускорение, торможение). Кроме того, система никогда не предложит:

- включить первую передачу;
- включить передачу заднего хода.

Система «стоп-старт»

Функция Stop & Start временно переводит двигатель в режим ожидания — режим STOP — при остановке автомобиля (например, красный цвет, дорожные пробки). Двигатель автоматически запускается

— режим START — как только водитель обозначит намерение возобновить движение.

В основном, система «стоп-старт» предназначена для вождения в условиях города, так как способствует уменьшению расхода топлива, сокращению выбросов отработавших газов и снижению уровня шума в моменты остановок. Система не влияет на рабочие функции автомобиля, в частности на торможение.

Выключение/включение

Функция автоматически **активируется** при включении зажигания.



Настройка системы осуществляется в меню **Driving/Автомобиль** на сенсорном экране.

Сообщение на панели приборов подтверждает изменение состояния.

Если функция выключена и двигатель находится в режиме ожидания, он немедленно запускается.

Соответствующие контрольные лампы



Система активирована: двигатель в режиме ожидания (режим **ОСТАНОВКИ**).



Функция выключена или возникла неисправность.



Рукоятка для отпирания капота из салона

Перед любыми работами в моторном отсеке выключите систему Stop & Start, чтобы избежать

травм в результате автоматического повторного запуска двигателя.



STOP & START SYSTEM

! Вождение по затопленной дороге

Перед движением на затопленном участке настоятельно рекомендуется отключить систему Stop & Start.

Дополнительную информацию о **рекомендациях по вождению**, в частности, по затопленным дорогам см. в соответствующем разделе.

Работа системы

Основные условия работы

- Дверь водителя должна быть закрыта.
- Ремень безопасности водителя должен быть пристегнут.
- Уровень заряда аккумуляторной батареи должен быть достаточным.
- Температура двигателя должна быть в пределах номинального рабочего диапазона.
- Температура окружающей среды должна составлять от 0° С до 35 °С.

Перевод двигателя в режим ожидания (режим **ОСТАНОВКИ**)

Двигатель автоматически переходит в режим ожидания, как только водитель обозначит намерение остановиться:

- **На автомобиле с механической коробкой передач** при переключении на нейтральную передачу и отпуске педали сцепления.
- **На автомобиле с автоматической коробкой передач** при переводе селектора в положение **D** или **M**, при нажатии на педаль тормоза до остановки автомобиля или при переводе селектора в положение **N** на неподвижном автомобиле.

Счетчик времени

Счетчик времени суммирует время установки спящего режима во время поездки. При каждом включении питания счетчик автоматически обнуляется.

Отдельные случаи в работе системы

Двигатель не перейдет в режим ожидания, если не соблюдены все рабочие условия, а также в следующих случаях:

- Крутой уклон (вверх или вниз).
- Скорость движения автомобиля не превышала 10 км/ч с момента последнего пуска (ключом или кнопкой **START/STOP**).
- Выбран режим СПОРТ (в зависимости от варианта комплектации).
- Необходимо поддерживать комфортный микроклимат в салоне автомобиля.
- Включено удаление конденсата со стекол.



В таких случаях эта контрольная лампа мигает несколько секунд, затем гаснет.

После повторного пуска двигателя режим STOP будет недоступен, пока автомобиль не разовьет скорость 8 км/ч.

Во время маневрирования на стоянке переход в режим STOP приостанавливается на несколько секунд после выключения передачи заднего хода и поворота рулевого колеса.

Запуск двигателя (режим START)

Двигатель автоматически запускается, как только водитель обозначит намерение возобновить движение:

На автомобиле с механической коробкой передач: педаль сцепления полностью выжата.

На автомобиле с автоматической коробкой передач:

- Селектор в режиме **D** или **M**: педаль тормоза отпущена.
- Селектор в режиме **N** и педаль тормоза отпущена: селектор в режиме **D** или **M**.
- Селектор в режиме **P** и педаль тормоза нажата: селектор в режиме **R**, **N**, **D** или **M**.
- Передача заднего хода включена.

Отдельные случаи в работе системы

Двигатель запустится автоматически, если соблюдены все рабочие условия, а также в следующих случаях:

- Отмена выбора режима СПОРТ (в зависимости от варианта комплектации).
- Автомобиль с механической коробкой передач движется со скоростью выше 4 км/ч.
- Автомобиль с автоматической коробкой передач в режиме **N** движется со скоростью выше 1 км/ч.



В таких случаях эта контрольная лампа мигает несколько секунд, затем гаснет.

Неисправности



В случае неисправности этот сигнализатор мигает несколько секунд на панели приборов, затем горит постоянно в сопровождении текстового сообщения.

Обратитесь в сервисную сеть PEUGEOT или в специализированный техцентр.

Автомобиль находится в режиме STOP с заглушенным двигателем

Все сигнализаторы панели приборов будут включены при возникновении неисправности.

► В таком случае выключите зажигание и вновь запустите двигатель ключом или кнопкой «START/STOP».

Аккумуляторная батарея 12 В

В системе Stop & Start используется 12-вольтовая аккумуляторная батарея с особыми технико-эксплуатационными характеристиками.

Любые работы должны осуществляться исключительно в официальной дилерской сети PEUGEOT или в специализированном техцентре.

Контроль падения давления воздуха в шинах

В случае падения давления в одной или нескольких шинах данная система мгновенно подает соответствующий сигнал водителю.

Сигнал подается, когда автомобиль находится в движении.

Поступающая от датчиков частоты вращения колеса информация сопоставляется системой с эталонным давлением, которое следует выставлять при каждой корректировке давления в шинах и после замены колеса.

Она учитывает последние значения, сохраненные во время запроса повторной инициализации. Поэтому очень важно, чтобы давление в шинах было надлежащим во время эксплуатации. Водителю необходимо постоянно следить за давлением.

! Наличие в автомобиле системы контроля падения давления воздуха в шинах ни при каких обстоятельствах не освобождает водителя от необходимости сохранять бдительность на дороге.

Система не освобождает вас от необходимости регулярно проверять давление воздуха в шинах

вручную (в том числе и в запасном колесе), особенно перед дальними поездками. Езда на спущенных шинах, особенно в жестких условиях эксплуатации (при тяжелой нагрузке, движении с очень высокой скоростью, в дальних поездках):

- ухудшает устойчивость автомобиля на дороге.
- увеличивает тормозной путь.
- ведет к преждевременному износу шин.
- увеличивает потребление энергии.

i Предписанные параметры давления воздуха в шинах вашего автомобиля указаны на этикетке. Для получения дополнительной информации об **идентификационных данных** см. соответствующий раздел.

! **Проверка давления воздуха в шинах**
Проверку следует осуществлять каждый месяц на «холодных» шинах (по истечении 1 часа после остановки либо после поездки протяженностью до 10 км на умеренной скорости). В противном случае сделайте поправку, прибавив 0,3 бар к величинам, указанным на этикетке.

i **Цели противоскольжения**
После монтажа или снятия цепей противоскольжения инициализация системы не требуется.

Сигнализатор падения давления



На это указывает постоянное горение данной контрольной лампы, которое сопровождается звуковым сигналом и, в зависимости от комплектации, сообщением на экране.

- ▶ Немедленно сбавьте скорость, не крутите резко руль и избегайте внезапного торможения.
- ▶ Как только условия дорожного движения позволят, остановитесь.

! Вызванную падением давления деформацию шины не всегда можно обнаружить визуально. Поэтому не ограничивайтесь простым осмотром.

- ▶ Используя компрессор, например в комплекте для временного устранения прокола в шине, проверьте давление во всех четырех холодных шинах.
- ▶ В случае невозможности немедленно проверить его, осторожно продолжайте движение на умеренной скорости.
- ▶ В случае прокола воспользуйтесь комплектом для временного устранения прокола в шине или запасным колесом (в зависимости от варианта комплектации).

! Слишком медленное движение может снизить эффективность контроля. В случае резкой потери давления или разрыва шины система не сразу уведомляет водителя.

Это обусловлено тем, что анализ значений, считанных датчиками частоты вращения колес, может занять некоторое время. Уведомление может запоздать при движении на скорости ниже 40 км/ч или в спортивном режиме.

i Сигнализатор падения давления будет гореть вплоть до проведения инициализации системы.

Повторная инициализация

Необходимо обязательно повторно инициализировать систему после каждой корректировки давления в одной или нескольких шинах, а также после замены одного или нескольких колес.

! Перед повторной инициализацией системы убедитесь, что давление во всех четырех шинах соответствует условиям эксплуатации автомобиля и требованиям на этикетке с параметрами давления. Перед повторной инициализацией проверьте давление воздуха во всех четырех шинах. Система не сообщает об ошибочном давлении во время повторной инициализации.



Инициализация системы осуществляется на неподвижном автомобиле с помощью меню сенсорного экрана **Driving/Автомобиль**.

Неисправность



В случае неисправности на панели приборов загораются эти

сигнализаторы.

При этом появляется сообщение в сопровождении звукового сигнала.

В таких случаях давление воздуха в шинах системой больше не контролируется.

Обратитесь в сервисную сеть PEUGEOT или в специализированный техцентр.

Нестандартное или малоразмерное запасное колесо

В случае использования запасного колеса этого типа контроль давления воздуха в шинах может быть приостановлен.

В этом случае включается сигнализатор неисправности, он выключается после замены колеса на колесо такого же размера (как и другие колеса), давление корректируется и выполняется повторная инициализация.

Помощь при вождении и маневрировании — общие рекомендации

Бортовая система помощи при вождении и маневрировании ни в коей мере не

освобождает водителя от обязанности сохранять бдительность.

Водитель должен соблюдать правила дорожного движения, при любых обстоятельствах сохранять бдительность и в любое время быть готовым взять управление автомобилем на себя. Водитель должен соблюдать скоростной режим в соответствии с климатическими условиями, дорожным движением и состоянием дороги.

Водитель обязан постоянно следить за обстановкой на дороге, оценивать расстояние и определять относительную скорость других транспортных средств, а также прогнозировать их маневры перед включением указателя поворотов и сменой полосы движения. Эти системы работают в пределах законов физики.

Системы помощи при вождении

Держите рулевое колесо обеими руками, всегда пользуйтесь зеркалами заднего вида, держите ноги вблизи педалей и останавливайтесь на отдых через каждые 2 часа вождения.

Помощь при маневрировании

Водитель должен постоянно отслеживать обстановку вокруг автомобиля перед началом и во время всего маневрирования, пользуясь зеркалами заднего вида.

Радар(ы)

Работа радаров и сопутствующих функций может быть нарушена в результате скопления загрязнений (например, грязь или льда), воздействия неблагоприятных погодных условий (например, сильный дождь или снег), заклеивания зоны обнаружения наклейками или другими предметами или в случае повреждения бампера.

В случае окрашивания переднего или заднего бампера, обратитесь к официальному дилеру PEUGEOT или в специализированный техцентр. Некоторые виды красок способны помешать нормальной работе радара.

Не перекрывайте датчики на переднем и заднем бамперах самоклеящимися этикетками или другими предметами, способными нарушить нормальную работу системы.



Камера помощи при вождении

Данная камера и ее функции могут не работать или их работа может быть нарушена, если область ветрового стекла перед камерой загрязнена, запотела, замерзла, покрыта снегом, повреждена или закрыта наклейкой. Регулярно удаляйте конденсат с ветрового стекла в сырую и холодную погоду.

Плохая видимость (например, недостаточное освещение дороги, снегопад, сильный дождь, густой туман), ослепление (например, фарами встречного автомобиля, низким солнцем, отражением света от мокрого дорожного полотна, на выходе из туннеля, чередованием тени и света) тоже могут негативно отразиться на работе камеры и датчиков.

При замене ветрового стекла обратитесь к официальному дилеру PEUGEOT или специализированный техцентр для перекалибровки камеры; в противном случае работа связанных вспомогательных средств может быть нарушена.

Другие камеры

Поступающие с камеры на сенсорный экран или панель приборов изображения могут искажаться рельефом.

В тени, при слабом солнечном свете или при недостаточном освещении изображение может оказаться темным и недостаточно контрастным. При этом препятствия могут показаться более отдаленными, чем они есть на самом деле.

Датчики

Звуковые помехи, например, из-за шумных машин и механизмов (грузовых автомобилей, отбойных молотков), скопление снега или опавших листьев на дороге или повреждение бамперов и зеркал могут нарушать работу датчиков и связанных с ними функций.

При включении передачи заднего хода продолжительный звуковой сигнал будет свидетельствовать о загрязнении датчиков. Удар по автомобилю спереди или сзади может сбить настройки датчиков, а это не всегда определяется системой: в связи с этим измеренные расстояния могут оказаться неточными.

Датчики не распознают слишком низкие (тротуары, километровые столбы и т. п.) или слишком тонкие (деревья, столбики, проволочная сетка и т. п.) препятствия. Некоторые препятствия в «слепых» зонах датчиков могут не быть обнаружены или выйдут за пределы обнаружения во время маневра. Некоторые материалы (например, ткани) поглощают ультразвуковые волны, поэтому пешеходы могут оказаться не распознаны.

Техническое обслуживание

Регулярно очищайте бампер и наружные зеркала, а также поле обзора камеры. При мойке автомобиля под высоким давлением рекомендуется держать наконечник шланга на расстоянии не менее 30 см от радара, видеокamer и датчиков.

Коврики/накладки на педали

Коврики или накладки на педали, не сертифицированные PEUGEOT, могут мешать работе ограничителя скорости и круиз-контроля.

Чтобы ничто не мешало свободному перемещению педалей:

- правильно и надежно закрепите коврик на фиксаторах;
- никогда не кладите коврики друг на друга.

Единицы измерения скорости

Убедитесь, что единицы измерения скорости, отображаемые на панели приборов, (км/ч или м/ч) соответствуют единицам, принятым в стране, в которой вы находитесь. В противном случае, на неподвижном автомобиле приведите единицы измерения скорости в соответствие с принятыми в данной стране.

Если вы не уверены, обратитесь к официальному дилеру PEUGEOT или в специализированный техцентр.

Система распознавания дорожных знаков

! Для получения дополнительных сведений см. **общие рекомендации по использованию систем помощи при вождении и маневрировании.**

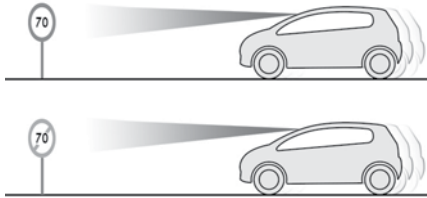

Данная система выводит на панель приборов максимальную скорость, разрешенную в регионе, на основе следующих данных:

- Знаки ограничения скорости, обнаруженные камерой.
- Информация об ограничении скорости с картографических данных навигатора.
- Распознанные камерой знаки, указывающие на въезд в общедоступную зону движения.

| Распознанный знак | Предложенная скорость (расчетная) |
|---|---|
| <p>Въезд в общедоступную зону движения Например:</p>  | <p>без PEUGEOT Connect Nav 10 миль/ч или 20 км/ч (в зависимости от единиц измерения на панели приборов) С PEUGEOT Connect Nav Отображение действующего ограничения скорости в стране, по которой вы проезжаете.</p> |

– Дополнительные знаки ограничения скорости, обнаруженные камерой.

| Распознанный дополнительный знак ограничения скорости | Значение скорости, соответствующее дополнительному знаку |
|--|--|
| <p>Ограничение скорости во время дождя Примеры:</p>  | <p>При условии, что выключатель стеклоочистителя переведен на прерывистый или автоматический режим (чтобы активировать датчик дождя): например, 110 км/ч</p> |

| Распознанный дополнительный знак ограничения скорости | Значение скорости, соответствующее дополнительному знаку |
|---|--|
| <p>Ограничение скорости при буксировке</p>  | <p>Если на автомобиль установлено сертифицированное тягово-сцепное устройство: например, 90 км/ч</p> |
| <p>Ограничение скорости, действующее на определенном участке Например:</p>  | <p>Например, 70 км/ч</p> |
| <p>Ограничение скорости для автомобилей и автопоездов общей массой менее 3,5 тонны</p>  | <p>Например, 90 км/ч</p> |

| Распознанный дополнительный знак ограничения скорости | Значение скорости, соответствующее дополнительному знаку |
|--|--|
| <p>Ограничение скорости во время снега</p> <p>Например:</p>  | <p>Если температура наружного воздуха ниже 3°C: например, 30 км/ч</p> <p>При этом показывается символ «снежинка»</p> |
| <p>Ограничение скорости в определенное время суток</p> <p>Например:</p>  | <p>Например, 30 км/ч</p> <p>При этом показывается символ «часы»</p> |

! Картографические данные навигатора должны регулярно обновляться, чтобы получать точную информацию об ограничении скорости от системы.

! Единица измерения скорости (км/ч или мили/ч) зависит от страны, по которой вы проезжаете. О ней следует помнить при соблюдении разрешенной максимальной скорости.

Для надлежащей работы системы при смене страны, единицы измерения скорости на панели приборов должны соответствовать единицам измерения в стране, по которой вы проезжаете.

! Автоматическое считывание дорожных знаков выполняется системой помощи при вождении, которая распознает скоростные ограничения не всегда адекватно. Дорожные знаки, предписывающие скоростные ограничения, всегда имеют приоритет перед указаниями бортовой системы. Система предназначена для распознавания дорожных знаков, соответствующих требованиям Венской Конвенции о дорожных знаках и сигналах.

i Регламентированные ограничения скорости грузовых автомобилей система не показывает. Показ ограничения скорости на панели приборов обновится, как только вы проедете мимо знака ограничения, относящегося к легковым автомобилям.

Включение/выключение системы

Система активируется по умолчанию каждый раз при пуске двигателя.

 Настройка системы осуществляется в меню **Driving/Автомобиль** на сенсорном экране.

Информация, отображаемая на панели приборов

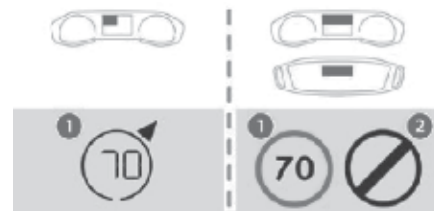

1. Показ обнаруженного ограничения скорости или
2. Завершение указания ограничения скорости (в зависимости от версии автомобиля)

 Система активна, но не определяет информацию об ограничении скорости.

 В случае определения информации об ограничении скорости система отображает ее параметр.



Во время показа предписанной максимальной скорости при ее первом превышении **более чем на 5 км/ч** (например, 95 км/ч) параметр скорости будет мигать 10 секунд (в зависимости от комплектации).

Пределы возможностей системы

Бортовая система не принимает во внимание ограничения скорости, в особенности вызванные такими обстоятельствами, как:

- загрязненная атмосфера;
- буксировка;
- вождение на малоразмерном запасном колесе или на цепях противоскольжения;
- вождение на колесе, временно отремонтированном при помощи комплекта для временного устранения прокола в шине;
- неопытный водитель.

Бортовая система может не показывать ограничения скорости, если на протяжении определенного времени она не обнаруживает дорожных знаков, а также в следующих ситуациях:

- Закрытые от обзора, нестандартные, поврежденные или согнутые дорожные знаки.

Рекомендация



В дополнение к функции Система распознавания дорожных знаков водитель сам может внести отображаемую на дисплее скорость в качестве заданной для ограничителя или регулятора скорости при помощи кнопки сохранения параметров скорости в память этих систем. В дождь система предложит водителю скорость ниже указанной/полученной с карты, чтобы обеспечить безопасность движения в существующих погодных условиях (например, на шоссе предложенная скорость будет 110 км/ч вместо 130 км/ч).

i Дополнительную информацию об **ограничителе скорости**, а также о **круиз-контроле** или **адаптивном круиз-контроле** см. в соответствующих разделах.

Переключатели на рулевом колесе

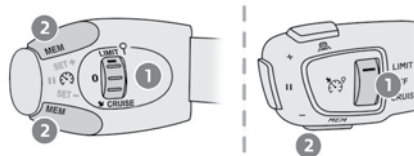

1. Выбор вождения в режиме ограничителя скорости/круиз-контроля
2. Внесение заданной скорости в память

Информация на панели приборов

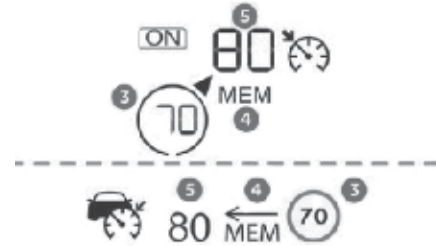

3. Показ ограничения скорости
4. Запрос на сохранение скорости
5. Текущая заданная скорость

Сохранение заданной скорости



► Включите ограничитель скорости/круиз-контроль. Появится информация, относящаяся к ограничителю скорости/круиз-контролю. Обнаружив дорожный знак с новым значением скорости, система несколько секунд показывает его и мигающий символ **MEM**, предлагая внести скорость в память в качестве новой заданной скорости.

i При разнице менее 9 км/ч между заданной скоростью и той, что показана системой

Система распознавания дорожных знаков, символ **MEM** не загорается.

В зависимости от дорожных условий могут отображаться несколько параметров скорости.

► Нажмите кнопку **2** один раз, чтобы сохранить предложенную скорость.

Отобразится сообщение, подтверждающее запрос.

► Нажмите еще раз кнопку **2**, чтобы подтвердить и сохранить в памяти новую заданную скорость. Индикация вернется в исходное положение.

Расширенное распознавание дорожных знаков

(В зависимости от версии автомобиля)

! Для получения дополнительных сведений см. общие рекомендации по использованию систем помощи при вождении и маневрировании.



Данная дополнительная система распознает эти дорожные знаки и отображает их на панели приборов.

При приближении к одному из этих знаков на панели приборов отображается символ соответствующего знака.

! Фактические дорожные знаки всегда имеют приоритет перед указаниями бортовой системы.

Знаки должны соответствовать требованиям Венской Конвенции о дорожных знаках и сигналах.

Включение/выключение



Настройка параметров осуществляется в меню **Driving/Автомобиль** на сенсорном экране.

Ограничитель скорости

! Для получения дополнительных сведений см. **Общие рекомендации по использованию систем помощи при вождении и маневрировании.**



Эта система не позволяет автомобилю превышать заданную водителем скорость движения («предельную»).

Включение ограничителя скорости осуществляется вручную.

При этом предельная скорость должна быть не ниже 30 км/ч.

Заданная предельная скорость остается в памяти системы и после выключения зажигания.

Переключатели на рулевом колесе

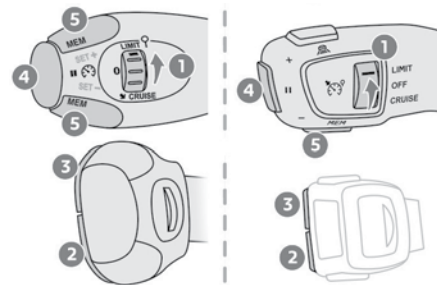

1. Вкл. (положение **LIMIT**)/Выкл.
2. Снизить заданную скорость
3. Увеличить заданную скорость
4. Приостановка/возобновление работы ограничителя скорости с ранее сохраненным параметром скорости
5. Переход на скорость, предложенную системой Система распознавания дорожных знаков (горит **MEM**)

Для получения дополнительной информации о **Системе распознавания дорожных знаков** см. соответствующий раздел.

Информация, отображаемая на панели приборов

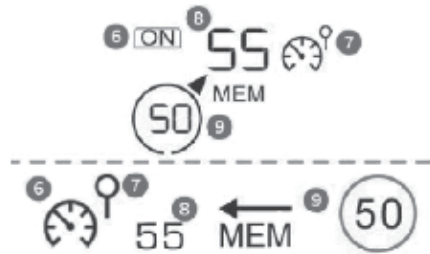

6. Контрольная лампа работы/паузы ограничителя скорости
7. Контрольная лампа активного состояния ограничителя скорости
8. Заданное значение скорости
9. Скорость, предложенная функцией Система распознавания дорожных знаков (в зависимости от версии автомобиля)

Включение / приостановка работы

- ▶ Поверните регулятор 1 в положение «LIMIT», чтобы выбрать режим ограничителя скорости; система находится на паузе.
- ▶ Если требуется именно эта пороговая скорость (предельная скорость, внесенная в память системы последней), нажмите кнопку 4-II, чтобы включить ограничитель скорости.

- ▶ Еще раз нажмите кнопку 4-II, чтобы временно приостановить работу системы (включить паузу).

i Если значение скорости долгое время остается ниже скорости автомобиля, звучит предупреждающий сигнал.

Настройка предельной скорости («круиз-контроля»)

Вам не нужно включать ограничитель, чтобы настроить скоростной режим.

Для изменения параметра предельной скорости, начиная с текущей скорости движения автомобиля:

- ▶ с шагом +/- 1 км/ч — кратковременно нажимайте кнопку 2-SET- или 3-SET+;
- ▶ с шагом +/- 5 км/ч — нажмите и удерживайте кнопку 2-SET- или 3-SET+.

Чтобы изменить параметр скорости круиз-контроля в соответствии с рекомендациями системы Система распознавания дорожных знаков, отображаемыми на панели приборов, выполните следующие действия.

- ▶ Нажмите 5-MEM; отобразится запрос на подтверждение внесения параметров скорости в память.
 - ▶ Еще раз нажмите кнопку 5-MEM для сохранения рекомендуемой скорости.
- Новое значение скорости отобразится на панели приборов.

Временное превышение заданной скорости

- ▶ Полностью выжмите педаль акселератора. Ограничитель скорости временно будет отключен, а на дисплее начнет мигать заданный параметр скорости.
 - ▶ Чтобы вернуться к заданной скорости, отпустите педаль акселератора.
- Если превышение скорости не связано с действиями водителя (например, в случае крутого уклона), сразу же срабатывает звуковой сигнал.

! Система круиз-контроля не наделена способностью выдерживать заданную скорость на крутых спусках и при резких ускорениях: автомобиль может превысить ее. При необходимости, пользуйтесь тормозом для управления скоростным режимом автомобиля.

Как только скорость автомобиля вернется к заданному параметру, ограничитель возобновит свою работу: индикатор скорости продолжит гореть, не мигая.

Выключение

- ▶ Поверните регулятор 1 в положение «OFF» (ВЫКЛ.): информация, относящаяся к ограничителю скорости, больше не будет отображаться.

Неисправность



В случае неисправности вместо параметра скорости отображаются прочерки (сначала мигают, а затем горят постоянно).

Обратитесь в сервисную сеть PEUGEOT или в специализированный техцентр.

Круиз-контроль — особые рекомендации

! Система круиз-контроля не гарантирует соблюдение ограничения скоростных режимов и безопасного расстояния между автомобилями, — водитель несет ответственность за свои действия за рулем. Для всеобщей безопасности пользуйтесь круиз-контролем, только если дорожные условия позволяют поддерживать постоянную скорость и соблюдать безопасную дистанцию.

Сохраняйте бдительность, когда круиз-контроль активирован. При нажатии и удержании кнопки изменения скорости, автомобиль может резко изменить движение. Круиз-контроль не наделен способностью выдерживать заданную скорость **на крутых спусках** — автомобиль может превысить ее. При необходимости, притормаживайте, чтобы соблюдать заданную скорость автомобиля. При движении **по крутым склонам**, а также во время буксировки автомобиль может превысить заданную скорость или не достичь ее.

! Превышение запрограммированного значения скорости

Можно временно превысить скорость, нажав педаль акселератора (запрограммированное значение скорости будет мигать).

Для возврата установленного значения скорости отпустите педаль акселератора (после возврата данного значения скорости, значение скорости перестанет мигать).

! Пределы возможностей системы

Запрещается использовать систему в следующих условиях:

- в городе с риском для пешеходов, которые переходят дорогу;
- в условиях сильного движения (за исключением версий с системой Stop & Go);
- на извилистых дорогах и крутых склонах;
- на скользком и затопленном покрытии;
- при плохой погоде;
- при ограниченной видимости для водителя;
- для кольцевых гонок;
- при движении на барабанном стенде.
- при использовании малоразмерного запасного колеса;
- для автомобилей, оборудованных цепями противоскольжения или колесными чехлами противоскольжения.

Круиз-контроль

! Для получения дополнительных сведений см. **общие рекомендации по использованию систем помощи при вождении и маневрировании**, а также **особые рекомендации о круиз-контроле**.



Система автоматически поддерживает заданную водителем крейсерскую скорость автомобиля («предельную») без нажатия на педаль акселератора.

Включение круиз-контроля осуществляется вручную.

При этом скорость автомобиля должна быть не менее 40 км/ч.

На автомобиле с механической коробкой передач должна быть включена третья передача или выше. На автомобиле с автоматической коробкой передач должен быть включен режим **D**, или вторая передача и выше в режиме **M**.

На автомобиле с переключателем передач должен быть включен режим **D** или **V**.

! Круиз-контроль остается активным после переключения передачи на автомобиле с системой Stop & Start независимо от типа коробки передач.

! При выключении зажигания заданная предельная скорость удаляется из памяти системы.

Переключатели на рулевом колесе

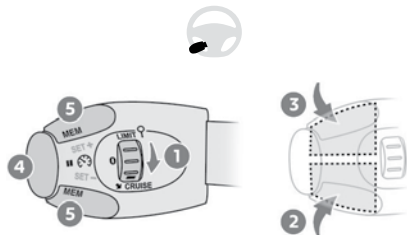

1. ВКЛ. (положение **CRUISE**)/Выкл.
2. Включение круиз-контроля, начиная с текущей скорости/понижение заданной скорости
3. Включение круиз-контроля, начиная с текущей скорости/повышение заданной скорости
4. Остановка/возобновление работы круиз-контроля с сохраненным ранее значением скорости
5. Переход на скорость, предложенную системой Система распознавания дорожных знаков (горит **MEM**)

Для получения дополнительной информации о **Системе распознавания дорожных знаков** см. соответствующий раздел.

Информация, отображаемая на панели приборов



6. Пауза/возобновление работы круиз-контроля
7. Выбор режима круиз-контроля
8. Заданное значение скорости
9. Скорость, предложенная функцией Система распознавания дорожных знаков (в зависимости от версии автомобиля)

Включение/приостановка работы

- ▶ Поверните регулятор **1** в положение «**CRUISE**», чтобы выбрать режим круиз-контроля; система находится на паузе.
- ▶ Нажмите кнопку **2-SET-** или **3-SET+**, чтобы активировать круиз-контроль и задать скоростной режим, как только автомобиль разгонится до необходимой скорости; с этого момента текущая скорость автомобиля приобретает статус заданной.
- ▶ Отпустите педаль акселератора.

- ▶ Нажмите кнопку **4-И**, чтобы временно приостановить работу системы (включить паузу).
- ▶ При повторном нажатии кнопки **4-И** круиз-контроль возобновляет свою работу (ON).

- i** Работу круиза-контроля также можно приостановить:
- при нажатии на педаль тормоза.
 - автоматически, в случае срабатывания системы динамической стабилизации ESC.

Изменение заданной скорости круиз-контроля

Круиз-контроль должен быть активен.

Для изменения заданной скорости круиз-контроля, начиная с текущей скорости движения автомобиля:

- ▶ с шагом +/- 1 км/ч — кратковременно нажимайте кнопку **2-SET-** или **3-SET+**;
- ▶ с шагом +/- 5 км/ч — нажмите и удерживайте кнопку **2-SET-** или **3-SET+**.

- !** При длительном нажатии кнопки **2-SET-** или **3-SET+** скорость автомобиля может резко возрасти или понизиться.

- !** По соображениям безопасности рекомендуется устанавливать скорость круиз-контроля, близкую к той, с которой в данный момент движется автомобиль, чтобы не допустить его слишком резкого ускорения или замедления.

Для изменения скорости круиз-контроля в соответствии с рекомендациями системы Система распознавания дорожных знаков, отображаемыми на панели приборов, выполните следующие действия.

- ▶ Нажмите **5-MEM**; отобразится запрос на подтверждение внесения параметров скорости в память.
 - ▶ Еще раз нажмите кнопку **5-MEM** для сохранения рекомендуемой скорости.
- Новое значение скорости отобразится на панели приборов.

Выключение

- ▶ Поверните регулятор **1** в положение «**OFF**» (ВЫКЛ.): информация, относящаяся к круиз-контролю, больше не будет отображаться.

Неисправность



В случае неисправности, вместо параметра скорости отображаются прочерки (сначала мигают, а затем горят постоянно). Обратитесь в сервисную сеть PEUGEOT или в специализированный техцентр.

Drive Assist Plus

Имеется только на автомобилях с автоматической коробкой передач EAT8 и селектором режимов движения.

Система автоматически регулирует скорость движения и корректирует траекторию при поддержке Адаптивный круиз-контроль с функцией Stop&Go с Система помощи в соблюдении полосы движения.

Обе эти системы должны быть включены и исправны. Дополнительную информацию об **Адаптивный круиз-контроль** и **Система помощи в соблюдении полосы движения** см. в соответствующих разделах.

! Система помогает водителю в управлении автомобилем, поддержании скорости и торможении в пределах физических ограничений и возможностей автомобиля. Некоторые объекты дорожной инфраструктуры и находящиеся на дороге транспортные средства могут оказаться незамеченными камерой и радаром или неверно идентифицированы, что может привести к неожиданному изменению направления движения, недостаточной коррекции руля и/или ненадлежащему воздействию на ускорение и замедление.

! Эта система изначально создана для движения по шоссе и автомагистралям и реагирует только на попутные автомобили.

Адаптивный круиз-контроль

! Для получения дополнительных сведений см. **общие рекомендации по использованию систем помощи при вождении и маневрировании**, а также **особые рекомендации о круиз-контроле**.

Система автоматически поддерживает скорость автомобиля, установленную водителем (заданная скорость), а также сохраняет безопасный интервал до идущего перед вами автомобиля, который был задан заранее. Система управляет торможением и ускорением автомобиля в автоматическом режиме. На автомобиле с механической коробкой передач система замедляет автомобиль до скорости 30 км/ч. Используя **функцию Stop & Go**, система управляет торможением до полной остановки автомобиля и его повторного запуска.

! Фонари стоп-сигналов включаются при снижении скорости автомобиля системой. Вождение может быть опасным, если стоп-сигналы не в надлежащем рабочем состоянии.



Для этого в системе используется камера над ветровым стеклом, а также, в зависимости от комплектации автомобиля, радар в переднем бампере.

! Эта система изначально создана для движения по шоссе и автомагистралям и реагирует только на попутные автомобили.

i При включении указателя поворотов для обгона медленно идущего автомобиля круиз-контроль позволит приблизиться к нему, чтобы обогнать, не превышая при этом значение предельной скорости.

Переключатели на рулевом колесе

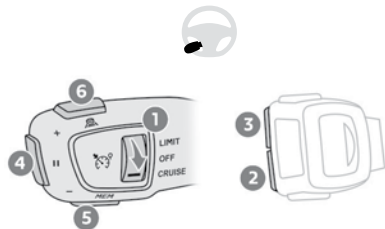

1. ВКЛ. (положение **CRUISE**)/ВЫКЛ.
2. Включение круиз-контроля, начиная с текущей скорости, или понижение заданной скорости
3. Включение круиз-контроля, начиная с текущей скорости, или повышение заданной скорости

4. Остановка/возобновление работы круиз-контроля с сохраненным ранее значением скорости
Подтверждение пуска двигателя после автоматической остановки (на версиях с системой «стоп-старт»)
5. Переход на скорость, предложенную системой Система распознавания дорожных знаков (горит **MEM**)
6. Просмотр и настройка интервала до впереди идущего автомобиля

Использование

Активирование системы (находящейся на паузе)

► При включенном двигателе поверните выключатель 1 вниз в положение **CRUISE**. Круиз-контроль готов к работе (серый экран).

Включение круиз-контроля и настройка скорости

На автомобиле с механической коробкой передач скорость автомобиля должна составлять от 30 до 180 км/ч.

На автомобиле с автоматической коробкой передач EAT8 или селектором скорость автомобиля должна составлять от 0 до 180 км/ч.

► Нажмите кнопку **2-SET-** или **3-SET+**: при этом текущая скорость движения автомобиля станет заданным параметром (не менее 30 км/ч) и сразу же включится круиз-контроль (зеленый цвет на дисплее).

► Нажмите **3-SET+**, чтобы увеличить заданную скорость, или **2-SET-**, чтобы уменьшить заданную скорость (если кнопка удерживается нажатой, скорость увеличивается с шагом в 8 км/ч).

! При длительном нажатии кнопки **2-SET-** или **3-SET+** скорость автомобиля может резко возрасти или понизиться.

Приостановка/возобновление работы круиз-контроля

► Нажмите кнопку **4-II** или нажмите на **педаль тормоза** (серый цвет).

Работа круиз-контроля может также приостановиться:

- автоматически, в случае срабатывания системы динамической стабилизации ESC.
- при переходе в нейтральное положение;
- если автомобиль движется со скоростью ниже 30 км/ч (версии с механической коробкой передач);
- если скорость двигателя ниже 1100 об/мин (версии с механической коробкой передач);
- при нажатии и удержании педали сцепления более 10 секунд;
- при использовании электрического стояночного тормоза.

► Нажмите **4-II** для возобновления работы круиз-контроля (зеленый цвет).

На автомобиле с коробкой передач EAT8 или селектором режимов движения после торможения автомобиля до его полной остановки, если дорожные условия не позволяют продолжить путь в течение 3 секунд после остановки, нажмите

кнопку **4-II** или на педаль акселератора, чтобы начать движение.

Если после остановки автомобиля водитель не предпримет действий, минут через 5 сработает автоматическое затягивание электрического стояночного тормоза.

i При переключении передач система круиз-контроля остается активной независимо от типа коробки передач.

! Если водитель пытается активировать поставленный на паузу круиз-контроль, когда активирование невозможно, отобразится сообщение «**Активирование невозможно: условия не соблюдены**» (это означает что условия безопасности не соблюдены).

Изменение запрограммированной настройки скорости с помощью функции Система распознавания дорожных знаков

▶ Нажмите кнопку **5-MEM** для установки скорости, предложенной системой на панели приборов, а затем еще раз нажмите для подтверждения.

! Во избежание резкого ускорения или торможения автомобиля необходимо выбрать настройку скорости, наиболее приближенную к текущей скорости движения автомобиля.

Изменение интервала между автомобилями

▶ Нажмите кнопку **6**, чтобы отобразить пороговые значения расстояния («Далеко», «Норма», «Близк»), а затем нажмите еще раз для выбора порога. Через несколько секунд настройка будет принята, и после выключения зажигания она сохранится в памяти системы.

Временное превышение заданной скорости

▶ Нажмите на педаль акселератора. Контроль дистанции и система круиз-контроля выключаются при ускорении. Отобразится сообщение «Регулятор приостановлен».

Выключение системы

▶ Поверните переключатель **1** вверх в положение **OFF**.

Информация на панели приборов

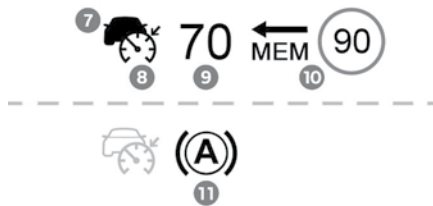

7. Автомобиль обнаружен системой (закрашенный символ)
8. Круиз-контроль включен (не серый цвет)
9. Заданное значение скорости

10. Скорость, предложенная функцией Система распознавания дорожных знаков
11. На неподвижном автомобиле (версии с автоматической коробкой передач или переключателем передач)

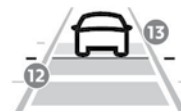

12. Настройка интервала между автомобилями
13. Положение автомобиля, обнаруженного системой

Сообщения и уведомления на дисплее

i Последовательность отображения этих сообщений или предупреждений может различаться.

- «Круиз-контроль: Пауза» или «Регулятор приостановлен» отображается, когда водитель на короткое время прибегает к ускорению.
- «Регулятор активен» отображается, когда транспортных средств не обнаружено.
- «Круиз-контроль: Пауза» отображается при обнаружении транспортного средства.
- «Регулятор активен» отображается при обнаружении транспортного средства. (оранжевый)

«Возьмите управление автомобилем на себя».

► В зависимости от ситуации, тормозите или ускоряйтесь.



(красный)
«Возьмите управление автомобилем на себя».

► **Немедленно возьмите управление автомобилем на себя:** система не может справиться со сложившейся ситуацией на дороге.



«Активирование отклонено, условия не соблюдены».

Необходимые условия не выполнены, поэтому система не включает круиз-контроль.

Система «стоп-старт»



«Чтобы продолжить движение: нажмите на акселератор или кнопку II».

Система включила торможение и остановила автомобиль.

В течение 3 секунд автомобиль постепенно вновь приходит в движение.

Для продолжения движения по прошествии 3 секунд водитель должен нажать на педаль акселератора или 4-II.

! Когда автомобиль стоит, рекомендуется:

- Водитель не должен покидать автомобиль.
- Не открывайте багажное отделение.
- Не высаживать и не сажать пассажиров.
- Не включать передачу заднего хода.

! Начиная движение, следите за велосипедистами, пешеходами или животными, которых система может не заметить.

Пределы возможностей системы

Круиз-контроль работает днем, ночью, в сухую погоду и при умеренном дожде.

С некоторыми ситуациями система может не справиться, и тогда требуется вмешательство водителя.

Далее указаны объекты, которые не учитываются системой.

- Пешеходы, велосипедисты, животные.
- Неподвижные автомобили (например, в пробках, при авариях).

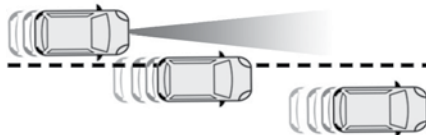

- Автомобили, пересекающие вашу полосу движения.
- Встречные автомобили.

Далее указаны ситуации, в которых водитель должен приостановить работу системы.

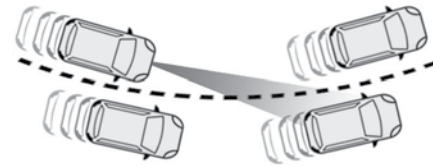

- При входе в крутой вираж.
- При подъезде к перекрестку с круговым движением.

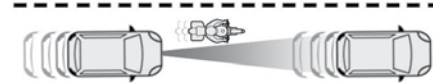

- При следовании за узким транспортным средством.
- Вновь активируйте систему, как только это позволяет условия.

Ситуации, в которых водителю предлагается немедленно возобновить управление:

- В случае резкого торможения идущего перед вами автомобиля.

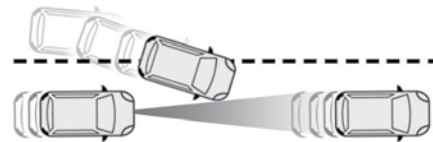

- В случае резкого «вклинивания» постороннего автомобиля в интервал между вами и автомобилем, за которым вы следуете.

! Некоторые автомобили на дороге не могут быть обнаружены или будут неверно определены камерой и/или радаром (например, грузовик), что может привести к неправильной оценке дистанции и некорректному управлению ускорением и замедлением.

! Соблюдайте особую осторожность в следующих случаях:

- При наличии в транспортном потоке мотоциклов и «шахматном» расположении автомобилей на дороге.
- При въезде в туннель или проезде по мосту.

! Не пользуйтесь системой в следующих обстоятельствах:

- В случае удара по ветровому стеклу в зоне видеокамеры или по переднему бамперу (на версиях с радаром).
- В случае неисправности стоп-сигналов.

! Не пользуйтесь системой при наличии хотя бы одного из следующих условий:

- При перевозке длинномерных предметов на багажных дугах на крыше.
- Во время буксировки.
- На автомобиле с изменениями в передней части (например, с дополнительными прожекторами или окрашенным бампером).
- Радар и/или камера загорожены.

Система удержания автомобиля в полосе движения

! Для получения дополнительных сведений см. **Общие рекомендации по использованию систем помощи при вождении и маневрировании.**

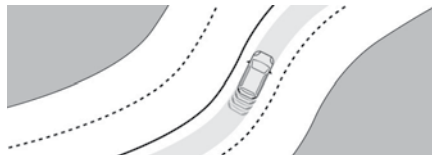

Система определяет границы полосы движения и удерживает автомобиль в пределах данной полосы и выбранного водителем положения на дороге. Для этого в системе используется камера, установленная над ветровым стеклом. Такая система особенно подходит для скоростных магистралей и автострад.



Условия срабатывания системы

- Адаптивный круиз-контроль активен.
- Полоса движения выделена линиями с обеих сторон.
- Система ESC активирована.
- Система ASR активирована.
- Отсутствует прице́п.

- Малоразмерное запасное колесо не используется.
- Автомобиль не испытывает мощных боковых ускорений.
- Указатели поворотов отключаются при активации системы.

Включение/Отключение



- При активировании Адаптивный круиз-контроль с функцией Stop&Go нажмите эту кнопку. Об активировании системы свидетельствуют:
- Зеленый свет контрольной лампы внутри кнопки.
 - Отображение следующего символа на панели приборов.
- Цвет символа на панели приборов зависит от рабочего состояния системы:
-  (серый цвет) По крайней мере одно рабочее условие не соблюдено; работа системы приостановлена.
 -  (зеленый цвет) Все рабочие условия соблюдены; система работает.
 -  (оранжевый цвет) Сбой в работе системы.

В случае необходимости, водитель может деактивировать систему на некоторое время, еще раз нажав на кнопку. Контрольная лампа кнопки погаснет, символ на панели приборов перестанет отображаться.

- После выключения зажигания состояние системы сохраняется в ее памяти.

Крузи-контроль

Водитель должен надлежащим образом держать рулевое колесо.

Если крузи-контроль активирован, отображается зеленый символ: система рулевого управления регулируется, чтобы автомобиль находился в выбранном водителем положении на полосе движения. Данное положение не обязательно находится по центру полосы движения.

Рулевое колесо при активации этой функции движется.

В любое время водитель может изменить положение автомобиля, повернув рулевое колесо. Это приостановит работу функции. Можно разместить автомобиль в любом месте полосы. Если положение автомобиля вас устраивает, функция поддерживает его, пока не будут заданы другие данные. Работа системы восстанавливается при необходимости поддержания нового указанного положения.

Перевод на паузу/ приостановка работы системы

Водитель должен вмешаться, как только заметит, что условия движения или состояние дорожного покрытия не соответствуют требованиям нормальной работы системы. Необходимо повернуть рулевое колесо, чтобы приостановить работу системы. При нажатии на педаль тормоза, чтобы приостановить Адаптивный крузи-контроль, также будет и приостановлена работа системы.

Если система определит, что водитель недостаточно крепко удерживает рулевое колесо, она даст одно за другим несколько предупреждений, после чего деактивируется, если со стороны водителя не последует реакции.

В случае приостановки работы системы вследствие чрезмерно долгого отпускания рулевого колеса водителем систему необходимо повторно включить, нажав кнопку.

Автоматический перевод системы на паузу

- В случае срабатывания системы ESC.
- При продолжительной невозможности обнаружить линию дорожной разметки. В этом случае включается функция Активный контроль непреднамеренного пересечения линий дорожной













разметки, а система снова активируется после соблюдения всех рабочих условий.



Работа системы приостанавливается при следующих действиях водителя:

- Включение указателей поворотов.
- Выезд за пределы полосы движения.
- Слишком сильное удержание рулевого колеса или динамичные действия с рулевым колесом.
- Нажатие на педаль тормоза (постановка системы на паузу до повторной активации крузи-контроля) или на педаль акселератора (приостановка работы системы на время удержания педали нажатой).
- Приостановка работы Адаптивный крузи-контроль.
- Отключение системы ASR.

Ситуации на дороге и сообщения о них

В следующей таблице приведены уведомления и сообщения в зависимости от ситуации на дороге. Последовательность их появления может различаться.

| Контрольная лампа кнопки | Переключатель круиз-контроля | Символы | Индикация | Комментарии |
|--------------------------|------------------------------|--|---|--|
| Выкл. | CRUISE |  (серый) |  (серый) | Круиз-контроль: Пауза. Система помощи в соблюдении полосы движения выключена. |
| Выкл. | CRUISE |  (зеленый) |  (серый) | Регулятор активен. Система помощи в соблюдении полосы движения выключена. |
| Зеленый | CRUISE |  (зеленый) |  (зеленый) | Drive Assist Plus включена. Система работает нормально (траектория корректируется на уровне рулевого колеса). |
| Зеленый | CRUISE |  (серый) |  (серый) | Drive Assist Plus приостановлен. |
| Зеленый | CRUISE |  (зеленый)/(серый) |  (серый) | Drive Assist Plus включена. Все условия работы системы помощи в соблюдении полосы движения не обеспечены. |
| Зеленый | OFF или LIMIT |  (серый) |  (серый) | Круиз-контроль выключен. Все условия работы системы помощи в соблюдении полосы движения не обеспечены. |

| Контрольная лампа кнопки | Переключатель круиз-контроля | Символы | Индикация | Комментарии |
|--------------------------|------------------------------|--|--|--|
| Зеленый | CRUISE |  (зеленый)/(серый) |  (серый) | Drive Assist Plus приостановлена. Работа круиз-контроля и системы помощи в соблюдении полосы движения приостановлена. |

| Сообщения | Ситуации на дороге |
|---|--|
| «Чтобы использования систему помощи в соблюдении полосы движения, активируйте круиз-контроль» | Активирование системы помощи в соблюдении полосы движения при неактивной системе круиз-контроля. |
| «Условия не соблюдены — ожидание активации» | Активирование системы помощи в соблюдении полосы движения в случае, если выполнены не все условия. |
| «Держите руки на рулевом колесе» | Водитель в течение длительного времени не удерживает рулевое колесо, удерживает его ненадлежащим образом или не прикладывает усилия. |
| «Удерживайте рулевое колесо» | Потеря или возможность потери контроля над системой помощи в соблюдении полосы движения. |
| «Возьмите управление автомобилем на себя» | Одновременная потеря контроля над системами круиз-контроля и помощи в соблюдении полосы движения. |

Пределы возможностей системы

i Система может сделать предупреждение при движении автомобиля по длинной прямой дороге с ровным дорожным покрытием, даже если водитель считает, что он правильно держит руль.

Система может не работать или неправильно выполнять коррекцию рулевого управления в следующих ситуациях.

- В условиях плохой видимости (недостаточное освещение дороги, снегопад, дождь, туман).
- В случае ослепления (фарами встречного автомобиля, лучами низкого солнца, отблесками мокрого шоссе, на выходе из туннеля, при быстрой смене теней и света).

- Ветровое стекло перед камерой: грязное, покрыто конденсатом, инеем, снегом, повреждено или заклеено наклейкой.
- Линии разметки стерты, частично скрыты (под снегом, грязью) или их несколько (в зоне производства работ, соединения поверхности).
- Автомобиль входит в поворот.
- На извилистой дороге.
- На стыках асфальтового покрытия.

Нежелательные срабатывания системы

! Систему необходимо выключить в следующих ситуациях.

- При вождении на малоразмерном запасном колесе.
- При буксировке или с креплением для перевозки велосипедов на фаркопе, особенно если прицеп не подключен, а также если буксируется прицеп неутвержденного типа.
- При ненастных погодных условиях.
- Вождение в условиях слабого сцепления колес с дорожным покрытием (риск аквапланирования, снег, гололед).
- В зонах производства работ или зонах сбора платы.
- На кольцевых гонках.
- При тестировании автомобиля на барабанном стенде.

Неисправность



В случае неисправности на панели приборов загорится сигнализатор обслуживания и отобразится данный (оранжевый) символ в сопровождении сообщения и звукового сигнала.

Обратитесь в сервисную сеть PEUGEOT или в специализированный техцентр.

Активный контроль непреднамеренного пересечения линий дорожной разметки

! Для получения дополнительных сведений см. **общие рекомендации по использованию систем помощи при вождении и маневрировании.**

Система корректирует траекторию автомобиля и подает водителю сигнал в случае непреднамеренного пересечения полосы обочины дороги (в зависимости от комплектации автомобиля).

Для этого в системе используется камера, установленная над ветровым стеклом для отслеживания линий дорожной разметки, в том числе на обочине дороги (в зависимости от комплектации автомобиля).

Такая система особенно эффективна на скоростных магистралях и автострадах.

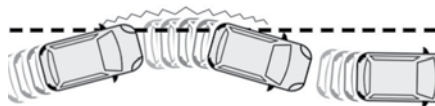

Условия срабатывания системы

- Скорость автомобиля должна быть от 70 до 180 км/ч.
- На дороге имеется центральная разделительная линия.
- Водитель удерживает рулевое колесо обеими руками.
- Указатели поворотов отключены с момента активации системы.
- Система ESC активирована и исправна.

! Система помогает водителю только при непреднамеренном сходе с полосы, по которой автомобиль движется. Она не вмешивается ни в соблюдение безопасного интервала, ни в скорость, ни в торможение. Водитель должен держать рулевое колесо обеими руками, чтобы сохранить управление, когда условия больше не позволяют системе вмешиваться (например, в случае исчезновения центральной разделительной линии на дорожном полотне).

Работа системы

Как только система определит непреднамеренное отклонение в сторону одной из линий дорожной разметки или границу линии (например, полоса газона), она внесет в траекторию коррективы, необходимые для возвращения автомобиля на его исходную полосу движения.

При этом водитель ощутит воздействие системы на рулевое колесо.



Во время коррекции траектории мигает данный сигнализатор.

i Водитель может противодействовать коррекции, жестко удерживая рулевое колесо (например, во время экстренного маневрирования).
Коррекция прерывается сразу после включения указателей поворотов.

Пока работают указатели поворотов и еще в течение нескольких секунд после их выключения система воспринимает любые отклонения от траектории как преднамеренные и на это время не корректирует ее.

Ситуации на дороге и сообщения о них

В нижеследующей таблице приведены уведомления и сообщения в зависимости от ситуации на дороге. Последовательность их появления может различаться.

| Состояние функции | Контрольная лампа | Индикация и/или соответствующие сообщения | Комментарии |
|-------------------|---|--|--|
| OFF |  |  (серый) | Система выключена. |
| ON | |  (серый) | Система активирована, но условия не соблюдены: – скорость ниже 70 км/ч; – нет распознавания разметки. – система DSC/ASR отключена или система ESC активирована. – «Спортивное» вождение. |
| ON |  |  (серый) | Автоматическое отключение/переход системы в спящий режим (например, при буксировке прицепа, использовании малоразмерного запасного колеса из штатной комплектации автомобиля). |

| Состояние функции | Контрольная лампа | Индикация и/или соответствующие сообщения | Комментарии |
|-------------------|--|---|---|
| ON | |  (зеленый) | Дорожная разметка обнаружена. Скорость выше 70 км/ч. |
| ON |  |  (оранжевый)/(зеленый) | Система корректирует траекторию с той стороны, с которой она отследила риск пересечения (линия оранжевого цвета). |
| ON |   |  (оранжевый)/(зеленый) «Удерживайте рулевое колесо» | <ul style="list-style-type: none"> – Если во время коррекции траектории система определит, что траектория не выправлена, она уведомит водителя о необходимости срочно вмешаться и исправить траекторию. – Если водитель не держит рулевое колесо, раздастся звуковой сигнал в сопровождении сообщения, которое будет отображаться до тех пор, пока корректировка траектории не будет завершена или водитель не возьмет управление на себя. <p>Продолжительность звуковых сигналов будет увеличиваться, если несколько корректировок будут выполнены одна за другой. Предупреждение будет подаваться непрерывно до тех пор, пока водитель не отреагирует.</p> <p>Данное сообщение может отобразиться и в том случае, если руки водителя находятся на рулевом колесе.</p> |

Пределы возможностей системы

Система автоматически переходит в «спящий» режим в следующих случаях:

- ESC отключена или находится в действии;
- скорость ниже 70 км/ч или выше 180 км/ч;
- при электрическом подключении прицепа;
- если используется неполноразмерное запасное колесо-«докатка» (его система обнаруживает не сразу — систему рекомендуется отключить);
- спортивно-динамичный стиль вождения, нажатие на педаль тормоза или акселератора;
- проезд по линиям разметки;
- включение указателей поворотов;
- при пересечении внутренней полосы на изгибе дороги;
- при входе в крутой вираж;
- при определении пассивной реакции водителя в момент коррекции.

- !** Работа системы может давать сбои или прекратиться в следующих ситуациях:
- недостаточный контраст между дорожным покрытием и обочиной дороги (например, тень);
 - линии разметки стерты, скрыты (например, под снегом, грязью) или их несколько (напр., в зоне производства работ);
 - если расстояние до впереди идущего автомобиля слишком мало (дорожная разметка не успевает проследжиться);
 - на узких улицах, извилистых дорогах и т. д.

Нежелательные срабатывания системы

Систему необходимо выключить в следующих ситуациях.

- При замене колеса или выполнении каких-либо работ возле колеса.
- При буксировке или с креплением для перевозки велосипедов на фаркопе, особенно с прицепом, не подключенным или не одобренным.
- При плохих дорожных условиях, недостаточном сцеплении колес с дорожным полотном (риск аквапланирования, снег, гололед).
- При ненастных погодных условиях.
- При участии в кольцевых гонках.
- При тестировании автомобиля на барабанном стенде.

Активирование/отключение



- ▶ Нажмите эту кнопку в любой момент, чтобы выключить/включить систему.
- При включении функции загорается контрольная лампа.
- При выключении зажигания состояние системы сохраняется в памяти.

Неисправность



В случае неисправности на панели приборов загорятся эти сигнализаторы в сопровождении сообщения и короткого звукового сигнала. Обратитесь в сервисную сеть PEUGEOT или в специализированный техцентр.

Система отслеживания слепых зон

! Для получения дополнительных сведений см. **общие рекомендации по использованию систем помощи при вождении и маневрировании.**

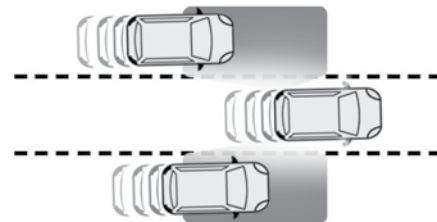

! В зависимости от страны реализации автомобиля наличие символа Система отслеживания слепых зон на зеркале заднего вида не обязательно означает, что автомобиль оснащен данной функцией.

Эта система предупреждает водителя о потенциально опасном присутствии другого транспортного средства (автомобиля, грузовика, мотоцикла) в слепых зонах (областях, скрытых от поля зрения водителя), используя датчики, установленные по бокам бамперов.

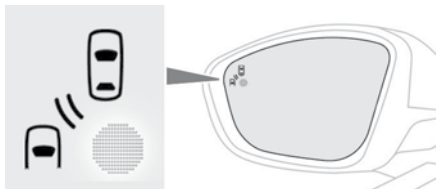

При этом на наружном зеркале заднего вида с соответствующей стороны загорается контрольная лампа:

- **горит не мигая** — загорается мгновенно в момент, когда вас обгоняют.
- **мигает секунду спустя** — если предпринятый вами обгон затягивается и включен указатель поворота.

Включение и выключение системы



Настройка параметров осуществляется в меню **Driving/Автомобиль** на сенсорном экране.

При запуске автомобиля на каждом зеркале загорается контрольная лампа, указывающая на активацию системы.

При выключении зажигания состояние системы сохраняется в памяти.

Система автоматически отключается при буксировке с фаркопом, одобренным PEUGEOT.

Условия срабатывания системы

- Все автомобили движутся в одном направлении по соседним полосам движения.
- Скорость автомобиля должна составлять от 12 км/ч до 140 км/ч (версии без Park Assist или) или от 30 до 140 км/ч (версии с Park Assist).
- При обгоне автомобиля разница в скорости составляет менее 10 км/ч.
- При обгоне автомобилем разница в скорости составляет менее 25 км/ч.
- Транспортный поток движется свободно.
- В случае затянувшегося обгона, когда обгоняемый автомобиль долго находится в «слепой зоне».
- Вы едете по прямой полосе движения или по плавному виражу.
- Ваш автомобиль едет без прицепа и т.д.

Пределы возможностей системы

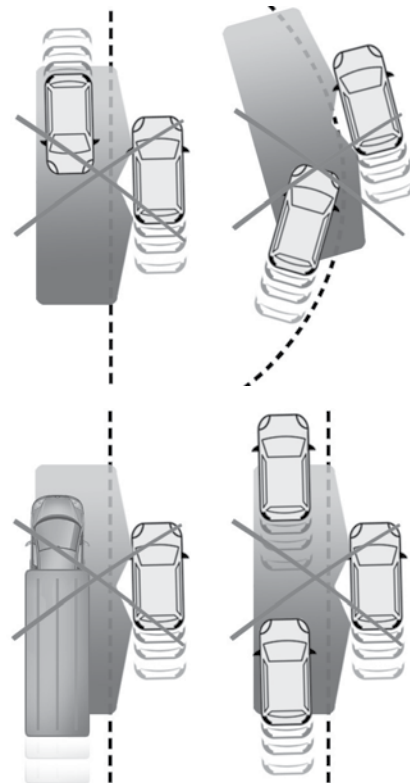

Предупреждающий сигнал не срабатывает при следующих условиях:

- При проезде мимо неподвижных объектов (например, стоящих автомобилей, шлабгаумов, фонарных столбов, рекламных щитов).
- При разъезде со встречными автомобилями.
- На извилистых дорогах или на крутых виражах.
- При обгоне длинномерного автомобиля или длинномерным автомобилем (например, грузовиком, автобусом), который отслеживается системой в слепой зоне сзади и при этом находится в поле зрения водителя спереди.
- При достаточно быстром обгоне.
- При движении в очень плотном потоке: автомобили, обнаруженные системой спереди и сзади, воспринимаются ею как грузовик или неподвижный объект.
- Включение функции Park Assist.

Неисправность



В случае неисправности на панели приборов загорится этот сигнализатор в сопровождении сообщения.

Обратитесь в сервисную сеть PEUGEOT или в специализированный техцентр.

Работа системы может быть временно нарушена при определенных погодных явлениях (например, дождь, град).

При движении по мокрой дороге или при переходе с сухого участка пути на мокрый система может подавать ложные сигналы

(облако водяной взвеси в слепой зоне ею может быть воспринято, как автомобиль).

В пасмурную погоду или в зимнее время следите за тем, чтобы датчики не закрывались слоем грязи, иея или снега.

Не закрывайте сигнализаторы на наружных зеркалах заднего вида и не перекрывайте датчики на переднем и заднем бамперах самоклеящимися этикетками или другими предметами, способными нарушить нормальную работу системы.

Active Safety Brake с сигналом о риске столкновения и Интеллектуальном режиме экстренного торможения



Для получения дополнительных сведений см. **общие рекомендации по использованию систем помощи при вождении и маневрировании.**



Данная система:

- предупреждает водителя о возникшем риске столкновения с впереди идущим автомобилем, пешеходом или велосипедистом;

– снижает скорость автомобиля во избежание столкновения или для уменьшения его последствий.

При скорости ниже 30 км/ч система экстренного автоматического торможения может затормозить автомобиль вплоть до его полной остановки.

В иных случаях, для версий, оборудованных только камерой, скорость может быть снижена максимум на 25 км/ч.

Для версий, оборудованных и камерой, и радаром, снижение скорости может быть увеличено до 50 км/ч, в случае если оба датчика способны обнаружить угрозу.

Система также обнаруживает мотоциклов.

Система также может реагировать на животных. На животных (особенно животных ростом менее 0,5 м) и на небольшие объекты система может не реагировать.

Система включает следующие три функции:

- Сигнал о риске столкновения.
- Интеллектуальный режим экстренного торможения (IEBA).
- Active Safety Brake (экстренное автоматическое торможение).

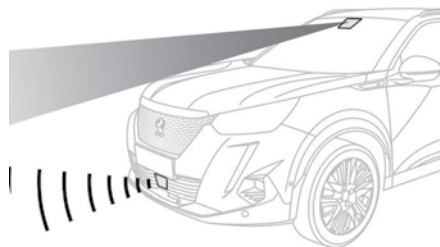

Автомобиль оборудован многофункциональной камерой над ветровым стеклом и, если это предусмотрено комплектацией, радаром в переднем бампере.

! Эта система не освобождает водителя от необходимости сохранять бдительность на дороге.

Эта система предназначена для помощи водителю и повышения безопасности вождения. Водитель несет ответственность за постоянный контроль условий на дороге в соответствии с действующими правилами вождения.

i Обнаружив возможное столкновение, система мгновенно готовит тормозной контур. Это может сопровождаться небольшим шумом и ощущением торможения.

Выключение/включение

Система активируется по умолчанию каждый раз при пуске двигателя.



Настройка параметров осуществляется в меню **Driving/Автомобиль** на сенсорном экране.



При отключении системы загорается эта контрольная лампа в сопровождении сообщения.

Условия срабатывания и пределы возможностей системы

Автомобиль движется вперед без прицепа.

Тормозная система работает исправно.

Система ASR активирована.

Ремень безопасности пристегнут у всех пассажиров.

Стабильная скорость на прямых дорогах или дорогах с небольшой частотой поворотов.



Этот сигнализатор включается на приборной панели без отображения каких-либо дополнительных сообщений, указывая на то, что система автоматического торможения недоступна. Это нормальное поведение, указывающее на то, что условие не было выполнено, и не требующее обращения в техцентр.

В любых ситуациях при включенном зажигании, когда автоматическое торможение представляет опасность, рекомендуется отключить систему в меню настроек автомобиля, например:

- при буксировке прицепа (особенно прицепа без собственной тормозной системы);
- при перевозке длинномерных предметов на багажных дугах на крыше;

- при вождении на цепях противоскольжения;
- в случае перемещения на конвейере в автоматической моечной установке;
- при прохождении технического обслуживания (например, замена колеса, работа в моторном отсеке);
- при установке на роликовый стенд в цеху;
- при буксировке автомобиля;
- в случае повреждения ветрового стекла в зоне расположения видеокамеры.

i В случае обнаружения малоразмерного запасного колеса («докатки») или неисправности переключателя педали тормоза или как минимум двух стоп-сигналов система автоматически отключается.

В случае серьезной аварии (например, когда срабатывают подушки безопасности) система автоматически отключается.

Обратитесь в сервисную сеть PEUGEOT или в специализированный техцентр.

i В случае, если функция обнаружения ухудшилась или стала временно недоступной из-за условий окружающей среды, то индикация для водителя не отображается (поскольку действия со стороны водителя не требуется).

! Вождение может быть опасным, если стоп-сигналы не в надлежащем рабочем состоянии.

! Не следует перегружать автомобиль (соблюдайте ограничения полной массы автомобиля и ограничения высоты загрузки для багажника на крыше).

Сигнал о риске столкновения

Данная функция предупреждает водителя об опасности столкновения с идущим впереди автомобилем, пешеходом или велосипедистом.

Изменение порога срабатывания уведомления

Этот порог срабатывания определяет чувствительность, на основе которой функция предупреждает о риске столкновения.



Порог можно установить с помощью меню **Driving/Автомобиль** на сенсорном экране.

► Выберите один из трех предустановленных порогов: «**Далеко**», «**Норма**» или «**Близко**». После выключения зажигания выбранный порог сохраняется в памяти системы.

Работа системы

В зависимости от степени риска столкновения, обнаруженного системой, и выбранного водителем уровня срабатывания система может избирательно реагировать на аварийные ситуации и отображать различные уровни тревоги на панели приборов. Система учитывает динамику автомобиля, разницу в скорости между вашим автомобилем и объектом, который представляет риск столкновения, и конкретные условия (например, воздействие на

педали, рулевое колесо и т. д.) для включения сигнала тревоги в необходимый момент.



(оранжевый)

Уровень 1: визуальный сигнал тревоги, предупреждающий о близости находящегося впереди автомобиля.

Поступает сообщение «**Автомобиль близко**».



(красный)

Уровень 2: визуальный и звуковой сигнал тревоги, предупреждающий о надвигающемся столкновении.

Подается команда «**Тормозите!**».

! Если скорость приближения вашего автомобиля к другому автомобилю слишком высока, сразу будет включен сигнал тревоги уровня 2.

Важно. Сигнал тревоги уровня 1 зависит от выбранного порога срабатывания. Эта система реагирует только на движущиеся автомобили. Она автоматически отключается на более низкой скорости.

! Возможно, что уведомления о столкновении не будут отображаться, будут отображаться слишком поздно или могут показаться беспричинными.

Водитель всегда должен сохранять бдительность и быть готовым отреагировать, чтобы избежать столкновения.

Интеллектуальный режим экстренного торможения (iEBA)

Эта функция усиливает замедление автомобиля, если водитель не тормозит достаточно, чтобы избежать столкновения.

Усиление активируется только в том случае, если педаль тормоза нажата.

Active Safety Brake



Эта функция (также называемая как «экстренное автоматическое торможение») срабатывает после включения звукового сигнала в случае, если водитель не достаточно оперативно нажимает педаль тормоза.

Задача системы — снизить скорость удара или избежать столкновения в случае отсутствия реакции водителя.

Работа системы

Система работает при следующих условиях:

- Движение на сниженной скорости в городских условиях при обнаружении стоящего автомобиля, пешехода или велосипедиста.
- Скорость автомобиля составляет от 10 км/ч до 85 км/ч (если он оборудован только камерой) или до 140 км/ч (если он оборудован камерой и радаром) при обнаружении движущегося автомобиля.



Данный сигнализатор мигает примерно в течение 10 секунд, когда функция задействует торможение автомобиля.

Во время мигания данного сигнализатора функция недоступна.

На автомобиле с автоматической коробкой передач или селектором режимов движения в случае экстренного автоматического торможения продолжайте нажимать на педаль тормоза вплоть до полной остановки автомобиля, чтобы предотвратить откат автомобиля.

На автомобиле с механической коробкой передач в случае экстренного автоматического торможения вплоть до полной остановки автомобиля двигатель может заглохнуть.

Водитель может в любой момент отменить экстренное автоматическое торможение, сильно повернув рулевое колесо (маневр

уклонения) и/или с силой нажав на педаль акселератора.



Во время работы системы педаль тормоза может ощущаться жесткой и слегка вибрировать.

В случае полной остановки автомобиля система автоматического торможения остается включенной в течение 1–2 секунд.

Неисправность



Этот сигнализатор загорается на приборной панели в случае, если активность системы автоматического торможения снижена или условия ее работы ухудшились.

Это нормальное поведение, которое не требует обращения в техцентр.

Это может быть вызвано ограниченной видимостью (например, дождь, туман, снег, ослепление солнцем) или реальной блокировкой датчика. В этом случае остановите автомобиль и проверьте переднюю камеру или передний радар на наличие грязи, снега, льда или других веществ, препятствующих обнаружению.



В случае неисправности на панели приборов загорится этот сигнализатор в сопровождении сообщения и звукового сигнала. Обратитесь к официальному дилеру PEUGEOT или в специализированный техцентр.



Если эти сигнализаторы загорятся после выключения и повторного пуска двигателя, обязательно обратитесь к

официальному дилеру PEUGEOT или в специализированный техцентр для проверки системы.



Эти сигнализаторы загораются на приборной панели и/или панели сигнализаторов ремней безопасности и подушки безопасности переднего пассажира, указывая на то, что ремни безопасности водителя и/или переднего пассажира не пристегнуты (в зависимости от версии автомобиля). Система автоматического торможения активируется после пристегивания ремней безопасности.

Отмечена потеря внимания



Для получения дополнительных сведений см. **общие рекомендации по использованию систем помощи вождению и маневрированию.**

Функция включает систему "Сигнал о снижении внимания водителя" вместе с системой "Сигнал о снижении внимания водителя, подаваемый камерой".



Эти системы ни в коем случае не предназначены для того, чтобы удерживать водителя от сна или предотвращать его засыпание за рулем. Водитель должен самостоятельно остановиться, если почувствует усталость. Делайте перерывы в случае усталости или хотя бы каждые 2 часа.

Включение/выключение системы



Настройка параметров осуществляется в меню **Driving/Автомобиль** на сенсорном экране.

Функция автоматически активируется при включении зажигания.

Сигнал о снижении внимания водителя



Система включит сигнал тревоги, как только определит, что водитель не остановился на отдых по истечении двух часов вождения со скоростью выше 70 км/ч.

Сигнал тревоги поступает в виде сообщения, призывающего сделать остановку, и звукового сигнала.

Выжмите до упора педаль сцепления.

Система начинает отсчет с нуля при соблюдении одного из следующих условий:

- автомобиль простоял более 15 минут с работающим двигателем.
- после выключения зажигания прошло несколько минут.
- ремень безопасности водителя отстегнут, а его дверь открыта.

- Как только скорость движения автомобиля составит менее 70 км/ч, система перейдет в режим ожидания. Система возобновит отсчет времени, когда скорость превысит 70 км/ч.

Сигнал о снижении внимания водителя, подаваемый камерой

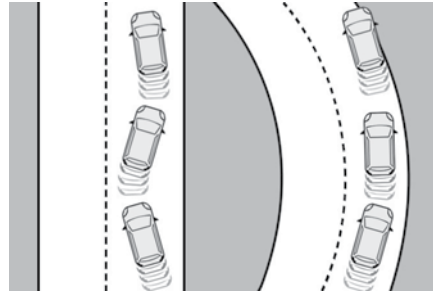

Система оценивает внимательность, утомляемость или отвлекаемость водителя путем отслеживания отклонений автомобиля от дорожной разметки.

Для этого в системе используется камера, установленная над ветровым стеклом.

Эта система, в частности, предназначена для вождения по высокоскоростным магистралям (со скоростью выше 70 км/ч)

При первом уровне тревоги отображается сообщение «**Будьте внимательны!**» в сопровождении звукового сигнала.

После трехкратной подачи сигнала тревоги первого уровня система включит другой уровень в виде сообщения «**Опасное вождение: остановитесь на отдых**» в сопровождении звукового сигнала.



В определенных условиях вождения (на разбитых дорогах или при сильном ветре) система может подавать уведомляющие сигналы без учета состояния бдительности водителя.



- Работа системы может давать сбои или прекратиться в следующих ситуациях:
- нет дорожной разметки, линии разметки стерты, скрыты (под снегом, грязью, сухими листьями) или их несколько (в зоне производства дорожных работ);
 - слишком близкое приближение к впереди идущему автомобилю (дорожная разметка не определяется).
 - на узких улицах, извилистых дорогах и т. д.

Датчики парковки



Для получения дополнительных сведений см. **общие рекомендации по использованию систем помощи при вождении и маневрировании.**

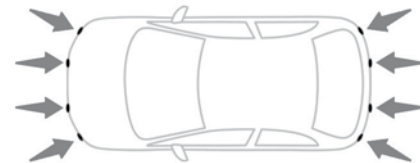

При помощи вмонтированных в бампер датчиков данная система предупреждает водителя о приближении к препятствиям (пешеходам, автомобилям, деревьям, барьерам).

Помощь при парковке задним ходом

▶ Включите передачу заднего хода - при этом система активируется (это подтверждается звуковым сигналом).

При выключении передачи заднего хода система отключается.

Звуковое сопровождение



Система уведомляет о препятствиях, обнаруженных в зоне действия датчиков.

О близости препятствия свидетельствует прерывистый звуковой сигнал, частота которого возрастает с приближением автомобиля к нему. Когда расстояние от автомобиля до препятствия составит менее тридцати сантиметров, сигнал начнет звучать непрерывно.

Местоположение препятствия определяется по звуку, исходящему от динамиков (правого или левого).

Настройка звукового сигнала
 С PEUGEOT Connect Radio или PEUGEOT Connect Nav (в зависимости от комплектации) при нажатии данной кнопки открывается окно регулировки уровня громкости звукового сигнала.

Визуальное сопровождение маневра

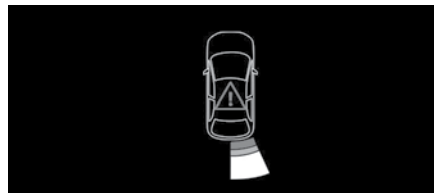

Система дополняет собой звуковой сигнал, отображая на экране полосы, которые указывают на расстояние между препятствием и автомобилем (белые: удаленные препятствия; оранжевые: близкие препятствия; красные: очень близкие препятствия).

При максимальном приближении к нему на дисплее появится символ «Опасно».

Передние датчики парковки

Передние датчики парковки дополняют задние датчики парковки и активируются при обнаружении препятствия перед автомобилем, если он движется со скоростью менее 10 км/ч.

Передние датчики парковки отключатся, как только движущийся вперед автомобиль простоят

более трех секунд, либо перед ним не останется препятствий, либо его скорость превысит 10 км/ч.

Местоположение препятствия относительно автомобиля определяется по звуку, исходящему от динамиков (переднего или заднего), спереди или сзади.

Боковые датчики парковки

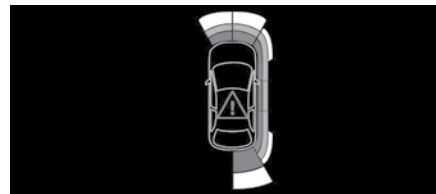

С помощью четырех дополнительных датчиков, установленных по бокам переднего и заднего бамперов, система определяет во время маневра положение неподвижных препятствий и предупреждает о них, пока они находятся на уровне бортов автомобиля.

Система достоверно реагирует только на неподвижные препятствия. В начале маневра она может среагировать на не представляющие помех подвижные препятствия и в то же время может не обнаружить на пути автомобиля объекты, которые отсутствовали в начале маневра, но после появились со стороны.

! После выключения зажигания сохраненные при маневрировании объекты стираются из памяти.

i При пуске двигателя после инициализации сенсорного экрана становятся доступны только графические и звуковые подсказки.

Выключение/Включение

 Настройка параметров осуществляется в меню **Driving/Автомобиль** на сенсорном экране.
При выключении зажигания состояние системы сохраняется в памяти.

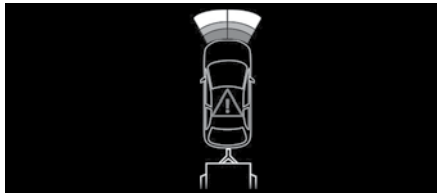



i При установке прицепа или устройства для перевозки велосипедов на фаркопе с соблюдением рекомендаций изготовителя автомобиля, задние датчики парковки отключаются автоматически.
В таких случаях на пиктограмме автомобиля отображается прицепленный к нему прицеп.

Парктроник отключается на время замера свободного пространства под парковку функцией Park Assist.
Дополнительную информацию о функции **Park Assist** см. в соответствующем разделе.

Пределы возможностей системы

Крен автомобиля с тяжело загруженным багажником способен нарушить точность измерения расстояний.

Неисправность

  В случае неисправности системы при включении передачи заднего хода на панели приборов загорится один из этих сигнализаторов в сопровождении сообщения и короткого звукового сигнала.
Обратитесь в сервисную сеть PEUGEOT или в специализированный техцентр.

Visiopark 1

! Для получения дополнительных сведений см. **общие рекомендации по использованию систем помощи при вождении и маневрировании.**

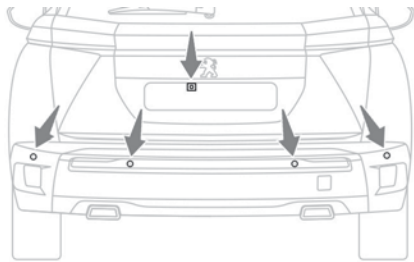

Как только при работающем двигателе будет включена задняя передача, система выведет на сенсорный экран обстановку вокруг автомобиля с помощью камеры заднего обзора.



Экран разделен на две части: контекстное изображение и вид на автомобиль сверху и обстановку вблизи.
Датчики системы помощи при парковке дополняют информацию, поступающую с верха автомобиля.
Различные контекстные изображения:

- Стандартный вид.
- Вид 180°.
- Вид Zoom.

По умолчанию система работает в активном режиме AUTO.

В этом режиме система выбирает оптимальный вид для отображения (стандартный или с увеличением).

В ходе маневрирования можно в любой момент сменить тип изображения.

Состояние системы не сохраняется в памяти после выключения зажигания.

Работа системы

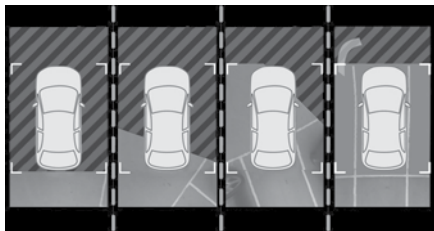

Окружающая среда автомобиля отслеживается во время маневров на низкой скорости с помощью задней камеры.

По мере совершения маневров с верхней части автомобиля передается изображение окружающей обстановки (в квадратных скобках) в режиме реального времени.

Такой обзор облегчает заезд автомобиля на стоянку с учетом всех близко расположенных препятствий.

Если автомобиль слишком долго задерживается на одном месте, изображение автоматически исчезает.

Вид сзади



Чтобы включить камеру, расположенную на крышке багажного отделения, включите заднюю передачу и не превышайте скорость 10 км/ч.

Если система отключена:

- Изображение автоматически исчезает по достижении скорости выше 20 км/ч.
- Изображение автоматически исчезает в случае открытия крышки багажного отделения.
- При выключении передачи заднего хода.
- При нажатии на белую стрелку в верхнем левом углу сенсорного экрана.

Режим AUTO

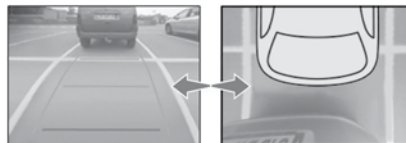

Режим активирован по умолчанию.

При приближении автомобиля к препятствию на расстояние менее 30 см (уровень красной линии) во время маневрирования расположенные в заднем бампере датчики автоматически меняют вид сзади (стандартный) на вид сверху (зум).

Обычный обзор

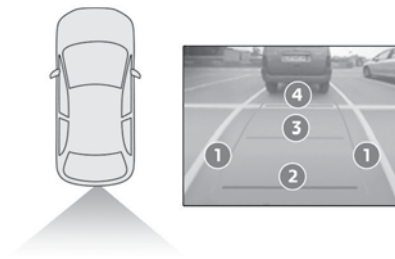

Изображение зоны за автомобилем передается на экран.

Синие линии 1 отражают ширину вашего автомобиля с раскрытыми зеркалами; они меняют свое направление вместе с поворотами руля.

Красной линией 2 обозначено расстояние в 30 см от заднего бампера до препятствия, а двумя синими 3 и 4 — соответственно, 1 м и 2 м.

Это изображение передается в режиме AUTO или выбирается в меню смены изображений.

Зуммированный вид

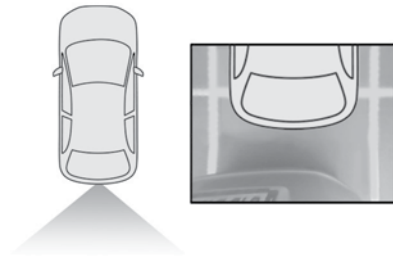

Во время маневрирования камера фиксирует окружающую обстановку, чтобы воспроизвести вид сверху за автомобилем в его ближайшем окружении, позволяя водителю объезжать препятствия.

Это изображение передается в режиме AUTO или выбирается в меню смены изображений.

- ❗ При этом препятствия могут показаться более отдаленными, чем они есть на самом деле.
- При маневрировании необходимо отслеживать обстановку с обеих сторон по зеркалам.
- Датчики парковки дополняют информацию об обстановке вокруг автомобиля.

Обзор на 180°

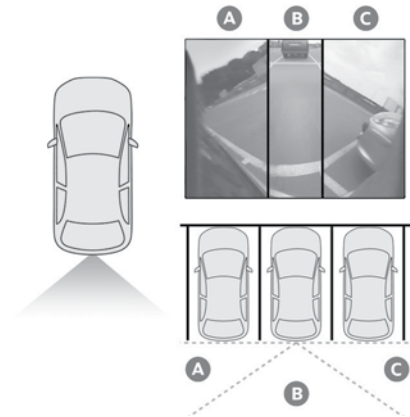

Обзор на 180° позволяет выехать задним ходом со стоянки, вовремя реагируя на появление автомобилей, пешеходов или велосипедистов. Это изображение не рекомендуется для выполнения всего маневра.

Оно разделяется на 3 зоны: левую **A**, центральную **B** и правую **C**.

Этим видом можно пользоваться, только выбрав его в меню смены изображений.

Парковочные ассистенты

- ❗ Для получения дополнительных сведений см. **общие рекомендации по**

использованию систем помощи при вождении и маневрировании.

Данная система обеспечивает активную помощь при парковке: она определяет парковочное место, а затем обеспечивает движение в направлении данного места, в то время как водитель контролирует направление движения, изменение передач, ускорение и торможение.

Чтобы помочь водителю контролировать маневр, система автоматически отображает изображение функции Visiopark 1 и включает датчики парковки. Система осуществляет измерение доступных стояночных мест и вычисление расстояния до препятствий, используя ультразвуковые датчики, встроенные в передний и задний бамперы автомобиля.

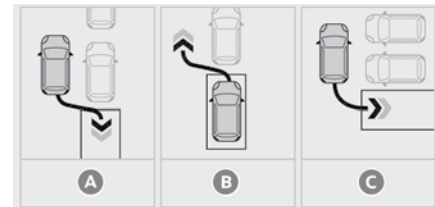

Система помогает в осуществлении следующих маневров:

- A.** Въезд на «параллельную» парковку
- B.** Въезд с места на «параллельной» стоянке
- C.** Въезд на «перпендикулярную» парковку

Работа системы

► При подъезде к месту парковки притормозите автомобиль до скорости менее 30 км/ч.

Активирование функции



Функция активируется в меню **Автомобили/Driving** на сенсорном экране.

Выберите **«Park Assist»**.

! При включении этой функции система Система отслеживания слепых зон отключается.

i Эту функцию можно деактивировать в любой момент до начала маневра заезда или выезда с парковки нажатием стрелки, расположенной в верхнем левом углу страницы.

Выбор типа маневра

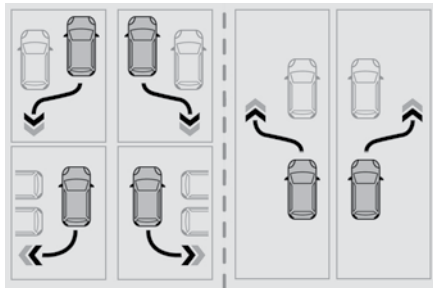

Окно маневров открывается на сенсорном экране: окно «Выезд» открыто по умолчанию, если

автомобиль находился в движении с момента включения зажигания; в противном случае — окно «Выезд».

► Выберите тип и сторону маневра, чтобы включить поиск места для парковки.

Выбранный маневр можно изменить в любой момент, даже во время поиска свободного места.

P Загорается эта контрольная лампа, подтверждающая выбор.

Поиск свободного места для парковки

► Вам следует осуществлять движение на расстоянии 0,5–1,5 м от ряда припаркованных автомобилей со скоростью не более 30 км/ч, пока система не найдет свободное место.

На более высоких скоростях поиск свободного места для парковки приостанавливается. Система автоматически отключается, если скорость автомобиля превышает 50 км/ч.

i В случае «параллельной» парковки пространство как минимум должно быть равно длине вашего автомобиля + 0,6 м. В случае «перпендикулярной» парковки пространство как минимум должно быть равно ширине вашего автомобиля + 0,7 м.

i Если датчики парковки были отключены в меню **Driving/Автомобиль** на сенсорном экране, они автоматически вновь станут активны при включении системы.



Когда система находит свободное место, на экране парковки отображается надпись «OK» в сопровождении звукового сигнала.

Подготовка к маневру

► Ведите машину очень медленно, пока не появится требование остановиться: **«Остановите автомобиль»** в сопровождении символа **STOP** и звукового сигнала.

После остановки автомобиля на дисплее появится страница с инструкциями.

► Чтобы подготовиться к маневру, следуйте указаниям системы.

При начале маневра выводится сообщение **«Маневр выполняется»** в сопровождении звукового сигнала.

При движении задним ходом появится сообщение **«Отпустите руль, движение задним ходом»**.

Функция Visiopark 1 и датчики парковки автоматически активируются для лучшего контроля обстановки вокруг автомобиля во время маневра.

Маневрирование

Система контролирует управление автомобилем. Отображаются инструкции по направлению маневрирования при начале маневров въезда и выезда с места парковки при параллельной парковке, а также маневров при парковке на стоянке.

Эти инструкции поступают в виде символа и соответствующего сообщения.



"Передача заднего хода".



«Вперед».

О ходе маневра свидетельствуют следующие символы:



Маневр выполняется (зеленый).



Маневр прерван или закончен (красный)

(стрелки указывают, что водитель должен

снова принять на себя контроль над автомобилем). Максимально допустимые скорости во время маневров обозначены этими символами:



7 км/ч, при заезде на парковку.



5 км/ч, при выезде с парковки.

! Во время выполнения маневров рулевое колесо быстро вращается: не удерживайте рулевое колесо и не просовывайте руки между его спицами. Следите за предметами, которые

могут помешать маневру (свободная одежда, шарф, галстук и т. д.). Опасность травмирования! Водитель обязан постоянно следить за движением транспорта, особенно за встречными автомобилями. Водитель должен убедиться, что никакие предметы или люди не мешают движению автомобиля.

i Поступающие с камеры на сенсорный экран изображения могут искажаться рельефом. В тенистых местах, при недостаточном солнечном свете или при плохом освещении изображение может быть затемнено и отображаться с меньшей контрастностью.

Маневр можно прервать в любой момент, это может сделать либо сам водитель, либо система.

Водитель прерывает маневр:

- взяв управление автомобилем на себя.
- включив указатель поворота, противоположного направлению маневра.
- отстегнув ремень безопасности водителя.
- выключив зажигание.

Система прерывает маневр:

- превышение предельной скорости: 7 км/ч при начале парковки и 5 км/ч при выезде с парковки;
- при срабатывании противобуксовочной системы на скользкой дороге;
- при открывании двери или багажного отделения;
- при самопроизвольном выключении двигателя;
- при сбоях в работе системы.

– после 10 попыток заехать/выехать на парковку/с парковки при параллельной парковке и 7 попыток при перпендикулярной парковке.

При прерывании маневра эта система автоматически отключается.

При этом загорается красная пиктограмма маневра, и на сенсорном экране появляется сообщение «**Маневр отменен**».

Водителю предлагается взять управление автомобилем на себя.



Через несколько секунд система отключится, контрольная лампа на панели приборов погаснет, и система вернется в исходное состояние.

Завершение маневра заезда на парковку или выезда с парковки

Автомобиль остановится, когда маневр будет завершен.

При этом загорится красный символ маневра, а на сенсорном экране появится сообщение «**Маневр завершен**».



При отключении системы контрольная лампа гаснет в сопровождении звукового сигнала.

После заезда на парковочное место водителю может потребоваться завершить маневр.

Пределы возможностей системы

– Система может предложить неподходящее место для парковки (там, где стоянка запрещена, место проведения дорожных работ с поврежденным

дорожным покрытием, место рядом с канавой и т. п.).

– Система может сообщить, что место для парковки найдено, но не проложить путь к нему из-за неподвижного препятствия на противоположной стороне траектории маневра, в связи с чем автомобиль не сможет проехать по ней для парковки.

– Система может сообщить, что место для парковки найдено, но не начинать маневр, так как ширина полосы может быть недостаточной.

– Система не предназначена для выполнения крутых поворотов при парковке.

– Система не обнаруживает пространства, намного превышающие размеры автомобиля, или если они ограничены слишком низкими (бордюры, неровности) или слишком тонкими (деревья, столбы, проволочные заборы и т. д.) препятствиями.

– Тяжелый груз в багажнике, изменяющий осадку автомобиля, может внести неточность в измерение расстояний.

! Помните о внешних помехах, не включайте систему:

- На обочине с зыбкой отсыпкой (возле канав и т. п.), у платформ, на краю ям и котлованов.
- В случае плохого сцепления колес с дорогой (напр., из-за гололеда и т. п.).

! Не пользуйтесь системой в случае хотя бы одной из следующих неисправностей:

- Низкое давление в шине.
- Один из бамперов поврежден.

– Одна из видеокамер неисправна.

! Не пользуйтесь системой при наличии хотя бы одного из следующих условий:

- На автомобиле перевозятся предметы, выступающие за его габариты (напр., стремянка на багажных дугах, велосипед на крышке багажника и т. п.).
- При использовании несертифицированной шаровой опоры ТСУ.
- При вождении на цепях противоскольжения.
- При вождении на малоразмерном запасном колесе.
- При вождении на шинах, размер которых отличается от оригинальных.
- При внесении изменений в бамперы (дополнительной защиты).
- При окраске датчиков вне официальной дилерской сети PEUGEOT.
- При использовании датчиков, не сертифицированных для вашего автомобиля.

Контроль исправности



Если функция выключена, данная контрольная лампа будет мигать, а также раздастся звуковой сигнал, указывающий на неисправность системы.

В случае возникновения неисправности при использовании системы контрольная лампа гаснет.



Если неисправность датчиков парковки возникает во время

использования (загорается один из этих сигнализаторов), функция отключается.

Обратитесь к официальному дилеру PEUGEOT или в специализированный техцентр.



В случае неисправности усилителя рулевого управления на панели приборов загорится данный сигнализатор и появится сообщение.

! **Необходимо остановить автомобиль.**

При первой же возможности остановитесь и выключите зажигание.

Обратитесь к официальному дилеру PEUGEOT или в специализированный техцентр.



Рекомендации по использованию моторного масла и технических жидкостей

Моторное масло Eurorepar™

Моторное масло Eurorepar™ произведено в соответствии высоким стандартам бренда и имеет официальную омологацию PEUGEOT.

При производстве используются только высококачественные европейские компоненты, контроль качества проводится на всех этапах производства продукта.

Данная продукция предназначена для автомобилей PEUGEOT с автоматическими и механическими коробками передач. Соблюдение интервалов замены моторного масла согласно регламентам автопроизводителя позволит продлить срок службы двигателя и обеспечит нужную смазку его компонентов.

Антифриз DSR

В гамме охлаждающих жидкостей присутствует тип DSR – уникальная охлаждающая жидкость для автомобилей PEUGEOT.

Преимущества:

- Полное соответствие требованиям
- Совместимость с оригинальными продуктами
- Высокая теплоотдача
- Высокая температура кипения
- Защита от ржавчины и коррозии
- Молибдатный состав охлаждающей жидкости
- Увеличенный до 3 лет срок эксплуатации.

Тормозная жидкость EUROREPAR™ DOT4 CLASS 6

Маловязкая жидкость DOT 4 class 6 для гидроприводов тормозов и сцеплений современных автомобилей:

- Применяется во всех климатических зонах при температуре окружающей среды от – 50°C до + 50°C в соответствии с инструкциями производителей автотехники
- Полностью соответствует требованиям международных стандартов для маловязких тормозных жидкостей класса DOT 4 class 6 (SAE J1704, ISO 4925, FMVSS 116).

Допустимые виды топлива



Бензиновое топливо, соответствующее стандарту EN228, содержащее до 5 % и 10 % этанола.

В путешествиях за рубежом

Некоторые сорта топлива могут повредить двигатель вашего автомобиля.

Для ряда стран может действовать требование пользоваться особыми сортами топлива (распознаваемыми по октановому числу, определенной торговой марке и т. п.), с которыми гарантируется нормальная работа двигателя.

За дополнительной информацией обращайтесь к сотруднику сервисной сети.

Топливо

Емкость топливного бака: около 43 литров (Бензиновый двигатель)

Резервный уровень: приблизительно 5 литров.

Мало топлива в баке



Как только уровень топлива в баке снизится до минимального, на панели приборов загорится этот сигнализатор в сопровождении текстового сообщения и звукового сигнала. При первом включении сигнализатора в баке остается еще **около 5 литров** топлива.

До тех пор, пока не будет добавлено достаточное количество топлива, этот сигнализатор будет включаться при каждом включении зажигания в сопровождении текстового сообщения и звукового сигнала. Во время движения это сообщение и звуковой сигнал повторяются с возрастающей частотой, по мере приближения уровня топлива к отметке **0**.

Срочно заправьтесь, чтобы избежать аварийной остановки.

 Небольшая стрелка рядом с сигнализатором указывает, на какой стороне автомобиля расположен люк горловины топливного бака.

 **Система «стоп-старт»**
Никогда не заправляйте автомобиль топливом, если его двигатель находится в режиме STOP; обязательно выключите зажигание.

Зарядка топливом

Чтобы индикатор уровня топлива вновь начал давать показания, необходимо залить в бак не менее 5 литров.

При открывании крышки горловины топливного бака может слышаться шум всасываемого в бак воздуха. Это нормальное явление, которое связано с тем, что топливная система герметична.

Для безопасной заправки автомобиля выполните следующие действия.

- ▶ **Всегда выключайте двигатель.**

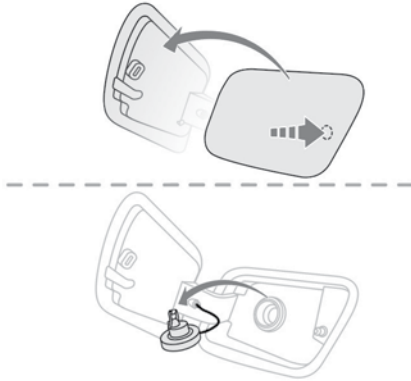

- ▶ Отоприте автомобиль, нажмите на край крышки люка, и откройте бак.
- ▶ Определите, в какой колонке топливо соответствует рекомендованному для вашего двигателя (оно указано на этикетке с обратной стороны крышки люка).

- ▶ Поверните крышку горловины бака влево, снимите ее и повесьте на крючок (на крышке люка).
- ▶ Вставьте заправочный пистолет в горловину до упора, прежде чем начать заправку (чтобы не испачкаться брызгами).

Прекратите попытки долить топливо после третьего отключения заправочного пистолета. Это может привести к неисправностям.

- ▶ Установите крышку горловины топливного бака на место и поверните ее вправо.
- ▶ Закройте люк горловины топливного бака.

! В случае заправки топливом, не соответствующим двигателю автомобиля, необходимо полностью слить его из топливного бака и заменить надлежащим, прежде чем вновь запустить двигатель.

Автомобиль оборудован каталитическим нейтрализатором, снижающим содержание вредных веществ в выхлопных газах.

Для бензиновых двигателей следует использовать только неэтилированный бензин.

Отверстие заправочной горловины бака более узкое, в него может войти пистолет только для неэтилированного бензина.

Система зарядки (Электрический двигатель)

Электропроводка напряжением 400 В

Система электрического привода, работающая под напряжением около 400 В, распознается по оранжевым кабелям, помеченным показанной здесь пиктограммой:



! В ходе эксплуатации силовая передача электромобиля нагревается и остается горячей в течение некоторого времени после выключения зажигания. Ознакомьтесь с предупреждающими сообщениями на этикетках, особенно под крышкой зарядного разъема.

! Напряжение в высоковольтной системе опасно и может привести к ожогам или другим травмам, а также к смертельному поражению электрическим током. Поскольку повреждения высоковольтных компонентов не видны, PEUGEOT запрещает:

- прикасаться к поврежденным и исправным компонентам, а также чтобы любые украшения или другие металлические предметы контактировали с этими компонентами;
- работать с оранжевыми высоковольтными кабелями или любыми другими высоковольтными компонентами, отмеченными маркировкой опасности поражения электрическим током. Любое вмешательство в высоковольтную систему должно выполняться квалифицированным персоналом техцентра, имеющих допуск и разрешение на проведение данного вида работ;
- повреждать, изменять или снимать оранжевые высоковольтные кабели или отсоединять их от высоковольтной сети;
- открывать, изменять и снимать крышку тяговой батареи;
- работать с режущими и формовочными инструментами или источниками тепла вблизи высоковольтных компонентов и кабелей.

В случае низкого уровня жидкости в баке охлаждающей жидкости доливка должна производиться только в квалифицированных техцентрах, чтобы убедиться в отсутствии утечки в тяговом аккумуляторе.

Любое вмешательство в высоковольтную систему должно выполняться квалифицированным персоналом техцентра, имеющих допуск и разрешение на проведение данного вида работ;

Повреждение аккумулятора может привести к мгновенной или постепенной утечке токсичных газов или жидкостей. PEUGEOT рекомендует:

- в случае происшествия всегда сообщать пожарным и аварийным службам, что автомобиль оснащен тяговым аккумулятором;
- не прикасаться к жидкостям, вытекающим из тяговой батареи;
- не вдыхать газы, выделяемые тяговой батареей, которые являются токсичными;
- в случае происшествия или аварии держаться подальше от автомобиля, так как выделяемые газы легко воспламеняются и могут стать причиной пожара.

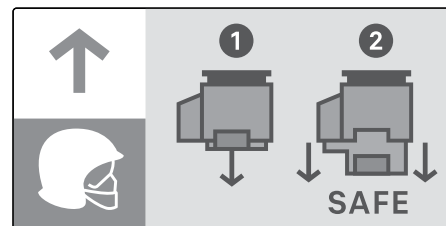

! Эта метка предназначена исключительно для использования пожарными и

сервисными службами в случае любых работ на автомобиле.

Другие лица не должны касаться устройства, указанного на этой метке.

! В случае ДТП или удара днищем кузова автомобиля

В этих ситуациях электрическая цепь или тяговая батарея могут быть серьезно повреждены.

При первой же возможности остановитесь и выключите зажигание.

Обратитесь к официальному дилеру PEUGEOT или в специализированный техцентр.

! На мойке

Перед мойкой автомобиля убедитесь, что крышка зарядного разъема плотно закрыта. Никогда не мойте автомобиль во время зарядки батареи.

! Мойка под высоконапорной струей

Во избежание повреждения компонентов электрической системы запрещается подвергать мойке под высоконапорной струей моторный отсек или компоненты под кузовом.

Не доводите давление до 80 бар при мойке кузова.

! Не допускайте попадания воды или пыли в разъем или штекер зарядного кабеля

— риск возгорания или поражения электрическим током.

Никогда не подключайте и не отключайте кабель или зарядный штекер мокрыми руками — риск поражения электрическим током.

Тяговая батарея

Тяговая батарея служит для хранения запаса электрической энергии, необходимой для работы электродвигателя и систем температурного комфорта в салоне. По мере эксплуатации тяговая батарея разряжается, поэтому ее необходимо регулярно заряжать. Не следует ждать, пока тяговая батарея достигнет минимального уровня заряда, чтобы зарядить ее.

Запас хода при движении от батареи зависит от стиля вождения, маршрута, использования систем температурного комфорта в салоне и срока службы компонентов батареи.

! На процесс старения тяговой батареи влияют различные факторы, в том числе климатические условия, пройденное расстояние и частота быстрой зарядки.

! Для контроля пробега автомобиля и обеспечения долговечности тягового аккумулятора PEUGEOT рекомендует:

- не заряжать полностью аккумулятор электромобиля ежедневно (как можно чаще заряжайте тяговой аккумулятор ниже 80 %);
- не разряжать аккумулятор полностью;

– не ставить автомобиль на стоянку в течение длительного периода времени без его использования (более 12 часов), когда тяговая батарея имеет низкий или высокий уровень заряда; заряжать батарею на 20–40 %;

- ограничить использование быстрой зарядки;
- не подвергать автомобиль воздействию температур ниже -30°C и выше $+60^{\circ}\text{C}$ в течение более 24 часов;
- избегать зарядки автомобиля при отрицательных температурах (за исключением случаев, когда автомобиль работал более 20 минут) или при температуре выше $+30^{\circ}\text{C}$;
- не использовать тяговой аккумулятор автомобиля в качестве генератора энергии;
- не использовать генератор для подзарядки тяговой батареи автомобиля.

! В случае повреждения тяговой батареи

Запрещается самостоятельно производить работы.

Не допускайте контакта с жидкостью, вытекающей из батареи, а в случае ее попадания на кожу тщательно промойте ее водой и немедленно обратитесь за медицинской помощью.

Обратитесь к официальному дилеру PEUGEOT или в специализированный техцентр, чтобы проверить исправность системы.

Утилизация тяговой батареи

При соблюдении рекомендаций PEUGEOT тяговая батарея рассчитана на весь срок службы автомобиля.

При замене батареи обратитесь в сервисную сеть PEUGEOT для получения инструкций по ее утилизации. При ненадлежащей утилизации существует риск получения серьезных ожогов, поражения электрическим током и нанесения ущерба окружающей среде.

В соответствии с действующими нормами PEUGEOT обеспечивает вторую жизнь или переработку этого компонента в сотрудничестве с квалифицированными операторами.

Зарядные разъемы и контрольные лампы

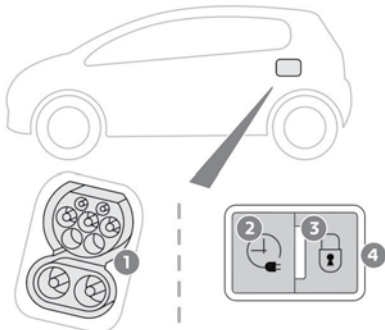

1. Зарядные разъемы

2. Кнопка активирования отсроченной зарядки
3. Контрольная лампа фиксации штекера
Красный, горит постоянно: штекер вставлен правильно и зафиксирован в раземе. Мигает красным цветом: запорочный пистолет вставлен неправильно или невозможно его зафиксировать.
4. Контрольная лампа зарядки



| Состояние контрольной лампы зарядки | Значение |
|-------------------------------------|--|
| Белый, горит постоянно | Встречающая подсветка при открытии крышки зарядного разъема и отсоединении зарядного кабеля. |
| Синий, горит постоянно | Отсроченная зарядка. |
| Мигающий зеленый | Идет зарядка. |

| Состояние контрольной лампы зарядки | Значение |
|-------------------------------------|---|
| Зеленый, горит постоянно | Зарядка завершена. По прошествии 2 минут с момента перехода систем автомобиля в режим ожидания контрольная лампа зарядки выключается. При отпирании автомобиля с помощью системы Бесконтактный ключ дистанционного доступа и пуска или открытия двери контрольная лампа включается. Это свидетельствует о полной зарядке батареи. |
| Красный, горит постоянно | Неисправность. |

! Если крышка зарядного разъема подверглась удару, даже легкому, не используйте ее.

Не разбирайте и не вносите изменений в зарядный разъем. Это может привести

к поражению электрическим током и/или возгоранию!

Обратитесь в сервисную сеть PEUGEOT или в специализированный техцентр.

Зарядные кабели, розетки и зарядные устройства

Зарядный кабель, поставляемый с автомобилем (в зависимости от комплектации), совместим с зарядными системами в стране реализации автомобиля. Перед заграничной поездкой убедитесь в совместимости местных зарядных систем с зарядным кабелем.

В сервисной сети доступен полный ассортимент зарядных кабелей.

Для получения дополнительной информации и надлежащих зарядных кабелей обратитесь в сервисную сеть PEUGEOT или в специализированный техцентр.

Таблички идентификации на гнездах/разъемах для зарядки

Таблички идентификации наклеены на автомобиле, зарядном кабеле и зарядном устройстве, чтобы информировать пользователя о том, какое устройство необходимо использовать.

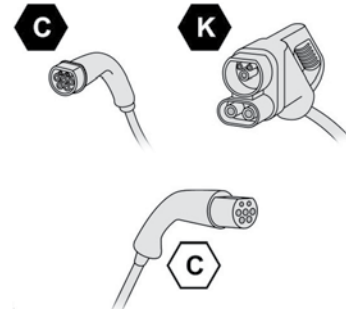

Далее указано значение каждой таблички идентификации:

| Таблички идентификации | Расположение | Настройка | Тип питания / диапазон напряжения |
|------------------------|---|--------------|--|
| | Разъем для зарядки (сторона автомобиля) | ТИП 2 | Перемен. ток < 480 среднеквадратических вольт |
| | Гнездо для зарядки (сторона зарядного устройства) | ТИП 2 | Перемен. ток < 480 среднеквадратических вольт |
| | Разъем для зарядки (сторона автомобиля) | COMBO 2 (FF) | Пост. ток 50–500 В |

Стандартная зарядка, режим 2

Домашняя розетка

(стандартная зарядка — переменный ток (AC))



Режим 2 со стандартной розеткой: максимальная сила тока зарядки — 8 А.



Режим 2 с розеткой Green'Up: максимальная сила тока зарядки — 16 А.

Для установки этой розетки вызовите профессионального электрика.

Специальный кабель для домашней зарядки — режим 2 (AC)

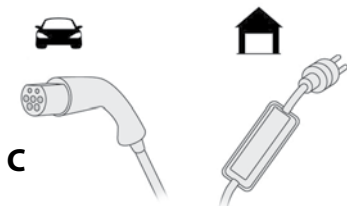



Табличка идентификации C на разъеме для зарядки (сторона автомобиля).

! Специальный кабель для домашней зарядки (режим 2)

Не допускайте повреждения кабеля. Не используйте поврежденный кабель. Обратитесь в сервисную сеть PEUGEOT или в специализированный техцентр для замены кабеля.

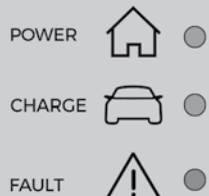
Блок контроля (режим 2)



 **POWER**
Зеленый: установлено электрическое соединение; можно начать зарядку.

 **CHARGE**
Зеленый, мигающий: выполняется зарядка или активирована преднастройка температуры. Зеленый, горит постоянно: зарядка завершена.

 **FAULT**
Красный: неисправность; зарядка невозможна или должна быть немедленно прервана. Убедитесь в правильности подключений

и отсутствии неисправностей электрической системы.

Если контрольная лампа не гаснет, обратитесь в сервисную сеть PEUGEOT или в специализированный техцентр.

После подключения зарядного кабеля к розетке домашней электросети все контрольные лампы на короткое время загорятся.

Если контрольные лампы не загораются, проверьте выключатель розетки домашней электросети:

– В случае срабатывания выключателя обратитесь к специалисту для проверки исправности электрической системы и/или проведения необходимых ремонтных работ.

– Если выключатель не сработал, не используйте зарядный кабель и обратитесь в сервисную сеть PEUGEOT или в специализированный техцентр.

Метка блока управления — рекомендации



Перед эксплуатацией ознакомьтесь с руководством.

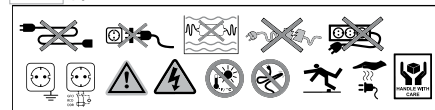

1. Неадекватное использование зарядного кабеля чревато возгоранием, порчей имущества, гибелью или получением тяжелой травмы в результате поражения током.

















2. Пользуйтесь только надлежаще заземленными электрическими розетками, защищенными предохранителями, рассчитанными на ток 30 мА.
3. Пользуйтесь только надлежаще заземленными электрическими розетками, защищенными предохранителями, соответствующими номинальному току электрической цепи.
4. Не следует вешать тяжелый блок контроля на электрическую розетку, вилку и кабели.
5. Запрещается использовать зарядные кабели с дефектами или какими-либо повреждениями.
6. Запрещается ремонтировать зарядный кабель или вскрывать его изоляцию. В зарядном кабеле нет компонентов, подлежащих ремонту, и в случае повреждения его необходимо заменить.
7. Запрещается погружать зарядный кабель в воду.
8. Запрещается использовать зарядный кабель с удлинителями, разветвителями, переходными адаптерами или подключать его к поврежденной электрической розетке.
9. Не останавливайте зарядку путем извлечения вилки из настенной розетки.
10. Если зарядный кабель или настенная розетка горячие на ощупь, остановите зарядку путем запираания и повторного отпираания автомобиля при помощи встроенного в пульт ДУ ключа.
11. Зарядный кабель содержит компоненты, которые могут привести к возникновению электрической дуги или искрообразованию. Не допускайте контакта с легковоспламеняющимися парами.
12. Используйте зарядный кабель только с автомобилями PEUGEOT.

13. Запрещается подключать и отключать зарядный кабель от настенной розетки мокрыми руками.
14. Не допускайте силового воздействия на разъем в случае его заклинивания в автомобиле.

Метка блока контроля — Состояние контрольных ламп

| | Состояние контрольной лампы |
|---------------|-----------------------------|
| Выкл. | |
| Горит | |
| Мигает | |

| POWER | CHARGE | FAULT | Пиктограмма | Описание |
|---------------|---------------|---------------|-------------|---|
| | | | | Не подключен к источнику питания или недоступен из инфраструктуры. |
| (зеленый) | (зеленый) | (красный) | | Блок управления в настоящее время выполняет самотестирование. |
| (зеленый) | | | | Подключен только к инфраструктуре или к инфраструктуре и электрическому автомобилю (EV), но зарядка не выполняется. |

| POWER | CHARGE | FAULT | Пиктограмма | Описание |
|--|--|--|---|---|
|  (зеленый) |  (зеленый) |  |  | Подключен к источнику питания и электрическому автомобилю (EV). EV подзаряжается или активирована преднастройка температуры. |
|  (зеленый) |  (зеленый) |  |  | Подключен к источнику питания и электрическому автомобилю (EV). EV ожидает подзарядки или зарядка EV завершена. |
|  |  |  (красный) |  | Неисправность блока управления. Подзарядка недоступна. Если после сброса вручную отображается индикатор ошибки, блок управления необходимо отнести в сервисную сеть PEUGEOT на проверку перед следующей подзарядкой. |
|  (зеленый) |  (зеленый) |  (красный) |  | Блок управления находится в режиме диагностики. |

Принудительная инициализация

Блок контроля можно инициализировать, отсоединив его одновременно от зарядного разъема и стенной розетки.

Затем подключите сначала кабель питания блока контроля к стенной розетке. Дополнительную информацию см. в руководстве.

Ускоренная зарядка, режим 3

Пост ускоренной зарядки (в зависимости от версии автомобиля)

(Ускоренная зарядка — однофазный или трехфазный переменный ток (AC))

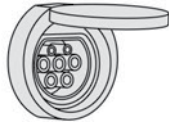

В режиме 3 с постом ускоренной зарядки максимальная сила тока зарядки составляет 32 А.



В режиме 3 с постом ускоренной зарядки (Wallbox) максимальная сила тока зарядки составляет 32 А.

Зарядный кабель, режим 3 (AC)

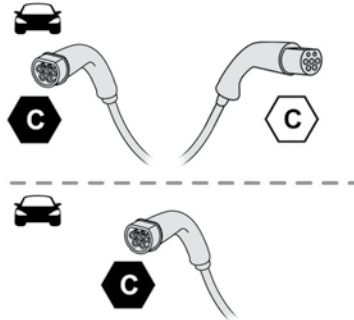

Табличка идентификации **С** на зарядном разъеме (сторона автомобиля) и гнезде (сторона зарядного устройства).

! Пост ускоренной зарядки

Не разбирайте и не модифицируйте зарядное устройство. Это может привести к поражению электрическим током и/или пожару! Инструкции по эксплуатации см. в руководстве пользователя зарядного устройства, поставленном производителем.

Сверхбыстрая зарядка, режим 4

Терминал ускоренной зарядки (сверхбыстрая зарядка — постоянный ток (DC))

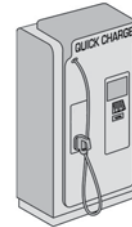

Зарядный кабель, режим 4 (DC) (встроен в терминал ускоренной зарядки)



Табличка идентификации **К** на зарядном разъеме (сторона автомобиля).

Используйте только терминал ускоренной зарядки, длина кабелей которого не превышает 30 метров.

Зарядка тяговой батареи (Электрический двигатель)

Для подзарядки подключите автомобиль к домашней электрической сети (домашняя или ускоренная зарядка) или к общедоступному

устройству быстрой зарядки (сверхбыстрая зарядка).

Для полной зарядки не прерывайте ее вплоть до ее автоматического завершения. Зарядка может быть немедленной или отсроченной (за исключением общедоступного устройства быстрой зарядки, режим 4).

Домашнюю или ускоренную зарядку можно в любой момент прервать. Для этого отпирите автомобиль и извлеките штекер. Для сверхбыстрой зарядки см. инструкцию по эксплуатации общедоступного устройства быстрой зарядки.

Подробные сведения об отображении зарядки на **панели приборов** и **сенсорном экране** см. в соответствующем разделе.

Для контроля процесса зарядки можно использовать приложение **MYPEUGEOT APP**.

Для получения дополнительной информации о **дистанционно управляемых дополнительных системах** см. соответствующий раздел.

В целях безопасности двигатель не запустится, если зарядный кабель все еще вставлен в разъем на автомобиле. На панели приборов отображается уведомление.

Охлаждение тяговой батареи
При зарядке включается вентилятор моторного отсека, который охлаждает встроенное зарядное устройство и тяговую батарею.

⚠ **Низкий заряд / Вождение**

Вождение при слишком низком уровне заряда тяговой батареи может привести к поломке автомобиля и стать причиной аварии или серьезных травм. **ВСЕГДА** проверяйте, что тяговая батарея имеет достаточный уровень заряда.

⚠ **Низкий заряд / Парковка**

При отрицательной атмосферной температуре рекомендуется не оставлять автомобиль на улице на несколько часов при низком уровне заряда (менее 20 %).

⚠ **Автомобиль на стоянке более 1 месяца**

В случае длительного периода неиспользования автомобиля (более 4 недель) без возможности зарядки при перезапуске из-за саморазряда перезапуск может быть невозможен, если уровень заряда тягового аккумулятора низкий или очень низкий, особенно при отрицательных температурах окружающей среды. Если планируется, что автомобиль не будет использоваться в течение нескольких недель, **ВСЕГДА** проверяйте заряд тягового аккумулятора (от 20 % до 40 %). Не подключайте зарядный кабель. Всегда паркуйте автомобиль в месте, где температура составляет от -10°C до 30°C (парковка в месте с экстремальными температурами может повредить тяговую батарею).

Отсоедините кабель от клеммы (+) дополнительной батареи в моторном отсеке. Каждые 3 месяца подключайте зарядное устройство батареи 12 В к клеммам (+) и (-) вспомогательной батареи для подзарядки вспомогательной батареи и поддержания рабочего напряжения.

Меры предосторожности

Наши электромобили спроектированы в соответствии с рекомендациями по максимальным уровням мощности электромагнитных полей, выпущенными Международной комиссией по защите от неионизирующих излучений (ICNIRP — документ 1998 г.).

Владельцы кардиостимуляторов и аналогичных устройств



Проконсультируйтесь с врачом относительно мер предосторожности, или получите от производителя имплантированного аппарата гарантию его работы в среде, отвечающей рекомендациям ICNIRP.

⚠ **При появлении каких-либо сомнений**
Домашняя или ускоренная зарядка: не следует оставаться даже на короткое время вблизи и внутри автомобиля, а также возле зарядного кабеля или зарядного устройства.
Сверхбыстрая зарядка: не пользуйтесь системой и не приближайтесь к терминалам ускоренной зарядки. Выйдите из зоны

зарядки и попросите кого-нибудь зарядить ваш автомобиль.

Касается домашней или ускоренной зарядки

⚠ Перед зарядкой

В зависимости от ситуации:

- ▶ Обратитесь к специалисту для проверки соответствия электрической системы действующим стандартам и совместимости с другими системами автомобиля.
- ▶ Обратитесь к профессиональному электрику для установки розетки домашней электросети или поста ускоренной зарядки (Wallbox), совместимых с системами автомобиля. Рекомендуется использовать зарядный кабель, доступный в качестве вспомогательного устройства. За дополнительной информацией обращайтесь в сервисную сеть PEUGEOT или в специализированный техцентр.

⚠ Во время зарядки

- Снятие автомобиля с блокировки во время зарядки прервет процесс зарядки. Если не принимать никаких действий с дверьми или багажным отделением, а также со штекером, через 30 секунд автомобиль снова заблокируется, и зарядка возобновится автоматически. Запрещается работать под капотом автомобиля:

– Некоторые области остаются очень горячими даже спустя час после завершения зарядки — риск ожогов.

– Вентилятор может начать работать в любой момент — риск порезов или удущения.

⚠ После зарядки

Убедитесь, что крышка зарядного разъема плотно закрыта.

Не оставляйте кабель подключенным к розетке домашней электросети — риск короткого замыкания или поражения электрическим током в случае контакта или погружения в воду!

Для сверхбыстрой зарядки

ⓘ Перед зарядкой

Убедитесь, что терминал ускоренной зарядки и зарядный кабель совместимы с вашим автомобилем.

Если температура наружного воздуха ниже:

- 0 °C, время зарядки может быть продолжительнее.
- -20 °C, зарядка все еще возможна, но время зарядки может быть продолжительнее (батарея должна быть сначала нагрета).

⚠ После зарядки

Убедитесь, что крышка зарядного разъема плотно закрыта.

Подключение

- ▶ Перед зарядкой убедитесь, что селектор коробки передач переведен на **P**, а зажигание выключено — иначе зарядка не начнется.
- ▶ Откройте крышку разъема для зарядки, нажав кнопку, и убедитесь в отсутствии посторонних предметов в разъеме.

Домашняя зарядка, режим 2

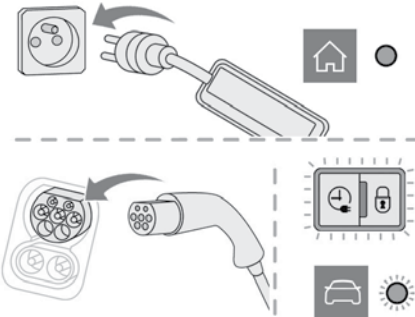

- ▶ Подключите зарядный кабель с блоком контроля к домашней электрической розетке. После подключения все контрольные лампы на блоке контроля на короткое время загораются, затем продолжает гореть только зеленая контрольная лампа **POWER (POWER)**.
- ▶ Снимите защитную сетку заправочного пистолета.
- ▶ Вставьте штекер в зарядный разъем.

О начале зарядки свидетельствует мигание зеленых контрольных ламп **CHARGE** на крышке и блоке контроля.

Если это не так, то зарядка не началась; повторите процедуру и убедитесь, что все подключено правильно.

Загорание красной лампы на крышке подтверждает фиксацию штекера.

i Если по завершении зарядки зарядный кабель все еще подключен, при открытии двери водителя на панели приборов в течение 20 секунд будет отображаться уровень заряда.

Ускоренная зарядка, режим 3

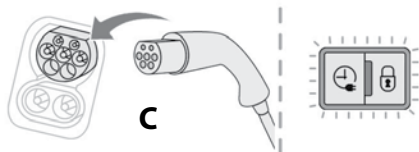

▶ Следуйте инструкциям по эксплуатации поста ускоренной зарядки (Wallbox).

▶ Снимите защитную сетку заправочного пистолета.

▶ Вставьте штекер в зарядный разъем.

О начале зарядки свидетельствует мигание зеленой контрольной лампы зарядки на крышке.

Если это не так, то зарядка не началась; повторите процедуру и убедитесь, что все подключено правильно.

Загорание красной лампы на крышке подтверждает фиксацию штекера.

Сверхбыстрая зарядка, режим 4

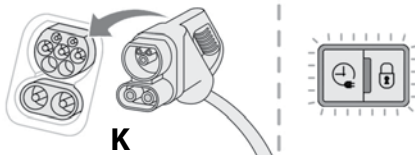

▶ В зависимости от комплектации автомобиля снимите защитную крышку с нижней части разъема.

▶ В соответствии с инструкциями по эксплуатации общедоступного устройства быстрой зарядки подключите кабель устройства к разъему автомобиля.

О начале зарядки свидетельствует мигание зеленых контрольных ламп зарядки на крышке.

Если это не так, то зарядка не началась; повторите процедуру и убедитесь, что все подключено правильно.

Загорание красной лампы на крышке подтверждает фиксацию штекера.

Отсроченная зарядка

Настройки

(В зависимости от страны реализации автомобиля)

На смартфоне или планшете

 В любое время отсроченную зарядку можно запрограммировать через приложение **MYPEUGEOT APP**.

Дополнительную информацию о **дистанционных функциях** см. в соответствующем разделе.

На автомобиле с PEUGEOT Connect Nav

В зависимости от комплектации автомобиля меню

Питание может быть доступно:

 – непосредственно при нажатии кнопки рядом с сенсорным экраном (комплектация с 10-дюймовым сенсорным экраном);

 – При помощи меню **Приложения**.

 ▶ В меню сенсорного экрана **Питание** выберите страницу **Заряд**.

▶ Установите время начала зарядки.

▶ Нажмите **OK**.

Каждый параметр сохраняется в системе.

Активация

i Отсроченная зарядка доступна только в режимах 2 и 3.

▶ Запрограммировав отсроченную зарядку, подключите автомобиль к зарядному оборудованию.



▶ Заприте автомобиль на центральный замок.

▶ Чтобы активировать систему, нажмите кнопку на крышке и удерживайте ее в течение минуты (при этом загорится синяя контрольная лампа зарядки).

Отключение

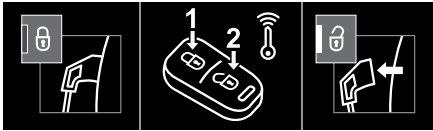

Перед отсоединением штекера от зарядного разъема:

► Если замки автомобиля не заперты, **заприте и затем отпирите их**.

► Если замки автомобиля заперты, отпирите его. Красная контрольная лампа на крышке гаснет — это свидетельствует о разблокировке штекера.

► В режимах 2 и 3 извлеките зарядный штекер в течение **30 секунд**.

При этом загорится белая контрольная лампа зарядки.

Если включено выборочное отпирание дверей, для отсоединения штекера дважды нажмите кнопку отпирания.

По завершении зарядки зеленая контрольная лампа зарядки на крышке погаснет через 2 минуты.

Домашняя зарядка, режим 2

По завершении зарядки контрольная лампа **CHARGE** блока контроля светится зеленым светом и контрольная лампа зарядки на крышке также светится зеленым.

► Наденьте на штекер защитный чехол и закройте крышку зарядного разъема.

► Отсоедините штекер зарядного кабеля со стороны блока контроля от розетки домашней электросети.

Ускоренная зарядка, режим 3

По завершении зарядки загорается контрольная лампа блока контроля, зеленая контрольная лампа на крышке горит не мигая.

► Повесьте зарядный кабель на блок зарядки и закройте крышку зарядного разъема.

Сверхбыстрая зарядка, режим 4

По завершении зарядки загорается контрольная лампа терминала, зеленая контрольная лампа на крышке горит не мигая.

► Также для приостановки зарядки можно нажать эту кнопку на крышке (только в режиме 4).

► Повесьте зарядный кабель на терминал.

► В зависимости от комплектации автомобиля установите защитную крышку на нижнюю часть и закройте крышку зарядного разъема.

После отсоединения зарядного штекера на приборной панели отобразится сообщение о завершении зарядки, даже если зарядный штекер был отсоединен до завершения полной зарядки.

Дуги для перевозки багажа на крыше

! По соображениям безопасности и во избежание порчи крыши, на автомобиль следует устанавливать только сертифицированные поперечные багажные дуги. Соблюдайте указания производителя и правила, содержащиеся в руководстве по монтажу и эксплуатации багажных дуг.

! Максимальная нагрузка на багажные дуги для равномерно распределенных грузов высотой не более 40 см: **70 кг**.

Указанная масса может оказаться иной, поэтому еще раз проверьте в руководстве по эксплуатации дуг допустимую максимальную нагрузку на них.

Если высота груза превышает 40 см, необходимо соразмерять скоростной режим с рельефом и состоянием дорожного полотна, чтобы не погнуть багажные дуги и не повредить их крепления.

Соблюдайте действующие в вашей стране правила, регламентирующие перевозку грузов, длина которых выходит за габариты автомобиля.

Рекомендации

! Равномерно распределяйте груз, не допускайте чрезмерной боковой перегрузки. Самые тяжелые предметы укладывайте как можно ближе к поверхности крыши.

Надежно закрепите груз.

Ведите автомобиль плавно, помните о его возросшей парусности и повышенной подверженности воздействию бокового ветра, поскольку его устойчивость может измениться. Регулярно проверяйте безопасность и надежность крепления багажных дуг по крайней мере перед каждой поездкой.

По окончании перевозки снимите багажные дуги с крыши.

Потолочный люк

! Убедитесь, что размещенный на крыше груз не опускается ниже багажных дуг, так как это может помешать работе потолочного люка и привести к серьезным повреждениям!

Установка на продольные рейлинги

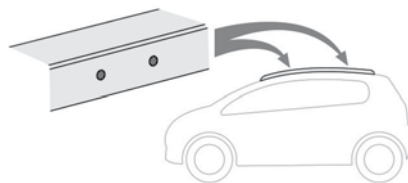

Поперечные дуги необходимо закрепить в зоне меток, нанесенных на продольные дуги.

Установка прямо на крышу

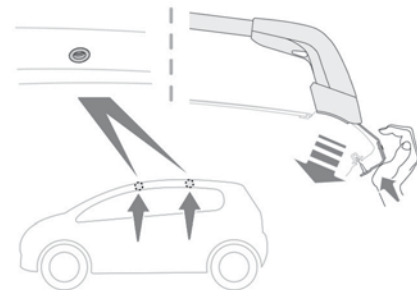

Поперечные дуги должны быть прикреплены только к четырем точкам крепления, расположенным по краям крыши. Данные точки скрыты дверями автомобиля, когда двери закрыты.

Крепления багажных дуг оснащены шпильками, которые следует вставить в отверстие каждой точки крепления.

Цепи противоскольжения

В зимних условиях цепи противоскольжения обеспечивают лучшее сцепление с дорогой и сохранение курсовой устойчивости автомобиля при торможении.

! Цепи противоскольжения следует надевать только на передние колеса.

Ими нельзя оборудовать малоразмерное запасное колесо.

- ❗ Соблюдайте законодательство страны, касающееся использования цепей противоскольжения и максимально допустимых скоростей.

Используйте цепи, предназначенные для колес, установленных на вашем автомобиле:

| Шины заводской комплектации | Размер звена, не более |
|-----------------------------|------------------------|
| 215/65R16 | 9 мм (Polaire XP9) |
| 215/60R17 | 9 мм (Polaire XP9) |
| 215/55R18 | 10 мм (Polaire 0112) |

За дополнительной информацией о цепях противоскольжения обращайтесь в сервисную сеть PEUGEOT или в специализированный техцентр.

Советы по установке

- ▶ Для монтажа цепей в пути остановитесь на горизонтальной обочине дороги.
- ▶ Затяните стояночный тормоз и при необходимости установите под колеса противокатные упоры, чтобы автомобиль не скатывался.
- ▶ Наденьте на колеса цепи противоскольжения, действуя по инструкции изготовителя.
- ▶ Несколько секунд поезжайте медленно, не превышая скорость движения 50 км/ч.
- ▶ Остановите автомобиль и убедитесь, что цепи натянуты надлежащим образом.

- ❗ Настоятельно рекомендуется попрактиковаться в установке цепей противоскольжения на ровной и сухой поверхности, прежде чем отправляться в путь.

- ❗ Избегайте движения с цепями противоскольжения по дорогам, очищенным от снега, чтобы не повредить шины автомобиля и дорожное покрытие. Если на автомобиль установлены легкосплавные диски убедитесь, что цепь или ее крепления не соприкасаются с колпаком колеса.

Щиток для очень холодной погоды

(Зависит от страны реализации автомобиля)

Это съемное устройство служит для защиты вентилятора радиатора от снега.

Первый элемент предназначен для верхней части передней решетки, а второй элемент для нижней части.

- ❗ **В случае проблем с установкой/снятием**
Обратитесь в сервисную сеть PEUGEOT или в специализированный техцентр.

- ❗ Перед выполнением любых работ убедитесь, что двигатель выключен и охлаждающий вентилятор остановлен.

- ❗ Это устройство следует снимать в следующих случаях:
 - если температура наружного воздуха выше 10°C;
 - при перевозке на эвакуаторе;
 - при скорости движения выше 120 км/ч.

Установка

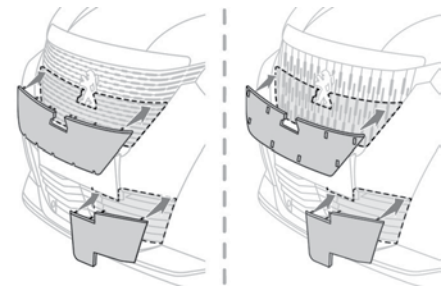

- ▶ Установите боковой щиток перед нижней левой решеткой бампера.
 - ▶ Сначала вставьте в бампер нижние крепежные скобы.
 - ▶ Затем поднимите боковой щиток вверх и защелкните три верхних крепежных скобы на бампере.
 - ▶ Убедитесь в прочности фиксации блока, надавив на его края.
- Повторите эти же действия для установки центрального щитка в верхнюю решетку бампера.

Снятие

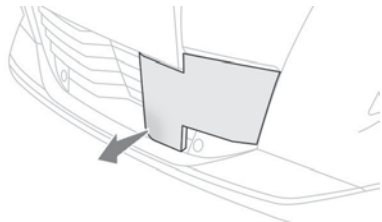

Для бокового щитка

- ▶ Вставьте палец в засечку, расположенную в нижней части бокового щитка.
- ▶ Потяните к себе, чтобы снять щиток с фиксаторов.

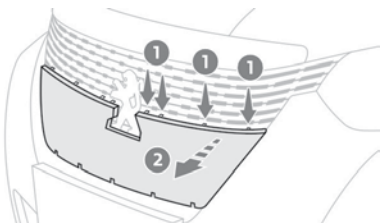

Для центрального щитка с горизонтальной решеткой

- ▶ Нажмите верхние крепежные скобы для их отсоединения от решетки.
- ▶ Аккуратно наклоните центральный щиток вниз.
- ▶ Потяните к себе, чтобы снять щиток с фиксаторов.

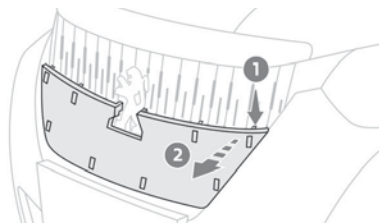

Для центрального щитка с вертикальной решеткой

- ▶ Вставьте плоскую отвертку в отверстия для доступа к верхним крепежным скобам центрального щитка.
- ▶ Нажмите верхние крепежные скобы для их отсоединения от решетки.
- ▶ Потяните к себе, чтобы снять щиток с фиксаторов.

Энергосберегающий режим

Данная система управляет продолжительностью работы некоторых систем, чтобы поддерживать необходимый уровень заряда аккумуляторной батареи при выключенном зажигании.

После выключения двигателя в течение максимум 30 минут все еще можно использовать такие функции, как аудио- и телематическую систему, фары ближнего света или плафоны.

Выбор режима

При переходе в энергосберегающий режим отображается подтверждающее сообщение, активные системы переводятся в режим ожидания.

i Если в момент включения энергосберегающего режима бортовой телефон находился на связи, она будет поддерживаться около 10 минут благодаря беспроводной системе связи аудиосистемы.

Выход из режима энергосбережения

Работа функций всех перечисленных систем автоматически восстановится при следующем запуске двигателя.

Для немедленного восстановления работы указанных функций запустите двигатель и дайте ему поработать:

- до 10 минут, чтобы продлить работу бортовых систем примерно на 5 минут;
- более 10 минут, чтобы продлить работу бортовых систем примерно на 30 минут.

Соблюдайте указанную продолжительность работы двигателя для достаточной подзарядки батареи. Не злоупотребляйте частыми запусками двигателя для подзарядки батареи.

! Если аккумуляторная батарея разрядится, пуск двигателя окажется невозможным. Более подробную информацию о **батарее на 12 В** см. в соответствующем разделе.

Автоматическая разгрузка бортовой электросети

Система управляет отключением некоторых потребителей электроэнергии с учетом степени заряженности аккумуляторной батареи.

Во время движения автомобиля функция снижения нагрузки временно приостанавливает работу некоторых систем, к примеру, кондиционера и обогрева заднего стекла.

Повторное включение временно отключенных систем произойдет автоматически, как только позволят условия.

Капот

! Stop & Start

Перед любыми работами под капотом выключите зажигание, чтобы избежать автоматического запуска двигателя.

Следите за предметами и одеждой, которые могут зацепиться за лопасти вентилятора или другие движущиеся детали. Опасность удушья и серьезной травмы!



STOP & START SYSTEM

! Касается автомобилей с электрическим приводом

Следите за предметами и одеждой, которые могут зацепиться за лопасти вентилятора или иные движущиеся детали. Опасность удушья и серьезной травмы!

Перед выполнением работ под капотом выключите зажигание, убедитесь, что на панели приборов не горит контрольная лампа **READY**, и отсоедините штекер от зарядного разъема, если он подключен.



! Расположенный в салоне привод замка блокирует открытие капота, если передняя левая дверь закрыта.

! Открывая капот на горячем двигателе, будьте осторожны при нажатии на рычажок и установке упора (чтобы не обжечься) — действуйте с защищенной стороны.

Открыв капот, действуйте осторожно, чтобы не пораниться о привод замка.

Не открывайте капот на сильном ветру.

! Охлаждение двигателя после остановки
Вентилятор может запускаться после отключения двигателя.

Следите за предметами и одеждой, которые могут зацепиться за вентилятор двигателя.

Открытие

► Откройте переднюю левую дверь.

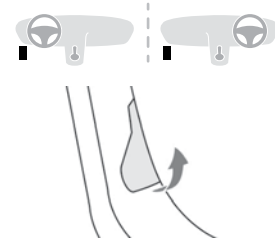

► Потяните к себе рычаг, расположенный в нижней части дверного проема в салоне.

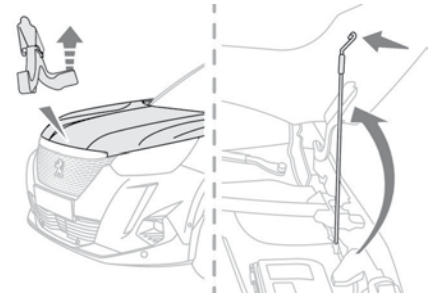

► Поднимите внешний рычажок замка и откройте капот.

► Выньте из фиксатора упор и вставьте его в гнездо, чтобы зафиксировать капот в открытом положении.

Закрывание

- Придерживая капот, извлеките упор из гнезда.
- Уложите упор в отведенное для него место.
- Опустите капот поближе к моторному отсеку и отпустите его.
- Потяните за капот, чтобы проверить надежность его фиксации.

! В связи с наличием электронных систем под капотом настоятельно рекомендуется ограничить попадание на них воды (во время дождя, на мойке и т. д.).

Моторный отсек

Данный двигатель показан для примера.

На других двигателях расположение следующих элементов может быть иным:

- Воздушный фильтр.
- Щуп для проверки уровня масла в двигателе.
- Крышка горловины для заправки двигателя маслом.

Бензиновый двигатель

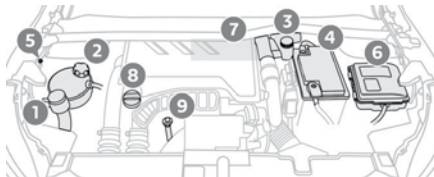

Касается автомобилей с электрическим приводом

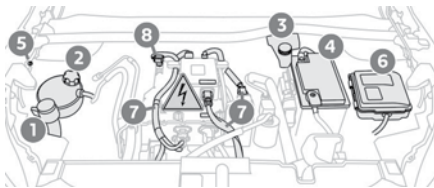

1. Бачок для жидкости омывателя ветрового стекла
2. Бачок охлаждающей жидкости (только уровень)
3. Бачок тормозной жидкости
4. Аккумуляторная батарея/предохранители
5. Вынесенная точка подключения к массе (-) (в зависимости от версии автомобиля)
6. Блок предохранителей
7. Электрическая цепь напряжением 400 В
8. Аварийный выключатель для сотрудников служб спасения и техников

Дополнительную информацию о **системе зарядки (Электрический двигатель)** см. в соответствующем разделе.

Проверка уровней

Регулярно проверяйте следующие уровни жидкостей согласно плану технического обслуживания, разработанному автопроизводителем. При необходимости пополняйте их, если не дано иных указаний. В случае существенного падения уровня в какой-либо системе ее необходимо проверить в сервисной сети PEUGEOT или в специализированном техцентре.

! Жидкости должны соответствовать требованиям автопроизводителя и особенностям силового агрегата автомобиля.

! Будьте внимательны при работе в моторном отсеке — в нем имеются раскаленные участки, о которые можно обжечься, а электровентилятор может сработать в любой момент даже при выключенном зажигании.

Отработанные нефтепродукты

! Избегайте продолжительного контакта отработанного масла и технических жидкостей с открытыми участками тела. Большинство этих жидкостей токсичны и обладают повышенной разъедающей способностью.

 Запрещено выливать отработанное масло, тормозную жидкость или

охлаждающую жидкость в канализацию или на землю.

Слейте отработанное масло в специальные контейнеры, установленные в сервисной сети PEUGEOT или в специализированном техцентре.

Моторное масло



Уровень проверяется при выключенном не менее 30 минут двигателе и на ровной поверхности, либо с помощью индикатора уровня масла на приборной панели при включенном зажигании (для автомобилей, оснащенных электрическим датчиком), либо с помощью щупа. Пополнение уровня масла в промежутках между плановыми техническими обслуживаниями (или заменой масла) — естественная и необходимая операция. Рекомендуется контролировать его и, если нужно, пополнять каждые 5 000 км.

! Чтобы уберечь двигатель и систему нейтрализации отработавших газов от выхода из строя, никогда не пользуйтесь присадками к моторному маслу.

Проверка масляных щупом

Расположение масляного щупа см. на рисунке соответствующего моторного отсека.

▶ Возьмитесь за цветную ручку щупа и полностью извлеките его.

▶ Протрите стержень щупа чистой неворсистой тряпкой.

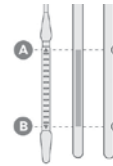

▶ Вставьте щуп на место до упора и вновь извлеките, чтобы просмотреть уровень масла: нормальный уровень должен находиться между метками **A** (макс.) и **B** (мин.).

Не запускайте двигатель, если уровень масла:

- выше метки **A**; обратитесь в сервисную сеть PEUGEOT или специализированный техцентр;
- ниже метки **B**: срочно долейте масло в двигатель.

! Характеристики масла

Перед дозаправкой или заменой моторного масла убедитесь, что масло подходит для двигателя и соответствует рекомендациям в графике обслуживания, поставляемом с автомобилем (также его можно получить в сервисной сети PEUGEOT или в специализированном техцентре). Использование нереконмендованного масла может привести к аннулированию гарантии в случае отказа двигателя.

Пополнение уровня масла в двигателе

Для получения сведений о расположении крышки маслосливной горловины двигателя см. соответствующий рисунок моторного отсека.

- ▶ Заливайте масло малыми дозами, стараясь не расплескивать его на двигатель (во избежание возгорания).
- ▶ Выждите несколько минут, прежде чем проверить уровень при помощи масляного щупа.
- ▶ Пополните уровень, как только это станет необходимым.
- ▶ Проверив уровень, прочно заверните крышку на маслозаливной горловине и вставьте щуп на место.

i Индикация уровня масла, отображаемая на панели приборов при включенном зажигании, является неверной в течение 30 минут после добавления масла.

Тормозная жидкость

 Уровень данной жидкости должен быть близок к метке **MAX**. Если он ниже, проверьте износ тормозных колодок. Сведения о периодичности замены тормозной жидкости см. в графике обслуживания производителя

! Перед извлечением крышки для добавления жидкости протрите ее. Используйте только тормозную жидкость DOT4 из герметичного контейнера.

Охлаждающая жидкость

Версии с бензиновым двигателем



Пополнение уровня в период между плановыми ТО — нормальная процедура. Проверку уровня и пополнение запаса жидкости следует осуществлять только на холодном двигателе.

Слишком низкий уровень охлаждающей жидкости может привести к серьезному повреждению двигателя; уровень охлаждающей жидкости должен быть близок к метке «**MAX**», не превышая ее.

Если уровень находится у отметки или под отметкой «**MIN**», необходимо долить жидкость.

Если уровень находится у отметки или под отметкой «**MIN**», необходимо долить жидкость.

Система охлаждения двигателя находится под высоким давлением, поэтому дайте ему остыть в течение не менее одного часа после выключения зажигания, прежде чем пополнить уровень охлаждающей жидкости.

Чтобы избежать ожогов в случае срочной доливки охлаждающей жидкости, возьмите тряпку и отверните крышку расширительного бачка сначала на два оборота, чтобы снизить давление в системе охлаждения.

После снижения давления снимите крышку и долейте охлаждающую жидкость.

Автомобиль с электродвигателем



Не доливайте охлаждающую жидкость.

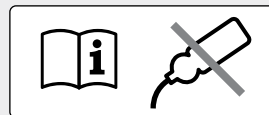

Если уровень находится у отметки или под отметкой «**MIN**», необходимо обратиться в сервисную сеть PEUGEOT или в специализированный техцентр.

Омывающая жидкость



При необходимости долейте жидкость до нужного уровня.

Характеристики жидкости

Уровень жидкости следует пополнять предварительно смешанным составом. Зимой (температура ниже нуля) чтобы защитить компоненты системы (насос, бак, воздуховоды, форсунки), необходимо использовать жидкость, содержащую антифриз, который подходит для данных температурных условий.

! Ни при каких обстоятельствах не заливайте в бачок воду (риск замерзания, образование осадка и т. д.).

Проверки

Если нет иных указаний, осуществляйте контрольные проверки согласно плану технического обслуживания, разработанному автопроизводителем, и в соответствии с силовым агрегатом автомобиля.

Их также можно поручить специалистам сервисной сети PEUGEOT или специализированного техцентра.

! Используйте только технические жидкости, рекомендованные PEUGEOT или обладающие таким же качеством и аналогичными характеристиками. Для обеспечения эффективности работы таких важных узлов и систем, как тормозная система, PEUGEOT разрабатывает и предлагает специальные рабочие жидкости.

Аккумуляторная батарея 12 В



Аккумуляторная батарея не требует обслуживания.

Регулярно проверяйте затяжку клемм (на версиях без клемм с быстрым зажимом) и чистоту соединений.

i Дополнительную информацию и рекомендации по мерам предосторожности при любых работах на **аккумуляторной батарее 12 В** см. в соответствующем разделе.

! На версиях с системой Stop & Start используется 12-вольтовая свинцово-кислотная аккумуляторная батарея с особыми технико-эксплуатационными характеристиками. Ее замену следует осуществлять исключительно в сервисной сети PEUGEOT или в специализированном техцентре.

Салонный фильтр



В зависимости от окружающей среды и характера эксплуатации автомобиля (например, пыльная атмосфера, вождение в городе) **заменяйте данный фильтр, если потребуется, в два раза чаще.**

i Загрязненный салонный фильтр может ухудшить работу системы кондиционирования воздуха и стать источником неприятных запахов.

Воздушный фильтр



В зависимости от окружающей среды и характера эксплуатации автомобиля (например, пыльная атмосфера, вождение в городе) **заменяйте данный фильтр, если потребуется, в два раза чаще.**

Масляный фильтр



Масляный фильтр следует менять при каждой замене масла в двигателе.

Механическая коробка передач



Коробка передач не требует обслуживания (замена масла в ней не предусмотрена).

Автоматическая коробка передач



Коробка передач не требует обслуживания (замена масла в ней не предусмотрена).

Ручной стояночный тормоз



Слишком большой свободный ход рычага или недостаточная эффективность стояночной тормозной системы указывают на необходимость дополнительной регулировки (даже в интервале между плановыми техническими обслуживаниями).

Систему необходимо проверить в сервисной сети PEUGEOT или в специализированном техцентре.

Электрический стояночный тормоз



Данная система не требует планового обслуживания. В случае проблем проверьте систему в сервисной сети PEUGEOT или в специализированном техцентре.

Дополнительную информацию об электрическом стояночном тормозе см. в соответствующем разделе.

Тормозные колодки



Износ тормозов зависит от стиля вождения, в частности, это касается автомобилей, которые эксплуатируются в городских условиях движения, характеризующихся частыми короткими перемещениями. Проверка состояния тормозной системы может оказаться необходимой даже в интервале между очередными техническими обслуживаниями автомобиля.

Если в системе не обнаружено течи, падение уровня тормозной жидкости свидетельствует об износе тормозных колодок.

После мойки автомобиля на тормозных дисках и колодках может остаться влага, а в зимних условиях эксплуатации может образоваться налет инея: Несколько легких нажатий на педаль просушат тормоза.

Износ тормозных дисков или барабана



Проверку износа тормозных дисков/барабанов следует проводить в сервисной сети PEUGEOT или в специализированном техцентре.

Колеса и шины



Давление воздуха во всех колесах, включая запасное колесо, необходимо проверять на «холодных» шинах.

Параметры давления, указанные на этикетке, приведены для холодных шин. После 10-минутного или 10-километрового пробега на скорости более 50 км/ч к указанному на этикетке параметру давления следует прибавить 0,3 бар (30 кПа).

При падении давления увеличивается потребление энергии. Несоответствующее давление в шинах приводит к преждевременному износу шин и отрицательно влияет на сцепление с дорогой — опасность аварии!

Движение с изношенными или поврежденными шинами снижает эффективность торможения и сцепление автомобиля с дорогой. Регулярно проверяйте состояние шин (протектор и боковины) и колпаки, а также наличие колпачков на вентилях. Когда индикаторы износа больше не отображаются на протекторе, глубина канавок составляет менее 1,6 мм; как можно скорее замените шины.

Использование колес и шин размера отличного от указанного может повлиять на срок службы шин, скорость вращения колес, клиренс и показания спидометра и оказать отрицательное воздействие на сцепление с дорожным покрытием.

Установка разных шин на переднюю и заднюю оси может привести к ошибкам в ESC.

Всегда помечайте направление вращения на зимних и летних шинах перед их хранением.

Храните их в прохладном, сухом месте и вдали от прямых солнечных лучей.



Зимние или всесезонные шины помечаются данным символом (на боковине шины).

Амортизаторы



Водителю непросто определить износ амортизатора. Однако именно от амортизаторов в значительной степени зависят устойчивость на дороге и эффективность торможения.

Из соображений безопасности и удобства вождения регулярно проверяйте состояние амортизаторов в сервисной сети PEUGEOT или в специализированном техцентре.

Детали системы газораспределительного механизма



Детали системы газораспределительного механизма находятся в постоянной работе с момента пуска двигателя и до его полной остановки.

Со временем они изнашиваются, и их износ естественен.

При высоком износе они могут нарушить работу двигателя и вывести его из строя. Соблюдайте рекомендованные сроки их замены по пробегу или по сроку службы - в зависимости от того, что наступит первым.

Движение накатом

В некоторых ситуациях (например, во время буксировки, перевозки железнодорожным или морским транспортом, на роликовом стенде или в автоматической мойке (режим мойки) необходимо включить нейтральную передачу).

Включение нейтральной передачи зависит от типа коробки передач и стояночного тормоза.

! Не бросайте управление автомобилем при движении на нейтральной передаче.

Бесконтактный ключ дистанционного доступа и пуска

Запрещается нажимать педаль тормоза при повторном включении зажигания и его выключении. Иначе двигатель запустится, и процедуру придется повторить.

На автомобиле с ручной или автоматической коробкой передач ЕАТ6 и электрическим стояночным тормозом



Отпускание

- ▶ Удерживая нажатой педаль тормоза при работающем двигателе, переведите селектор в нейтральное положение.
- ▶ Удерживая нажатой педаль тормоза, выключите зажигание.
- ▶ Отпустите педаль тормоза, а затем включите зажигание.
- ▶ Удерживая нажатой педаль тормоза, нажмите рычаг и отпустите стояночный тормоз.
- ▶ Отпустите педаль тормоза, а затем выключите зажигание.

Возврат к обычному режиму работы

- ▶ Удерживая нажатой педаль тормоза, перезапустите двигатель и примените стояночный тормоз.

На автомобиле с автоматической коробкой передач EAT8 и ручным стояночным тормозом



Процедура отпущания

▶ На неподвижном автомобиле с работающим двигателем переведите селектор в режим **N** и выключите зажигание.

До истечения 5 секунд:

- ▶ Включите зажигание.
- ▶ Удерживая нажатой педаль тормоза, переместите селектор вперед или назад для подтверждения режима **N**.
- ▶ Выключите зажигание.

! В случае отсутствия каких-либо действий в течение 5 секунд коробка передач переключается в режим **P**; процедуру необходимо повторить.

Возврат к обычному режиму работы

- ▶ Нажмите кнопку **P** на селекторе.

На автомобиле с автоматической коробкой передач EAT8 или селектором и электрическим стояночным тормозом



Процедура отпущания

▶ На неподвижном автомобиле с работающим двигателем переведите селектор в режим **N** и выключите зажигание.

До истечения 5 секунд:

- ▶ Включите зажигание.
- ▶ Удерживая нажатой педаль тормоза, переместите селектор вперед или назад для подтверждения режима **N**.
- ▶ Удерживая нажатой педаль тормоза, нажмите рычаг и отпустите стояночный тормоз.
- ▶ Отпустите педаль тормоза и выключите зажигание.

! В случае отсутствия каких-либо действий в течение 5 секунд коробка передач переключается в режим **P**; процедуру необходимо повторить.

Возврат к обычному режиму работы

- ▶ Удерживая нажатой педаль тормоза, перезапустите двигатель и переведите селектор в режим **P**.

На автомобиле с автоматической коробкой передач EAT8 или селектором и электрическим стояночным тормозом



Процедура отпущания

▶ На неподвижном автомобиле и при запущенном двигателе нажмите педаль тормоза и выберите режим **N**.

До истечения 5 секунд:

- ▶ Нажмите и удерживайте педаль тормоза, а затем выполните действия в следующем порядке: выключите зажигание и переместите селектор вперед или назад.
- ▶ Отпустите педаль тормоза, а затем включите зажигание.
- ▶ Поместите ногу на педаль тормоза и отпустите электрический стояночный тормоз, нажав на его рычаг.
- ▶ Отпустите педаль тормоза, а затем выключите зажигание.

! На панели приборов отобразится сообщение, подтверждающее разблокировку колес в течение 15 минут. При движении автомобиля накатом обновление аудиосистемы недоступно (сообщение отображается на панели приборов).

Действия через 15 минут или возврат к нормальному режиму работы

► Удерживая нажатой педаль тормоза, перезапустите двигатель и переведите селектор в режим Р.

Рекомендации по уходу за автомобилем

Общие рекомендации

Чтобы не повредить автомобиль, придерживайтесь следующих рекомендаций.

Кузов

! Во избежание выхода из строя электронных систем строго запрещается мыть моторный отсек и двигатель струей под высоким давлением. Не мойте автомобиль на открытом солнце или в условиях очень низких температур.

! При мойке автомобиля в автоматической мойке с вращающимися щетками убедитесь, что его двери заперты и, в зависимости от комплектации, выньте электронный ключ. Во время мойки под напором держите наконечник шланга на расстоянии не менее 30 см от кузова автомобиля (в особенности в ходе очистки областей с задирами

лакокрасочного покрытия и зон расположения датчиков или уплотнений). Оперативно удаляйте загрязнения, химический состав которых может повредить лакокрасочное покрытие автомобиля (в т.ч. смолу, птичий помет, выделения насекомых, пыльцу и гудрон). В зависимости от условий окружающей среды чаще производите мойку автомобиля в целях удаления отложений йода (в прибрежных зонах), сажи (в промышленных зонах) и грязи/соли (в районах с влажным или холодным климатом). Эти вещества могут быть высококоррозионными. Обратитесь в сервисную сеть PEUGEOT или в специализированный техцентр за рекомендациями относительно удаления стойких пятен, требующих специальных продуктов (таких как средства для удаления смолы или насекомых). Для восстановления лакокрасочного покрытия по возможности обратитесь в сервисную сеть PEUGEOT или в специализированный техцентр.

Оборудование и принадлежности салона

! В ходе мойки автомобиля запрещается использовать шланг или моечный пистолет высокого давления для очистки салона. Жидкости, перевозимые в чашках или других открытых контейнерах, могут пролиться, что может привести к повреждению органов управления и контрольных приборов, расположенных на центральной консоли. Соблюдайте осторожность!

Для чистки панелей приборов, сенсорных экранов или других дисплеев используйте мягкую сухую ткань. Не используйте продукты (например, спирт, дезинфицирующее средство) или мыльную воду для этих поверхностей — опасность повреждения!

Кузов

Краска для высокоглянцевых покрытий

! Не используйте абразивные очистители, растворители, бензин или масло для очистки кузова.

Запрещается пользоваться абразивной губкой для удаления нестирающихся пятен грязи — риск повреждения лакокрасочного покрытия! Не полируйте кузов на ярком солнечном свете, не наносите полирующий состав на пластиковые и резиновые части.

! Пользуйтесь мягкой тряпкой, смоченной в мыльной воде или моющем составе с нейтральной кислотностью pH. Вытирайте кузов чистой микроволоконной тряпкой без нажима на лакокрасочное покрытие. Наносите полирующий состав только на чистую и сухую поверхность. Следуйте инструкции по применению средства.

Наклейки

(в зависимости от комплектации)

! Не мойте автомобиль под струей высокого давления — риск повреждения или отслоения наклеек!

! Используйте шланг с обильной струей (при температуре от 25°C до 40°C). Струя воды должна быть перпендикулярна поверхности. Мойте автомобиль смягченной водой.

Текстильные элементы салона

Панель приборов, дверные панели и сиденья могут содержать компоненты из текстильного материала.

Техническое обслуживание

! Не используйте агрессивные чистящие средства (напр., спирт, растворитель, аммиак).

Не используйте пароочиститель — это может нарушить фиксацию ткани!

! Регулярно удаляйте пыль с тканевых компонентов сухой тканью, мягкой щеткой или пылесосом. Раз в год протирайте текстильные компоненты чистой влажной тканью. Оставьте на ночь для высыхания, а затем почистите щеткой с мягкой щетиной.

Удаление пятен

! Не трите пятно, оно может растечься или проникнуть через поверхность.

! Действуйте быстро — вытирайте пятно, начиная с краев, и перемещайтесь к середине. Удалите как можно больше вещества или твердых частиц ложкой или шпателем и промокните как можно больше жидкости впитывающей бумагой.

Средства очистки и способы удаления различных пятен

- Жир, масло и чернила: для очистки используйте моющее средство с нейтральной кислотностью.
- Рвота: для очистки используйте газированную минеральную воду.
- Кровь: присыпьте пятно мукой и дайте ему высохнуть; удалите пятно слегка влажной тканью.
- Грязь: дайте пятну высохнуть, а затем удалите его слегка влажной тканью.
- Торт, шоколад, мороженое: для очистки используйте теплую воду.
- Сладкие и/или алкогольные напитки: если пятно стойкое, используйте теплую воду или лимонный сок.
- Гель для волос, кофе, томатный соус, уксус: используйте теплую воду или лимонный сок.

Для очистки от твердых веществ используйте мягкую щетку или пылесос.

Для очистки от жидких веществ используйте влажную ткань из микроволокна, а затем вытрите поверхность насухо другой тканью.

Alcantara®

Alcantara® — это элегантный и практичный материал, очень прочный и простой в уходе.

! Для очистки не используйте ткань с рисунком или впитывающую бумагу с рисунком. Не используйте пароочиститель.

! Регулярно удаляйте пыль с компонентов из Alcantara® сухой тканью, мягкой щеткой или пылесосом. Для очистки компонентов из Alcantara® используйте слегка влажную белую хлопчатобумажную ткань. Не трите слишком сильно.

Чтобы узнать, какие продукты и процедуры необходимо использовать для удаления различных типов пятен, см. раздел «Ткань — удаление пятен».

Для получения дополнительной информации перейдите на веб-сайт товарного знака Alcantara®: www.alcantara.com.

Кожа

Кожа — натуральный материал. Правильный регулярный уход продлевает срок ее службы. Для поддержания мягкости и сохранения изначального внешнего вида следует использовать специальные средства для ухода за кожей.

❗ Не используйте средства для ухода, которые не подходят для чистки кожи (например, растворитель, моющее средство, бензин, чистый спирт). Не используйте отбеливающие средства или обесцвечивающие средства (например, перхлорэтилен). В ходе очистки элементов, частично изготовленных из кожи, примите меры, чтобы не повредить другие материалы средством для очистки кожи.

▮ Перед удалением жирных пятен или жидкостей быстро промокните излишки. Перед очисткой при помощи смоченного деминерализованной водой и хорошо отжатого лоскута ткани сотрите остатки загрязнений, которые могут повредить кожу. Для очистки кожи пользуйтесь мягким лоскутом ткани, смоченным в мыльной воде или моющем составе с нейтральной кислотностью. Не трите кожу слишком сильно. Протрите насухо мягким сухим лоскутом ткани.

Треугольный знак аварийной остановки

Это отражающее и разборное устройство должно быть установлено на обочине дороги в случае поломки или неисправности автомобиля.

! Прежде чем выйти из автомобиля

Включите аварийную световую сигнализацию, а затем наденьте сигнальный жилет для сборки и установки треугольного знака.

Отделение для хранения

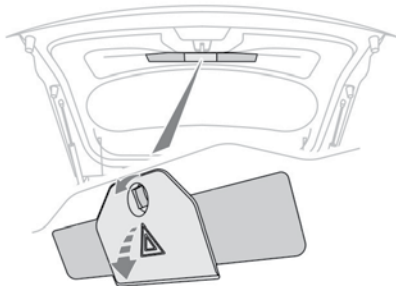

Для знака аварийной остановки отведено специальное место в углублении обшивки крышки багажника.

► Откройте багажное отделение, а затем откройте крышку, повернув винт на четверть оборота влево.

Сборка и установка треугольного знака

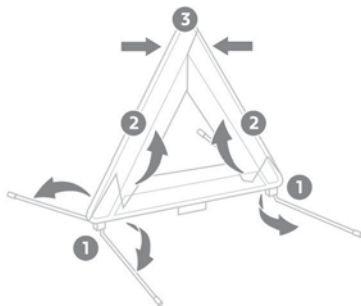

Если знак входит в оригинальную комплектацию автомобиля, см. рисунок выше.

Указания по сборке треугольного знака других изготовителей читайте в приложенной к нему инструкции.

► Установите знак позади автомобиля в соответствии с требованиями ПДД.

Штатный комплект инструментов

Набор инструментов, входящих в комплект поставки автомобиля.

Его содержание зависит от комплектации автомобиля:

- Ремонтный комплект для временного устранения прокола в шине.
- Запасное колесо.

! Эти инструменты предназначены только для данного автомобиля, а их набор зависит от его комплектации. Не используйте их для других целей.

Доступ к инструментам

В зависимости от комплектации набор бортовых инструментов находится в сумке или в вещевом ящике багажного отделения.

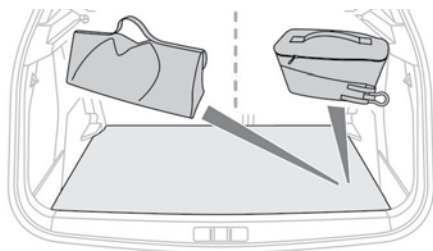

На коврике или на полу багажного отделения

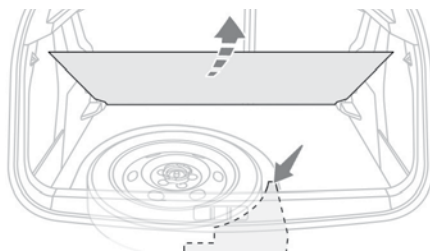
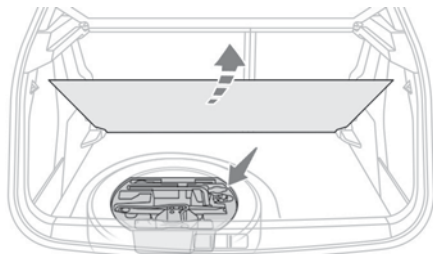

Под ковриком или полом багажного отделения

► Поднимите пол багажного отделения (в зависимости от комплектации), а затем, потянув за ляжку, поднимите коврик, чтобы получить доступ к инструментам.

Версии с комплектом для временного устранения прокола в шине

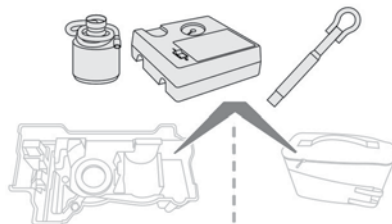

Версии с запасным колесом

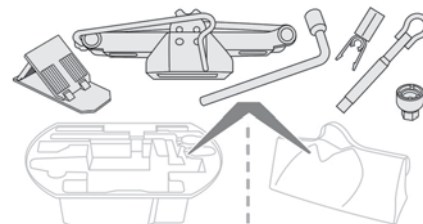

! Домкрат следует использовать только для замены поврежденного колеса.

Используйте домкрат только из комплекта, поставленного с данным автомобилем. Если в автомобиле отсутствует оригинальный домкрат, обратитесь в сервисную сеть PEUGEOT или в специализированный техцентр, чтобы приобрести домкрат, предусмотренный производителем.

Домкрат отвечает требованиям европейского регламента, определенного в Директиве 2006/42/ЕС «Машины, механизмы и машинное оборудование».

Домкрат не требует технического обслуживания.

Список инструментов

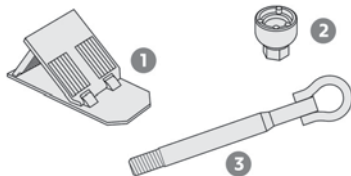

1. Противооткатные упоры для фиксации автомобиля (в зависимости от варианта комплектации)
2. Переходник для секретных болтов (в перчаточном ящике) (в зависимости от варианта комплектации)
Используется в качестве переходника для отворачивания антикражных болтов баллонным ключом.
3. Съемное кольцо для буксировки

Дополнительную информацию о **буксировке автомобиля**, а также использовании съемного кольца для буксировки см. в соответствующем разделе.

Версии с комплектом для временного устранения прокола в шине

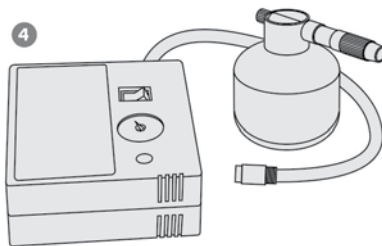

4. Компрессор 12 В и флакон с герметиком для устранения проколов, а также наклейка с напоминанием об ограничении скорости
Для временной заделки прокола и поддержания надлежащего давления воздуха в шине.

Для получения дополнительной информации о **комплекте для временного устранения прокола в шине** см. соответствующий раздел.

Версии с запасным колесом

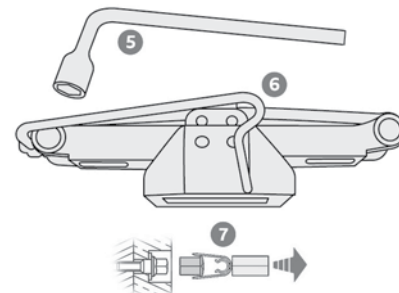

5. Баллонный ключ
Для отворачивания колесных болтов.
6. Домкрат со встроенной ручкой
Служит для поднятия автомобиля.
7. Съемник колпачков с колесных болтов (в зависимости от комплектации)
Служит для снятия декоративных колпачков с головок болтов крепления алюминиевых колесных дисков.

Дополнительную информацию о **запасном колесе** см. в соответствующем разделе.

Ремонтный комплект для временного устранения прокола в шине

- Перейдите по ссылке, чтобы посмотреть видео с инструкциями:



Благодаря данному набору, состоящему из компрессора и флакона с герметиком, можно выполнить **временный ремонт** шины, чтобы доехать до ближайшего гаража. Он предназначен для устранения большинства видов проколов в шинах.

- Электрическая система автомобиля позволяет подключать компрессор к источнику питания 12 В на достаточно долгое время, чтобы отремонтировать шину после прокола.

- Дополнительную информацию о **комплекте инструментов** см. в соответствующей рубрике.

- Давление воздуха в шинах указано в этой таблице.

Для получения дополнительной информации об **идентификационных данных**, в частности о данной этикетке, см. соответствующий раздел.

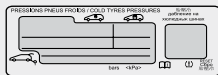

- В случае внесения изменений в параметры давления в одной или нескольких шинах необходимо выполнить инициализацию бортовой системы контроля давления воздуха в шинах.

Дополнительную информацию о **системе контроля давления в шинах** см. в соответствующем разделе.

Порядок ремонта

- При заделке прокола не извлекайте застрявший в шине посторонний предмет (например, гвоздь, винт).

- Остановите автомобиль там, где он не будет мешать дорожному движению, и затяните стояночный тормоз.
- Следуйте инструкциям по технике безопасности (включите аварийную световую сигнализацию, установите треугольный знак аварийной остановки, наденьте яркий жилет безопасности и т. д.).

соответствии с правилами страны, в которой вы водите автомобиль.

- Выключите зажигание.
- Снимите с вентиля проколотого колеса колпачок и положите его в чистое место.

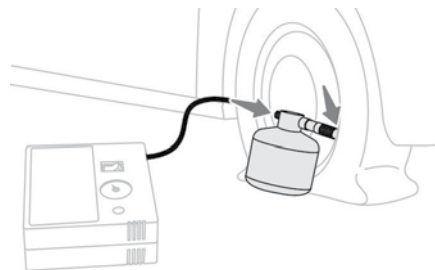

- Подсоедините шланг флакона с герметиком к вентилю проколотого колеса и прочно затяните.
- Разверните шланг, расположенный под компрессором.
- Подключите шланг компрессора к флакону с герметиком.
- Убедитесь, что выключатель компрессора установлен в положение «0».
- Размотайте электропровод, смотанный под компрессором.
- Вставьте штекер провода компрессора в бортовую розетку 12 В.



- Помните про ограничение скорости при движении на автомобиле с поврежденным колесом.

- ▶ Включите зажигание.

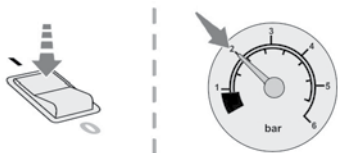

- ▶ Переведите кнопку выключателя в положение «I», чтобы включить компрессор, и накачайте колесо до достижения давления 2 бар. Герметик подается в шину под давлением; не снимайте шланг с вентиля во время накачивания (чтобы не испачкаться брызгами).

! Если примерно через 7 минут давление в шине не достигнет 2 бар, значит, она не подлежит ремонту; обратитесь за помощью к официальному дилеру PEUGEOT или в специализированный техцентр.

- ▶ Переведите выключатель в положение «O».
- ▶ Отсоедините штекер провода компрессора от бортовой розетки 12 В.
- ▶ Уберите весь комплект.
- ▶ Установите крышку на клапан.
- ▶ Уберите флакон с герметиком в безопасное место.

! Герметик вреден при попадании в пищевод и вызывает раздражение глаз. Его необходимо хранить в местах, недоступных для детей. Срок годности герметика указан на флаконе. После использования не выбрасывайте использованный флакон на улицу; сдайте его официальному дилеру PEUGEOT или в специализированный пункт сбора отходов. Не забудьте приобрести новый флакон с герметиком в сервисной сети PEUGEOT или в специализированном техцентре.

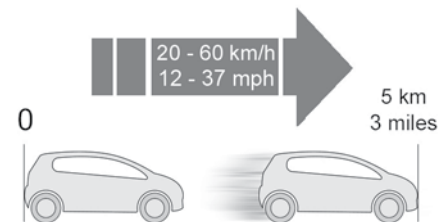

- ▶ Поезжайте сразу же, при этом около 5 километров следует проехать на медленной скорости (20–60 км/ч), чтобы дать герметику закрыть прокол.
- ▶ Сделайте остановку, чтобы проверить состояние шины и **давление в ней**, используя комплект для ремонта шин:
 - Если давление в шине неправильное, обратитесь в сервисную сеть PEUGEOT для замены шины.

- Если давление в шинах в норме, проедьте еще раз примерно 5 километров на пониженной скорости (20–60 км/ч), остановитесь, а затем снова проверьте давление в шинах с помощью комплекта, чтобы удостовериться в эффективности ремонта шины.

! Во время движения на колесе, отремонтированном с помощью такого комплекта, не превышайте скорость 80 км/ч и пробег в 200 км. Обратитесь к официальному дилеру PEUGEOT или специализированный техцентр, чтобы проверить состояние и заменить шину.

Проверка/регулировка давления в шинах

Компрессор можно использовать **без подачи герметика** для контроля давления и, при необходимости, подкачивания шин.

- ▶ Снимите с вентиля колеса колпачок и положите его в чистое место.
- ▶ Разверните шланг, который хранится под компрессором.
- ▶ Наденьте шланг на вентиль и прочно затяните на резьбе.
- ▶ Убедитесь, что выключатель компрессора установлен в положение "O".
- ▶ Размотайте электропровод, который хранится под компрессором.
- ▶ Вставьте штекер провода компрессора в бортовую розетку 12 В.

- ▶ Включите зажигание.
- ▶ Включите компрессор, переведя кнопку выключателя в положение I, и доведите давление до значения, указанного на этикетке с параметрами для всех шин автомобиля. Чтобы спустить давление: нажмите черную кнопку, расположенную на трубке компрессора возле вентиля.

! Если через 7 минут давление в шине не достигнет 2 бар, значит, она повреждена; обратитесь за помощью к официальному дилеру PEUGEOT или в специализированный техцентр.

- ▶ Как только давление дойдет до нормы, переведите выключатель в положение "O".
- ▶ Отсоедините шланг и уберите весь комплект.
- ▶ Установите крышку на клапан.

Запасное колесо

i Перейдите по ссылке, чтобы посмотреть видео с инструкциями:



i Дополнительную информацию о **комплекте инструментов** см. в соответствующей рубрике.

i Давление воздуха в запасном колесе

Давление воздуха в запасном колесе указано на этикетке с указанием давления воздуха в шинах — регулярно проверяйте давление воздуха в шинах. Дополнительную информацию о **заводских табличках**, а также об этикетке с указанием давления воздуха в шинах см. в соответствующем разделе.

Доступ к запасному колесу

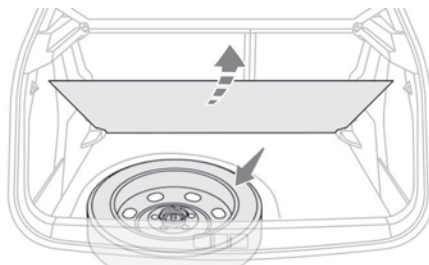

Запасное колесо находится под ковриком багажного отделения.

Для доступа к запасному колесу см. раздел

Комплект инструментов.

i В зависимости от комплектации автомобиля запасное колесо может быть штампованным (стальным), нестандартным или малоразмерным.

Извлечение запасного колеса

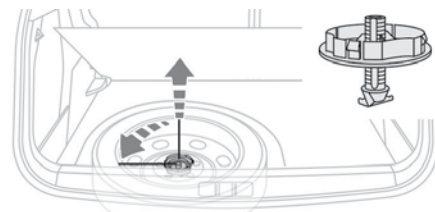

- ▶ Ослабьте центральную гайку.
- ▶ Извлеките элементы крепления (болт и гайка).
- ▶ Приподнимите запасное колесо с задней стороны и потяните его к себе.
- ▶ Извлеките колесо из багажного отделения.

Укладка запасного колеса на место

! Пробитое колесо нельзя убрать под пол багажника.

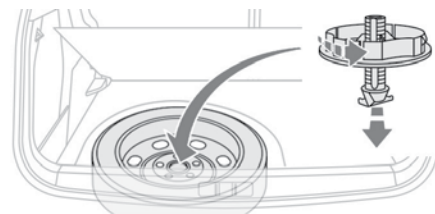

- ▶ Уложите запасное колесо в нишу багажного отделения.
- ▶ Отверните на несколько оборотов гайку на болте.
- ▶ Расположите болт и гайку в центре колеса.

- ▶ Плотно затяните гайку для надежного закрепления колеса.
- ▶ В зависимости от комплектации в центре колеса установите ящик для инструментов и зафиксируйте его.

Демонтаж колеса

! Парковка автомобиля

Остановите автомобиль на твердой нескользкой горизонтальной площадке в стороне от проезжающих транспортных средств. На автомобиле с механической коробкой передач включите первую передачу, чтобы заблокировать колеса, примените стояночный тормоз, если он не поставлен в автоматический режим, и выключите зажигание. На автомобиле с автоматической коробкой выберите режим **P**, чтобы заблокировать колеса, примените стояночный тормоз, если он не поставлен в автоматический режим, и выключите зажигание. Убедитесь, что контрольные лампы стояночного тормоза на панели приборов горят постоянно. Пассажиры должны покинуть автомобиль и находиться в безопасном месте. При необходимости подложите упор под колесо, расположенное по диагонали от заменяемого. Категорически запрещается находиться под автомобилем, стоящим только на домкрате; пользуйтесь подставками.

! **Колесо с декоративным колпаком**
Перед тем как снять колесо, снимите с него декоративный колпак, поддев его баллонным ключом возле воздушного вентиля.
После установки колеса на место установите на него декоративный колпак, совместив его метку с воздушным вентиляем, а затем придавив его ладонью по всей окружности.

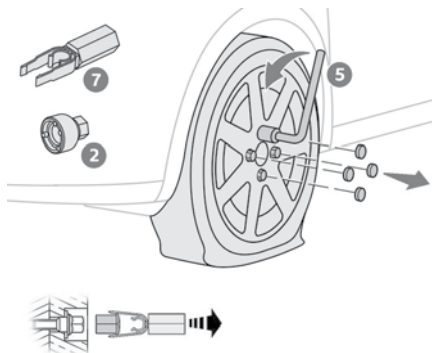

- ▶ Для снятия декоративных колпачков с головок колесных болтов пользуйтесь инструментом **7** (на легкосплавных дисках).
- ▶ Установите переходник **2** на баллонный ключ **5**, чтобы отвернуть антикражный болт.
- ▶ Ослабьте натяжку других болтов при помощи только баллонного ключа **5**.

! Никогда не используйте ударный гайковерт для гнезда антикражного болта.

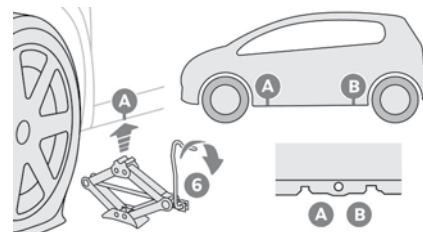

▶ Установите пяту домкрата **6** на земле непосредственно под передней или задней опорными точками **A** или **B**, предусмотренными на днище кузова, в зависимости от того, какая из них находится ближе к заменяемому колесу.

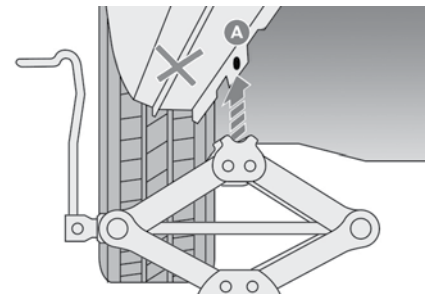

- ▶ Расправьте домкрат **6** так, чтобы его головка уперлась в опорную точку **A** или **B**; при этом опорная зона **A** или **B** автомобиля должна правильно войти в центральную часть домкрата.
- ▶ Поднимите автомобиль так, чтобы под колесом образовалось пространство, достаточное для беспрепятственной установки накачанного (исправного) запасного колеса.

! Следите за тем, чтобы домкрат устойчиво опирался на землю. На скользкой или зыбкой почве он может соскользнуть или осесть — риск травмирования!

Убедитесь, что домкрат установлен точно под одной из опорных точек **A** или **B**, расположенной в нижней части кузова, и что головка домкрата совмещена с контактной поверхностью на автомобиле. Иначе автомобиль может получить повреждение, и/или домкрат может выскользнуть из-под него — риск получить травму!

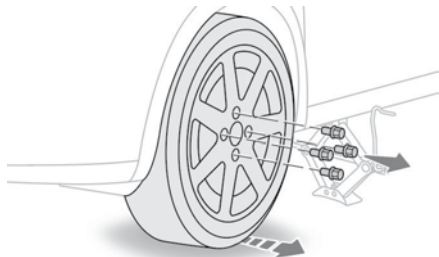

- ▶ Выньте колесные болты и сложите их в чистое место.
- ▶ Снимите колесо.

Установка колеса

i Установка запасного колеса со стальным диском или малоразмерного запасного колеса

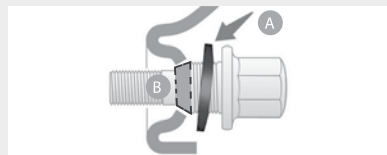

На автомобиле с легкосплавными дисками при установке малоразмерного запасного колеса или колеса со стальным диском головки болтов **A** не доходят до диска. Это нормально, так как колесо прижимается коническими фасками болтов **B**.

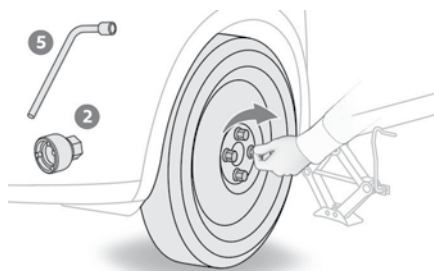

- ▶ Установите колесо на ступицу.
- ▶ Заверните болты вручную до упора.
- ▶ Осуществите предварительную затяжку антикражного болта при помощи баллонного ключа **5** с переходником **2**.

- ▶ Осуществите предварительную затяжку остальных болтов при помощи только баллонного ключа **5**.

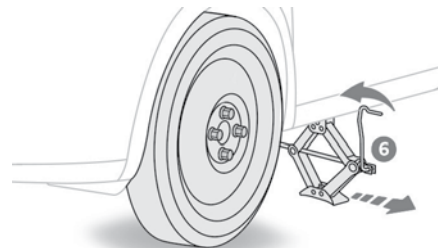

- ▶ Опустите автомобиль.
- ▶ Сложите домкрат **6** и уберите.

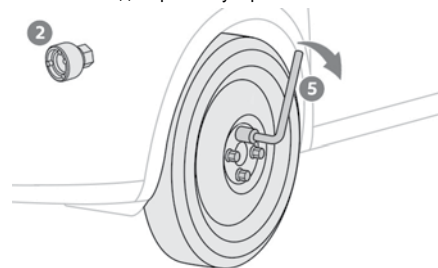

- ▶ Осуществите затяжку антикражного болта при помощи баллонного ключа **5** с переходником **2**.
- ▶ Затяните остальные болты при помощи только баллонного ключа **5**.
- ▶ Наденьте колпачки на все болты (при наличии в комплектации).
- ▶ Уберите инструменты.

После замены колеса

! С нестандартным или малоразмерным запасным колесом



Отключите некоторые системы помощи при вождении (Active Safety Brake, Адаптивный круиз-контроль и т.д.).

Не превышайте допустимую скорость движения 80 км/ч или максимальное расстояние 80 км.

Движение на нескольких малоразмерных запасных колесах запрещено.

Колпак от замененного колеса не подлежит установке.

! Обратитесь в сервисную сеть PEUGEOT или в специализированный техцентр.

Проверьте затяжку болтов запасного колеса и давление в шинах.

Проверьте проколотую шину. Мастер техцентра проверит шину и даст заключение о ее ремонте или замене.

Замена лампы

i В определенных погодных-климатических условиях (например, при низкой

температуре или высокой влажности) на внутренней поверхности стекол фар и задних фонарей может оседать конденсат — это обычное явление; он исчезает в течение нескольких минут после включения фар.

! Категорически запрещается подставлять глаза под световой пучок светодиодных фар во избежание повреждения глаз!

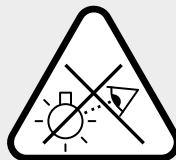

! Рассеиватели фар изготовлены из поликарбоната и имеют защитное покрытие:

- **Запрещается очищать их от грязи сухой или абразивной тканью, а также с использованием моющих средств или растворителей.**
- Пользуйтесь смоченной в мыльной воде мягкой губкой или моющим составом с нейтральной кислотностью pH.
- При использовании мойки высокого давления не направляйте моечный пистолет на фары, фонари и края их рассеивателей,

чтобы не повредить их защитное покрытие и уплотнительные прокладки.

! Лампу следует заменять по истечении продолжительного времени при выключенном зажигании и после выключения фары/фонарей (во избежание серьезного ожога)! Не касайтесь лампы пальцами; пользуйтесь лоскутом неворсистой ткани.

Крайне важно использовать лампы с защитой от ультрафиолетового излучения (УФ), чтобы не повредить фару.

При замене сгоревшей лампы новой соблюдайте ее номиналы и технические характеристики. Во избежание неравномерного освещения замените обе лампы.

i **Установка фонарей на место**
Выполните операции в порядке, обратном снятию.

Светодиодные (LED) фонари и фары

В зависимости от версии и комплектации автомобиля на нем устанавливаются следующие типы фонарей и фар:

- светодиодные фары.
- фары с технологией Full LED;
- противотуманные фонари;
- дневные ходовые огни с отдельной лампой;
- боковые повторители указателей поворотов;

- боковые плафоны;
- задние 3D-фары;
- фары стоп-сигнала;
- третий стоп-сигнал;
- фары освещения номерного знака.

! Замена данного типа ламп

Обратитесь в сервисную сеть PEUGEOT или в специализированный техцентр. Не прикасайтесь к фарам с технологией LED или Full LED. Риск поражения электрическим током!

Передние световые приборы

Версии с фарами Full LED

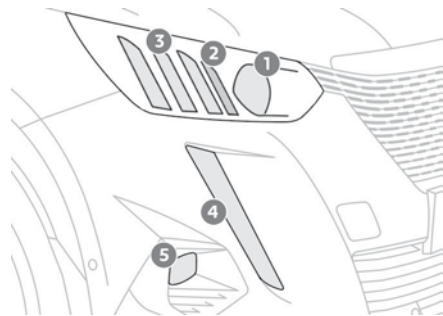

1. Фары ближнего света/ фары дальнего света
2. Указатели поворотов
3. Стояночные огни
4. Дневные ходовые огни/стояночные огни
5. Передние противотуманные фары

Версии со светодиодными фарами LED

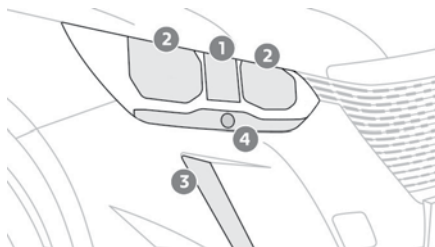

1. Фары дальнего света (LED)
2. Фары ближнего света (LED)
3. Дневные ходовые огни/стояночные огни (LED)
4. Указатели поворотов (PY21W желтого цвета).

Версии с галогенными лампами

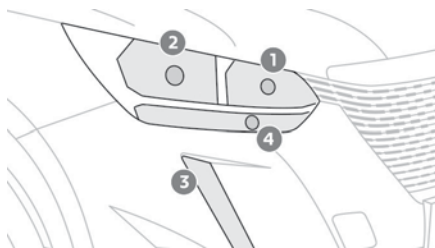

1. Фары дальнего света (H9)
2. Фары ближнего света (H18)
3. Дневные ходовые/стояночные огни (светодиодные)
4. Указатели поворотов (PY21W желтого цвета).

! Открытие капота/доступ к лампам
Будьте осторожны при работе с горячим двигателем. Опасность ожогов!
Следите за предметами и одеждой, которые могут зацепиться за лопасти вентилятора двигателя. Опасность удушья!

i Галогенные лампы (Hx)
Для обеспечения хорошего качества освещения убедитесь, что лампа правильно расположена в корпусе.

Фары дальнего/ближнего света

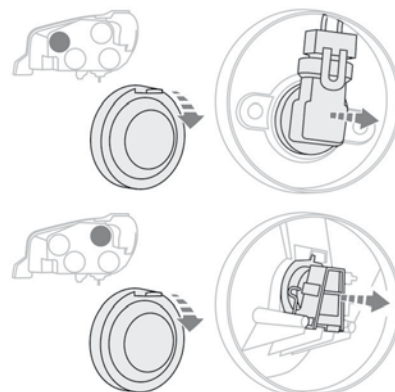

- ▶ Снимите защитный кожух, потянув за язычок.
- ▶ Потяните держатель лампы назад, чтобы извлечь его.
- ▶ Потяните лампу, чтобы извлечь ее.

► Замените лампу.

При обратной установке держателя лампы в корпус нажимайте на него до тех пор, пока не услышите щелчок, свидетельствующий о блокировке держателя.

Указатели поворотов

! О неисправности указателя поворота (левого или правого) свидетельствует учащенное мигание соответствующего индикатора на панели приборов.

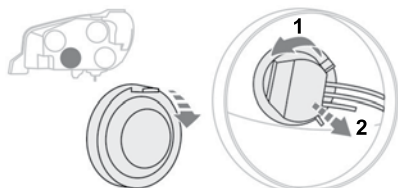

- Снимите защитный кожух, потянув за язычок.
- Поверните держатель лампы против часовой стрелки.
- Извлеките лампу и узел держателя лампы, потянув назад.
- Замените лампу.

! Лампы с колбами желтого цвета следует заменять лампами с аналогичными техническими параметрами и колбами того же цвета.

Задние фонари

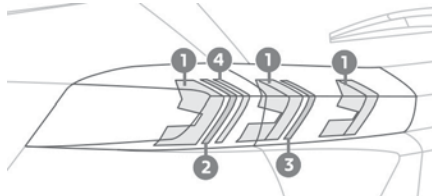

1. Стояночные огни/дневные ходовые огни (светодиодные)
2. Фонари стоп-сигнала (светодиодные)
3. Фонари заднего хода (светодиодные)
4. Указатели поворотов (светодиодные)

Противотуманные фары (P21W)

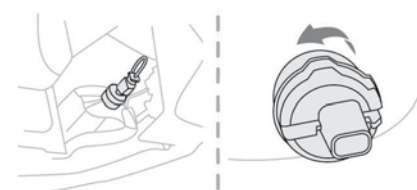

Эти лампы заменяются с внешней стороны заднего бампера.

- Проведите рукой под бампером.
- Отсоедините разъем.
- Поверните патрон лампы на четверть оборота и извлеките его.
- Поверните лампу на четверть оборота и замените ее.

! Не дотрагивайтесь до глушителя; вы рискуете получить ожог, если будете производить замену лампы сразу после выключения зажигания!

Предохранители

! **Замена предохранителей**
Любые работы должны осуществляться исключительно в официальной дилерской сети PEUGEOT или в специализированном техцентре. Замена предохранителя третьим лицом может привести к серьезной неисправности автомобиля.

! **Монтаж дополнительного электрооборудования**
Система электрооборудования автомобиля рассчитана на работу как со стандартным электрооборудованием, так и с дополнительными устройствами. Прежде чем установить на автомобиль дополнительное электрооборудование, обратитесь за консультацией в сервисную сеть PEUGEOT или в специализированный техцентр.

! ООО "ПЕЖО СИТРОЕН РУС" не принимает претензии и не возмещает расходы, понесенные при ремонте вашего автомобиля или для устранения неисправностей, возникших в результате установки дополнительного оборудования,

которое не входит в комплект, не рекомендовано ООО "ПЕЖО СИТРОЕН РУС" и не было установлено в соответствии с техническими условиями, в частности, когда общее потребление тока всего подключенного дополнительного оборудования превышает 10 миллиампер.

Аккумуляторная батарея 12 В/АКБ дополнительных и вспомогательных бортовых систем

Порядок действий по пуску двигателя от вспомогательной аккумуляторной батареи или по зарядке разряженной аккумуляторной батареи.

Свинцово-кислотные стартерные аккумуляторные батареи



Эти батареи содержат вредные вещества, такие как серная кислота и свинец. Их утилизация должна осуществляться в соответствии с действующими нормами. Категорически запрещается выбрасывать аккумуляторные батареи с прочими бытовыми отходами. Утилизируйте использованные аккумуляторные батареи в специализированном пункте приема.

! Перед началом работ с АКБ примите меры для защиты глаз и лица.

Любые работы с аккумуляторной батареей следует проводить в хорошо проветриваемом месте, вдали от источников открытого огня и искр, чтобы не допустить взрыва или воспламенения.

По окончании работ вымойте руки.

! Если аккумуляторная батарея замерзла

Запрещается заряжать замерзшую аккумуляторную батарею — она может взорваться!

Если батарея замерзла, проверьте ее состояние в сервисной сети PEUGEOT или в специализированном техцентре, где осмотрят ее внутренние элементы на отсутствие повреждений и корпус на отсутствие трещин, через которые может вытекать токсичная кислота.

! Электронные блоки управления / светодиодные фары

Никогда не подключайте отрицательный соединительный провод к металлической части электронных блоков управления или к задней части фар.

Существует опасность выхода из строя электронных блоков управления и/или фар! Подключитесь к предусмотренной для этого вынесенной точке подключения к массе.

! На версиях с автоматической коробкой передач

Никогда не пытайтесь запустить двигатель «с толчка».

Электродвигатель

! Разрядка вспомогательной батареи

Запуск двигателя или зарядка тяговой батареи больше невозможны.

! Меры предосторожности перед обслуживанием вспомогательной

батареи

Выберите положение **P**, выключите зажигание, убедитесь, что панель приборов выключена и автомобиль не подключен к сети.

! Запуск другого автомобиля

Не используйте вспомогательную аккумуляторную батарею для запуска другого автомобиля или зарядки аккумуляторной батареи другого автомобиля.

Символы



Не допускайте искрения, открытого огня, курения.



Надевайте средства защиты глаз.



Взрывоопасные газы могут вызвать слепоту и травмы.



Храните аккумуляторную батарею автомобиля в местах, не доступных для детей.



Аккумуляторная батарея автомобиля содержит серную кислоту, которая может вызвать слепоту или серьезные ожоги.



Дополнительную информацию см. в руководстве.



Рядом с аккумуляторной батареей могут находиться взрывоопасные газы.

Доступ к аккумулятору

Аккумуляторная батарея расположена под капотом.

Тип 1

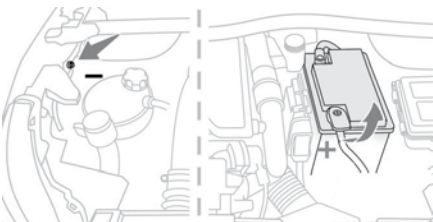

Тип 2

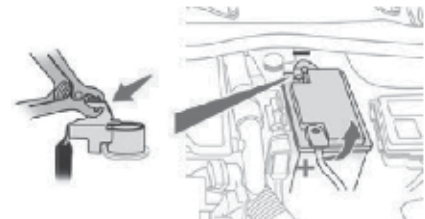

Доступ к (+) выводу:

► Откройте капот, потянув ручку привода замка из салона, затем нажмите на рычажок под краем капота.

► Поднимите капот.

(+) Положительная клемма с быстроразъемным зажимом.

(-) Отрицательная клемма.

В зависимости от комплектации автомобиля отрицательный вывод представляет собой вынесенную точку соединения напротив батареи (тип 1) или крепежную скобу на отрицательном выводе батареи (тип 2).

Пуск двигателя от внешней АКБ

На автомобиле с разряженной АКБ двигатель можно запустить от другой батареи (внешней или с другого автомобиля) при помощи кабелей или пуско-зарядного устройства.

! Запрещается запускать двигатель непосредственно от зарядного устройства.

Запрещается использовать зарядное устройство с напряжением 24 В и выше.

Убедитесь, что номинальное напряжение дополнительной АКБ 12 В, а ее емкость не меньше разряженной батареи.

Автомобили не должны соприкасаться один с другим.

Выключите на обоих автомобилях все потребители энергии (аудиосистему, стеклоочистители, световые приборы и т. п.).

Проследите, чтобы провода для пуска не располагались вблизи подвижных механизмов двигателя (вентилятора, ремней и т. п.). Запрещается отсоединять клемму (+) при работающем двигателе.

Тип 1

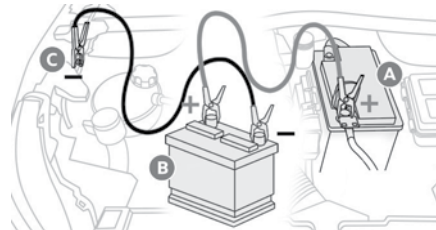

Тип 2

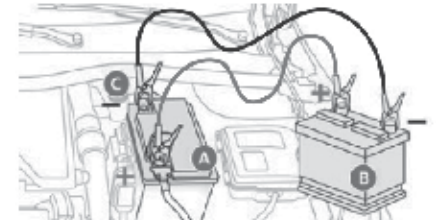

► Поднимите пластиковый кожух вывода (+), если он имеется.

► Подсоедините красный провод к выводу (+) разряженной аккумуляторной батареи **A** (металлический контакт), а затем к выводу (+) батареи-донора **B** или пуско-зарядного устройства.

- ▶ Подсоедините конец зеленого или черного провода к выводу (-) батареи-донора **В** или пуско-зарядного устройства (или к массе автомобиля-донора).
- ▶ Подсоедините другой конец зеленого или черного провода к точке соединения с массой **С**.
- ▶ Запустите двигатель автомобиля-донора и дайте ему поработать несколько минут.
- ▶ Включите стартер автомобиля с разряженной АКБ и дайте двигателю поработать. Если двигатель не запустился с первого раза, выключите зажигание и подождите несколько секунд перед новой попыткой.
- ▶ Дождитесь устойчивой работы двигателя на холостом ходу.
- ▶ Снимите провода для пуска **в обратном порядке**.
- ▶ Наденьте пластиковый кожух на вывод (+), если он имеется на автомобиле.
- ▶ Дайте двигателю поработать на месте не менее 30 минут, чтобы батарея достигла достаточного уровня заряда.

! Вождение с недостаточно заряженной аккумуляторной батареей может повлиять на работу некоторых бортовых систем (например, Stop & Start).

Зарядка аккумуляторной батареи при помощи зарядного устройства

Для обеспечения оптимального срока службы аккумуляторной батареи необходимо поддерживать ее заряд на должном уровне.

В некоторых случаях может понадобиться зарядить аккумуляторную батарею:

- при эксплуатации автомобиля в основном для коротких поездок;
- перед постановкой автомобиля на хранение на несколько недель.

Обратитесь в сервисную сеть PEUGEOT или в специализированный техцентр.

! Для самостоятельной зарядки аккумуляторной батареи необходимо использовать зарядное устройство, предназначенное для свинцово-кислотных батарей номинальным напряжением 12 В.

! Следуйте инструкциям изготовителя зарядного устройства. Соблюдайте полярность.

! Отсоединять батарею необязательно.

- ▶ Выключите зажигание.
- ▶ Выключите все бортовые потребители электрической энергии (радио, световые приборы, стеклоочистители и т. д.).

Тип 1

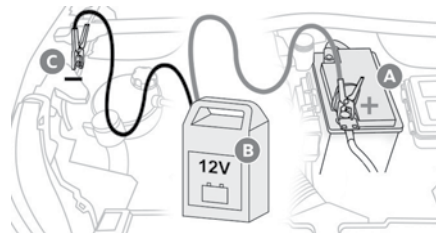

Тип 2

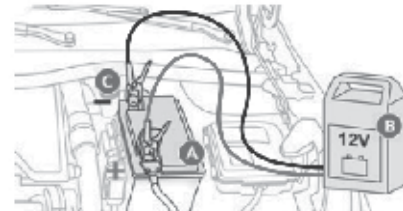

- ▶ Выключите зарядное устройство **В** перед подсоединением проводов к АКБ, чтобы не допустить опасного искрения.
- ▶ Убедитесь, что провода зарядного устройства находятся в исправном состоянии.
- ▶ Поднимите пластиковый кожух вывода (+), если он имеется.
- ▶ Подключите провода зарядного устройства **В** следующим образом:
 - красный провод положительного полюса (+) к выводу (+) батареи **А**;
 - черный провод отрицательного полюса (-) к массе в точке **С** автомобиля;

► По завершении зарядки выключите зарядное устройство **В** перед отсоединением проводов от аккумуляторной батареи **А**.

! В данной табличке указано требование пользоваться только 12-вольтным зарядным устройством, иначе электронное оборудование системы полностью выйдет из строя.

Тип 1

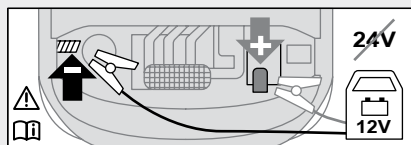

Тип 2

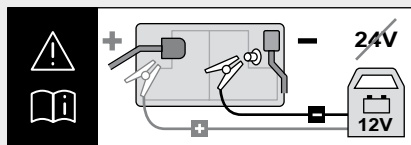

Отсоединение/подключение аккумуляторной батареи

Чтобы сохранить достаточный уровень заряда АКБ для пуска двигателя, рекомендуется отсоединить аккумуляторную батарею, если автомобиль не будет использоваться в течение длительного времени.

Прежде чем отсоединить провода от аккумуляторной батареи:

- закройте окна, двери, багажное отделение, потолочный люк;
- выключите все бортовые потребители электрической энергии (аудиосистема, стеклоочистители, световые приборы и т. д.);
- выключите зажигание и подождите 4 минуты. Открыв доступ к аккумуляторной батарее, просто отсоедините от нее клемму (+).

Клемма с быстроразъемным зажимом

В зависимости от комплектации автомобиля доступно 2 типа подключения к выводу (+).

Отключение клеммы (+)

Тип 1

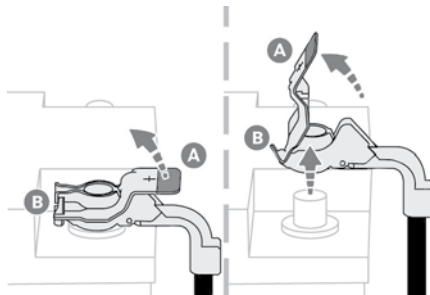

Тип 2

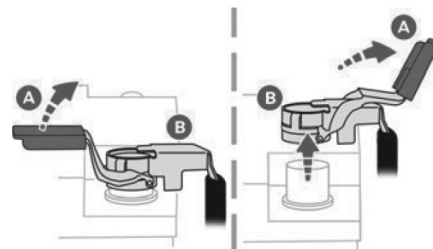

- В зависимости от комплектации снимите пластиковую крышку с клеммы (+).
- Поднимите рычажок **А**, чтобы ослабить зажим **В**.
- Снимите зажим **В**.

Подключение клеммы (+)

Тип 1

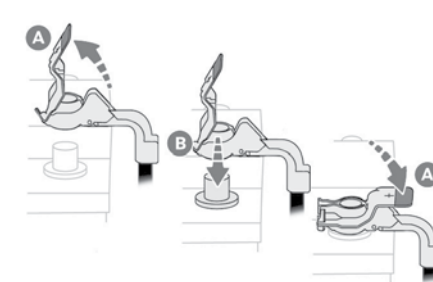

Тип 2

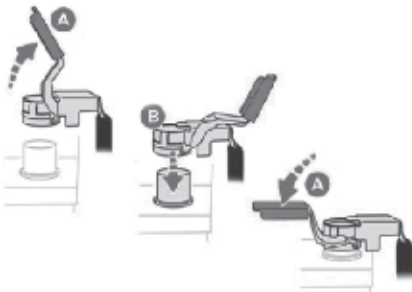

- ▶ Поднимите рычажок **A** до конца.
- ▶ Наденьте раскрытый зажим **B** на клемму (+).
- ▶ Надавите на зажим **B** до упора.
- ▶ Опустите рычажок **A**, чтобы зафиксировать зажим **B**.
- ▶ В зависимости от комплектации установите пластиковую крышку на клемму (+).

! Не нажимайте слишком сильно на рычажок, так как в случае перекоса зажима он не будет закреплен. Прделайте это еще раз.

После подключения

После подключения аккумуляторной батареи включите зажигание и подождите 1 минуту перед тем, как запускать двигатель. Это необходимо для инициализации электронных систем.

Если после этого будут обнаружены какие-либо неисправности, обратитесь в сервисную сеть PEUGEOT или в специализированный техцентр.

Следуя указаниям, приведенным в соответствующем разделе, выполните сброс определенных устройств:

- Пульт дистанционного управления или электронный ключ (в зависимости от комплектации).
- Люк.
- Электрические стеклоподъемники.
- Дата и время.
- Частотные настройки радиоприемника.

i В последующей поездке первый пуск двигателя в режиме «Stop & Start» может не сработать.

В таком случае система вновь станет активной только после длительной стоянки автомобиля, продолжительность которой зависит от климатических условий и степени заряженности АКБ (около 8 часов).

Буксировка автомобиля

i Общие рекомендации

Соблюдайте законодательство страны, в которой вы водите автомобиль. Убедитесь, что масса буксирующего автомобиля больше массы буксируемого. Водитель должен находиться за рулем буксируемого автомобиля и иметь действующее водительское удостоверение. Для буксировки автомобиля с опорой на четыре колеса используйте только сертифицированную

жесткую сцепку; применение тросов, канатов и лямок категорически запрещено.

Буксируемый автомобиль должен начинать движение плавно.

Если автомобиль буксируется с выключенным двигателем, функции усиления торможения и рулевого управления не работают.

! Вызывайте эвакуатор в следующих случаях:

- автомобиль вышел из строя на автострате или скоростной автомагистрали;
- не включается нейтральная передача, рулевая колонка не снимается с блокировки, не отпускается стояночный тормоз;
- невозможно буксировать автомобиль с автоматической коробкой передач при работающем двигателе;
- требуется буксировка автомобиля с опорой только на два колеса;
- автомобиль оснащен системой постоянного полного привода;
- отсутствует сертифицированная буксирная штанга.

! Перед буксировкой необходимо перевести автомобиль на нейтральную передачу. Дополнительную информацию о **движении накатом** см. в соответствующем разделе.

Касается электрического привода
Электромобиль не может использоваться для буксировки другого автомобиля ни при каких условиях.

Но чтобы выбраться из колеи, его использовать можно.

| Тип автомобиля (двигатель / коробка передач) | Ограничения по буксировке | | | |
|---|---------------------------|------------------------|-----------|---------------------------------------|
| | Передние колеса на земле | Задние колеса на земле | Платформа | 4 колеса на земле с буксирной штангой |
| Двигатель внутреннего сгорания / МКП | ☑ | ☑ | ☑ | ☑ |
| Двигатель внутреннего сгорания / АКП | ☒ | ☑ | ☑ | ☒ |
| С электрическими приводами | ☒ | ☑ | ☑ | ☒ |

При неисправности аккумуляторной батареи или электрического стояночного тормоза необходимо вызвать специалиста, использующего бортовые эвакуационные автомобили (за исключением механической коробки передач).

Доступ к инструментам

Дополнительную информацию о доступе к комплекту инструментов см. в соответствующей рубрике.

Буксировка автомобиля

Чтобы получить доступ к переднему резьбовому отверстию буксирного кольца:

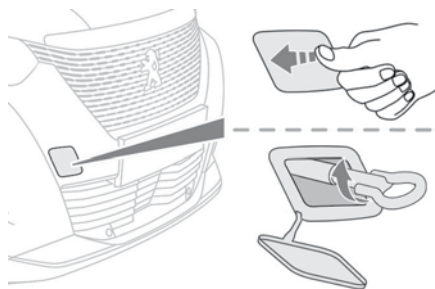

- ▶ Снимите заглушку с фиксаторов, нажав на левую часть.
- ▶ Высвободите заглушку, оттянув ее вправо и затем вниз.

Для буксировки:

- ▶ Вверните буксирное кольцо до упора.
- ▶ Установите буксирную штангу.
- ▶ Включите нейтральную передачу.

! Несоблюдение этого требования может вывести из строя некоторые компоненты

(например, тормозной системы, трансмиссии), обеспечивающие притормаживание автомобиля в момент пуска двигателя.

! **Автоматическая коробка передач**

Запрещается буксировать автомобиль с ведущими колесами, катящимися по дороге при выключенном двигателе.

- ▶ Разблокируйте рулевую колонку и отпустите стояночный тормоз.
- ▶ Включите аварийную световую сигнализацию на обоих автомобилях в соответствии с действующим законодательством страны, в которой вы находитесь.
- ▶ Начинайте движение плавно, поезжайте медленно и только на короткое расстояние.

Буксировка другого автомобиля

Доступ к заднему резьбовому отверстию буксирного кольца:

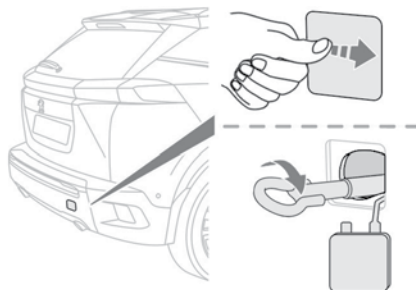

- ▶ Снимите заглушку с фиксаторов, нажав на правую часть.
- ▶ Снимите заглушку, потянув ее вниз.

Для буксировки:

- ▶ Вверните буксирное кольцо до упора.
- ▶ Установите буксирную штангу.
- ▶ Включите фонари аварийной световой сигнализации на буксируемом автомобиле.
- ▶ Начинайте движение плавно, поезжайте медленно и только на короткое расстояние.

Характеристики двигателей и буксируемых прицепов

Двигатели

Характеристики двигателя приведены в регистрационных документах автомобиля, а также в рекламных брошюрах.

В таблицах указаны только значения, доступные на момент публикации.

Для получения других значений обратитесь в официальную дилерскую сеть PEUGEOT или в специализированный техцентр.

 Максимальная мощность сертифицирована по результатам стендовых испытаний в соответствии с европейским регламентом (директива 1999/99/CE).

За дополнительной информацией обращайтесь в официальную дилерскую сеть PEUGEOT или в специализированный техцентр.

Двигатели – бензиновые модификации

| | | | |
|--|---|---|---|
| Двигатели | | | 1.2 Puretech 136 6DCT |
| Коробки передач | BVM6 (мех. 6-ступ.) | BVM6 (мех. 6-ступ.) | 6DCT (Роботизированная с 2мя сцеплениями, 6-ступ.) |
| Коды | | | |
| Коды модификаций: UR... | HNB EB2ADTMD MB6 | HNK EB2ADTD MB6 ST | HNL EB2ADTS 100kW 6DCT STT |
| Рабочий объем двигателя, см ³ | 1,199 | 1,199 | 1,199 |
| Макс. мощность по стандарту ЕС, кВт | 74 | 75 | 100 |
| Топливо | Неэтилированный бензин (Минимально RON 91) | Неэтилированный бензин (Минимально RON 95) | Неэтилированный бензин (Минимально RON 95) |

Габаритные размеры (мм)

Габаритные размеры указаны для порожнего автомобиля.

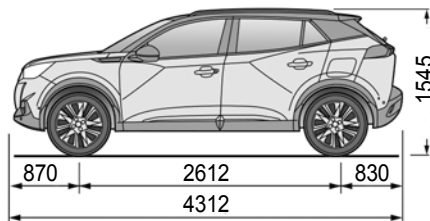
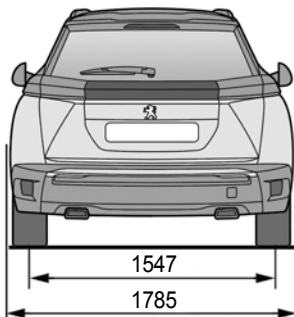
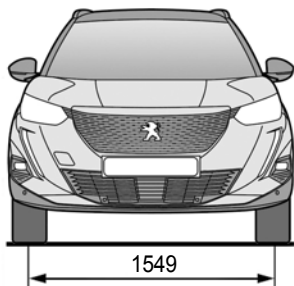

Идентификационные обозначения

Различные видимые маркировки для идентификации и поиска автомобиля.



A. Идентификационный номер автомобиля (VIN) под капотом.

Отштамповано на шасси.

B. Идентификационный номер автомобиля (VIN) на панели приборов.

Напечатан на наклейке, которая видна через ветровое стекло.

C. Табличка завода-изготовителя.

Наклеена на правой двери.

На ней указана следующая информация:

- Имя завода-изготовителя.
- Номер сертификата соответствия ЕС.
- Идентификационный номер автомобиля (VIN).
- Макс. допустимая масса груженого автомобиля (PMMA).
- Максимальная нагрузка на переднюю ось.
- Максимальная нагрузка на заднюю ось.

D. Табличка параметров шин/код краски.

Наклеена на двери водителя.

На ней приводится следующая информация о шинах:

- давление воздуха в шинах для порожнего и груженого автомобиля;
- ссылки на габаритные размеры и тип, а также индексы нагрузки и скорости;
- давление воздуха в запасном колесе.

Кроме того, в ней указан артикул цвета декоративного покрытия кузова.

i В заводской комплектации автомобиль может оснащаться шинами с индексами нагрузки и скорости выше тех, что указаны на этикетках, при этом параметры давления воздуха в них не меняются (на «холодных» шинах).
В случае изменения типа шин обратитесь к официальному дилеру PEUGEOT для подбора шин, сертифицированных для данного автомобиля.

PEUGEOT Connect Radio

Мультимедийная аудиосистема. Приложения. Телефон Bluetooth®

Описываемые функции и параметры могут отличаться в зависимости от версии и конфигурации автомобиля, а также страны реализации.

В целях безопасности следующие операции должны выполняться на **неподвижном автомобиле** и при включенном зажигании (поскольку требуется постоянное внимание со стороны водителя).

- Подключите смартфон к системе через Bluetooth.
- Использование смартфона.
- Подключение к приложению Mirror screen (некоторые приложения не отображаются во время движения автомобиля).
- Изменение параметров и конфигурации системы.

Система защищена таким образом, что она работает только в автомобиле.

При переходе системы в режим ожидания отображается сообщение **Энергосберегающий режим**.

Первое знакомство



При работающем двигателе нажатие отключает звук.

При выключенном зажигании нажатие включает систему.

Повышение или понижение громкости с помощью ролика или кнопок «плюс» и «минус» (в зависимости от комплектации).

Для открытия меню используйте кнопки, расположенные по бокам или под сенсорным экраном, а затем нажимайте виртуальные кнопки, расположенные на сенсорном экране.

В зависимости от модели для открытия меню используйте кнопки «Источник» или «Меню», расположенные с левой стороны сенсорного экрана, а затем виртуальные кнопки на сенсорном экране.

Прокручивающиеся меню можно открыть в любое время, одновременно нажав на экран тремя пальцами.

Все сенсорные области на экране выделены белым цветом.

На страницах с несколькими вкладками внизу экрана для перехода между страницами можно

коснуться соответствующей вкладки или пролистывать страницы пальцем слева направо. Нажмите серую зону для возвращения на один уровень назад или подтверждения. Нажмите стрелку назад для возвращения на один уровень назад или для подтверждения.



Этот экран емкостный.

Для протирки дисплея рекомендуется пользоваться мягкой салфеткой (как для очков) без моющих средств.

Не нажимайте острыми предметами на экран. Не касайтесь экрана мокрыми руками.

Часть информации отображается постоянно на верхней панели сенсорного экрана:

- информация о работе кондиционера (в зависимости от версии) и прямой доступ к соответствующему меню;
 - информация о работе меню Radio Media и «Телефон»;
 - информация о состоянии конфиденциальности.
 - Доступ к параметрам сенсорного экрана и цифровой панели приборов.
- Выбор источника аудиосигнала (в зависимости от комплектации автомобиля):
- радиостанции FM/DAB/AM (в зависимости от оборудования);
 - телефон, подключенный через Bluetooth, и мультимедийное вещание Bluetooth (потоковое воспроизведение);
 - флеш-накопитель USB;

– медиапроигрыватель, подключенный через дополнительный разъем (в зависимости от оборудования).



В меню Settings можно создать профиль для одного пользователя или для целой группы с общими интересами, а также настроить широкий диапазон параметров (установленные радиостанции, настройки звука, звуковое окружение и т. д.). Настройки применяются автоматически.

На сильной жаре громкость может понизиться, чтобы не перегружать систему. Система может перейти в режим ожидания (с выключенным экраном и звуком) на 5 и более минут. Система возобновит нормальную работу, когда температура в салоне снизится.

Переключатели на рулевом колесе

Блок управления на рулевом колесе - Тип 1



Радио:

Выбор предыдущей / следующей предустановленной радиостанции.
Выбор предыдущего / следующего пункта меню или списка.

Медиаустройства:

Выбор предыдущего / следующего трека.
Выбор предыдущего / следующего пункта меню или списка.



Радио:

Краткое нажатие: просмотр списка станций.

Длительное нажатие: обновление списка.

Медиаустройства:

Краткое нажатие: просмотр списка папок.

Длительное нажатие: просмотр доступных вариантов сортировки.



Изменение источника аудиосигнала (радио; USB; AUX (при наличии подсоединенного оборудования); CD, стриминг).



Подтверждение выбора.



Повышение уровня громкости.



Понижение уровня громкости.



Отключение / восстановление звука одновременным нажатием на кнопки повышения или понижения уровня громкости.

Блок управления на рулевом колесе - Тип 2



Голосовые команды:

Элемент управления системой голосовых команд расположен на рулевом колесе или на торце выключателя световых приборов (в зависимости от комплектации).

Краткое нажатие: голосовые команды смартфона через бортовую систему.



Повышение уровня громкости.



Понижение уровня громкости.

Отключение звука одновременным

нажатием на кнопки повышения и понижения уровня громкости (в зависимости от комплектации).
Восстановление звука: нажмите на одну из двух кнопок регулировки уровня громкости.



Медиа (краткое нажатие): сменить медийный источник.



Телефон (краткое нажатие): начать телефонный звонок.

Текущий вызов (краткое нажатие): доступ к меню телефона.

Телефон (длительное нажатие): отказ от ответа на входящий звонок, завершить текущий разговор; отложить текущий разговор, доступ к меню телефона.

 **Радио** (вращение): автоматический поиск предыдущей/следующей станции.

Медиа (вращение): предыдущая/следующая композиция, перемещение по списку.

Краткое нажатие: подтверждение выбора. При отсутствии выбора — доступ к запомненным настройкам.

 **Радио**: просмотр списка станций.

Медиа: просмотр списка композиций.

Радио (при продолжительном нажатии): обновить список принятых станций.

Меню

Connect-App



 Доступ к настройкам оборудования.

Radio Media

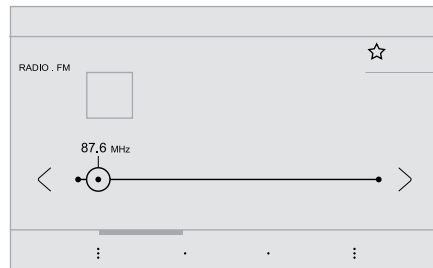

 Выберите источник аудиосигнала или радиостанцию.

Телефон

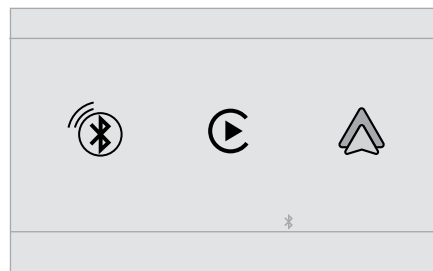

 Подключение телефона по Bluetooth®. Запустите определенные приложения на смартфоне, который подключен через CarPlay® или Android Auto.

Настройки

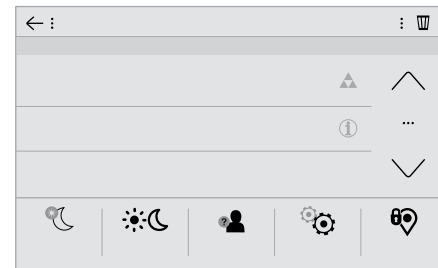

 Настройте личный профиль и/или настройте звук (баланс, акустическое поле и т. д.) и дисплей (язык, единицы измерения, дату, время и т. д.).

Вождение

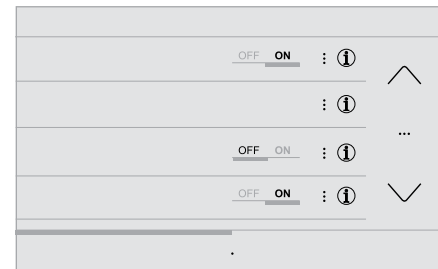

 Служит для активирования, отключения и настройки ряда бортовых систем.

Навигация

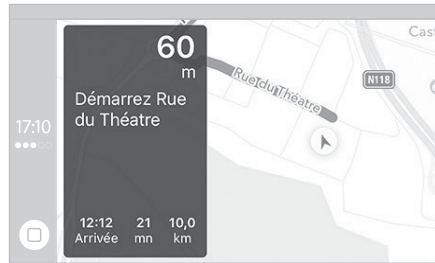

Настройте навигацию и выберите место назначения через CarPlay® или Android Auto.

Кондиционер воздуха

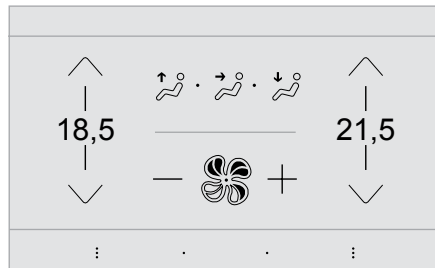

Управление настройками температуры и подачи воздуха в салон.



Приложения

Просмотр фотографий





Вставьте флеш-карту USB в разъем USB.



! Не пользуйтесь USB-разветвителями, чтобы не повредить систему.

Система распознает папки и файлы изображений в форматах: .tiff; .gif; .jpg/jpeg; .bmp и .png.

-  Нажмите **Applications**, чтобы открыть основную страницу.
-  Нажмите на «**Photos**».
-  Выберите папку.
-  Выберите изображение для просмотра.
-  Нажмите на эту кнопку для отображения информации о фотографии.
-  Нажмите стрелку назад для возвращения на один уровень назад.

Управление сообщениями

-  Нажмите **Applications**, чтобы открыть основную страницу.
-  Нажмите на «**SMS**».
-  Выберите вкладку SMS.
-  Нажмите на эту кнопку, чтобы открыть настройки отображения сообщений.

 Нажмите на эту кнопку, чтобы найти и выбрать получателя.
 Выберите вкладку Quick messages.

 Нажмите на эту кнопку, чтобы открыть настройки отображения сообщений.

 Нажмите на эту кнопку, чтобы создать новое сообщение.

 Нажмите на корзину рядом с выбранным сообщением, чтобы удалить его.

 Нажмите на эту кнопку рядом с выбранным сообщением, чтобы отобразить страницу второго уровня.

 Нажмите на эту кнопку, чтобы изменить или отредактировать существующий текст.



 Нажмите на эту кнопку, чтобы создать новое сообщение.

 Нажмите на корзину, чтобы удалить сообщение.

Радио

Выбор радиостанции

 Нажмите **Radio Media**, чтобы открыть основную страницу.

  Нажмите какую-либо кнопку, чтобы выполнить автоматический поиск радиостанций.

Или

 Перемещайте ползунок вверх или вниз для поиска радиочастот вручную.

Или

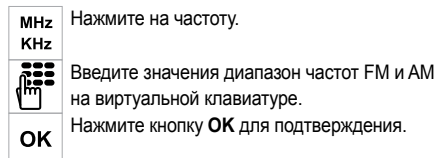

! Прием радиосигнала может ухудшиться при использовании несертифицированных компаний электрических приборов, например зарядного устройства с разъемом USB, подключенного к розетке 12 В. Внешние препятствия (холмы, здания, туннели, гаражи, подземные сооружения и т. п.) способны ухудшить качество приема радиосигнала, в том числе и принимаемого в режиме RDS. Это совершенно обычное явление относительно передачи радиоволн и никоим образом не свидетельствует о неисправности аудиосистемы.

Изменение диапазона

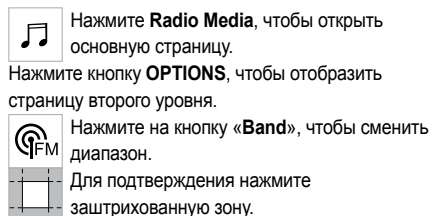

Внесение радиостанции в память

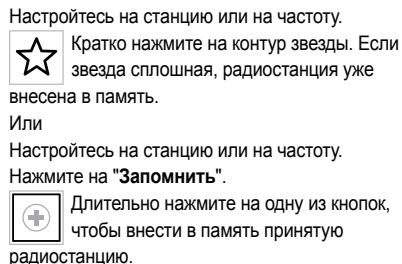

Включение и отключение RDS

Если режим RDS активен, вы сможете продолжать прослушивание текущей станции за счет автоматической перенастройки на альтернативные частоты.

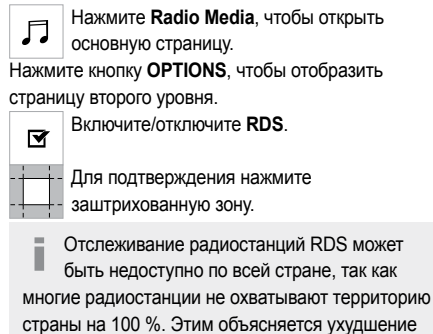

качества сигнала радиостанции по мере продвижения в пути.

Показ текстовой информации

Функция «Радиотекст» отображает информацию, передаваемую радиостанцией, касающуюся станции или текущей воспроизводимой песни.

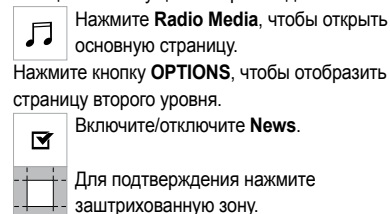

Прослушивание дорожной информации "ТА"

Функция ТА («Дорожная информация») отдает приоритет сообщениям-уведомлениям ТА. Эта функция активируется только при качественном приеме радиостанций, передающих такую информацию. В момент поступления новости о ситуации на дорогах текущий медиаисточник (радиоприемник, CD-проигрыватель и т. д.) автоматически отключается, чтобы обеспечить прослушивание сообщения ТА. По окончании сообщения работа прерванного источника аудиосигнала автоматически восстанавливается.



Нажмите кнопку **OPTIONS**, чтобы отобразить страницу второго уровня.



Включите/отключите **TA**.



Для подтверждения нажмите заштрихованную зону.

Audio settings



Нажмите **Radio Media**, чтобы открыть основную страницу.

Нажмите кнопку **OPTIONS**, чтобы отобразить страницу второго уровня.



Нажмите на «**Audio settings**».



Выберите вкладку **Tone**, **Balance**, **Sound**, **Voice** или **Ringtones** для настройки параметров звука.



Для подтверждения нажмите стрелку назад.

На вкладке **Tone** параметры звука **Ambience**, **Bass**, **Medium** и **Treble**

различны и независимы для каждого источника аудиосигнала.

На вкладке **Balance** параметры **All passengers**, **Driver** and **Front only** являются общими для всех источников аудиосигнала.

На вкладке **Sound** включите или выключите **Volume linked to speed**, **Auxiliary input** и **Touch tones**.

⚠ **Баланс/распределение** (или пространственное распределение с

помощью системы Arkamys[®]) использует обработку звука для регулировки качества звука в соответствии с количеством пассажиров в автомобиле.

Встроенная аудиосистема: Arkamys Sound Staging[®] оптимизирует распределение звука внутри салона автомобиля.

Радиоприемник DAB (Digital Audio Broadcasting)

Цифровое радиовещание

Цифровое радиовещание обеспечивает высококачественный звук.

Многие мультимедийные пакеты предлагают алфавитный список радиостанций.



Нажмите **Radio Media**, чтобы открыть основную страницу.

Нажмите кнопку **OPTIONS**, чтобы отобразить страницу второго уровня.



Нажмите **Диапазон** для выбора **DAB band**.



Для подтверждения нажмите заштрихованную зону.

FM-DAB Follow-up

Сеть DAB не охватывает территорию на 100 %.

При ухудшении качества цифрового сигнала система FM-DAB Follow-up поддерживает

принимаемую радиостанцию путем автоматического переключения радиоприемника на соответствующую аналоговую частоту FM (при ее наличии).



Нажмите **Radio Media**, чтобы открыть основную страницу.

Нажмите кнопку **OPTIONS**, чтобы отобразить страницу второго уровня.



Включите/отключите **FM-DAB Follow-up**.



Для подтверждения нажмите заштрихованную зону.

ⓘ Если включен режим FM-DAB Follow-up, может произойти смещение по времени на несколько секунд при переключении на аналоговую частоту FM, а также в некоторых случаях изменение уровня громкости. Как только качество цифрового сигнала восстановится, система автоматически возобновит работу в режиме DAB.

⚠ Если вещающая в сети DAB радиостанция отсутствует на частоте FM или если режим FM-DAB Follow-up не включен, звук прервется из-за ухудшения качества цифрового сигнала.

Медиа

Разъем USB



Вставьте флеш-карту USB в разъем USB или подключите устройство USB к разъему USB при помощи соответствующего кабеля (в поставку не входит).



Не пользуйтесь USB-разветвителями, чтобы не повредить систему.

Система составляет списки композиций (в буферной памяти); на их создание при первом включении может уйти от нескольких секунд до нескольких минут.

Если уменьшить количество немзыкальных файлов и папок, можно сократить время ожидания начала проигрывания.

Плей-листы обновляются при каждом выключении зажигания или при подключении флеш-карты USB. Данные плей-листы сохраняются в памяти системы: если они не изменяются, в следующий раз время загрузки будет меньше.

Дополнительный разъем Jack (AUX)

В зависимости от комплектации автомобиля.



Подключите портативное устройство (MP3-плеер и т. д.) к дополнительному разъему Jack при помощи аудиокабеля (не входит в поставку).

Этот разъем активен, только если Auxiliary input отмечен в аудионастройках.

Сначала отрегулируйте звук на портативном устройстве (установите повышенный уровень). Затем настройте громкость автомагнитолы.

Управление осуществляется через переносное устройство.

Выбор источника аудиосигнала



Нажмите **Radio Media**, чтобы открыть основную страницу.

Нажмите кнопку **SOURCES**.

Выбор источника аудиосигнала.

Bluetooth Streaming®

Streaming позволяет прослушивать потоковую передачу композиций со смартфона.

Профиль Bluetooth должен быть активирован. Сначала отрегулируйте звук на портативном устройстве (установите повышенный уровень).

Затем настройте громкость системы.

Если проигрывание аудиофайлов не включается автоматически, его следует включить со смартфона.

Управление осуществляется либо с переносного устройства, либо с помощью сенсорных кнопок системы.



Смартфон, подключенный в режиме Streaming, работает как медийный источник аудиосигнала.

Подключение плееров Apple®

Подключите плеер Apple® к разъему USB при помощи соответствующего кабеля (с автомобилем не поставляется).

Воспроизведение начнется автоматически.

Настройки осуществляются через панель управления аудиосистемой.



При проигрывании используется сортировка файлов, содержащаяся в подключенном плеере (исполнители/альбомы/жанры/плей-листы/аудиокниги/подкасты). Также можно использовать сортировку в виде библиотеки. По умолчанию используется сортировка по исполнителям. Для смены сортировки нужно вернуться в начало меню, выбрать необходимый вид сортировки (например, плей-лист) и подтвердить, чтобы затем выбрать в меню необходимую композицию.

Версия программного обеспечения аудиосистемы может оказаться несовместимой с поколением, к которому относится ваш плеер Apple®.

Информация и советы

Система поддерживает запоминающие устройства большой емкости USB, устройства BlackBerry® и проигрыватели Apple® через разъемы USB. Кабель с адаптером не поставляется.

Управление устройством осуществляется с помощью элементов управления аудиосистемой.

Остальные не распознанные системой устройства следует подключать через дополнительный разъем

при помощи кабеля Jack (в поставку не входит) или через Bluetooth (в зависимости от совместимости).

! Не пользуйтесь USB-разветвителями, чтобы не повредить систему.

Аудиосистема читает аудиофайлы только с расширением .wav, .wma, .aac, .ogg и .mp3 со скоростью передачи данных от 32 Кб/с до 320 Кб/с. Кроме того, она поддерживает режим переменного битрейта VBR (Variable Bit Rate).

Остальные типы файлов (MP4 и т. п.) не воспроизводятся.

Все файлы .wma должны быть файлами стандарта WMA 9.

Поддерживаемые частоты: 11, 22, 44 и 48 КГц.

Чтобы избежать проблем с чтением и отображением, рекомендуется выбирать имена файлов длиной менее 20 символов, которые не содержат специальных символов (например, " ? ; ; ÷).

Используйте только ключи USB в формате FAT32 (File Allocation Table).

i Для портативных устройств рекомендуется использовать оригинальный кабель USB.

Телефон

USB-разъемы

В зависимости от комплектации дополнительную информацию о совместимости разъемов USB с

приложениями **CarPlay®** или **Android Auto** можно получить в разделе «Эргономика и комфорт».

i Для просмотра списка совместимых смартфонов перейдите на веб-сайт производителя автомобиля в вашей стране.

i Благодаря синхронизации смартфона пользователи могут просматривать приложения, которые поддерживают технологию CarPlay® или Android Auto смартфона на экране автомобиля. Для использования технологии CarPlay® необходимо сначала на смартфоне включить функцию CarPlay®.

Для установки связи между смартфоном и системой смартфон должен быть разблокирован. Поскольку принципы и стандарты постоянно изменяются, **рекомендуется регулярно обновлять операционную систему смартфона, а также дату и время на смартфоне и системе.**

Подключение смартфона CarPlay®

В зависимости от страны

i При подключении кабеля USB функция CarPlay® отключает режим Bluetooth® в системе.

Для системы **CarPlay** требуются совместимые с ней смартфон и приложения.



Подключите кабель USB. Подключенный к USB смартфон будет заряжаться.



Нажмите в бортовой системе кнопку **Telephone**, чтобы отобразить интерфейс CarPlay®.

Или



Если смартфон уже подключен с помощью Bluetooth®.



Подключите кабель USB. Подключенный к USB смартфон будет заряжаться.



Нажмите в бортовой системе кнопку **Telephone**, чтобы открыть основную страницу.

Нажмите на кнопку «**PHONE**», чтобы открыть страницу второго уровня.



Нажмите **CarPlay**, чтобы отобразить интерфейс CarPlay®.



i Если кабель USB отсоединен и зажигание выключено, а затем снова включено, система автоматически не переключится в режим Radio Media; источник должен быть изменен вручную.



Навигатор CarPlay® доступен в любое время при нажатии кнопки **Navigation** системы.

Подключение смартфона с поддержкой Android Auto

В зависимости от страны



На смартфоне загрузите приложение Android Auto.

i Для работы системы «Android Auto» требуются совместимые с ней смартфон и приложения.

Телефон, не подключенный по Bluetooth®



Подключите кабель USB. Подключенный к USB смартфон будет заряжаться.



Нажмите в бортовой системе кнопку **Telephone**, чтобы открыть основную

страницу.



Нажмите **Android Auto**, чтобы включить приложение в системе.

В зависимости от смартфона может потребоваться активировать систему **Android Auto**.



В ходе установки на экране появятся страницы с пояснением некоторых функций.

Дайте согласие на запуск и завершение соединения.



При подключении смартфона к системе рекомендуется включить Bluetooth® на смартфоне.

Телефон, подключенный по Bluetooth®



Нажмите в бортовой системе кнопку **Telephone**, чтобы открыть основную

страницу.

Нажмите кнопку **PHONE**, чтобы отобразить страницу второго уровня.



Нажмите **Android Auto**, чтобы включить приложение в системе.

За пределами окна Android Auto аудиисточники можно выбрать с помощью сенсорных кнопок на верхней панели.

Системные меню остаются доступными в любой момент при помощи соответствующих кнопок.

i Перед тем, как приложения станут доступными, может произойти пауза, в зависимости от качества сети.

Подключение телефона Bluetooth®

! Доступ к сервисам зависит от сети, SIM-карты и совместимости используемых устройств в режиме Bluetooth. Обратитесь к руководству пользователя телефона и поставщику услуг, чтобы узнать, какие доступны услуги.

i Функция Bluetooth должна быть включена, а также телефон должен быть настроен как «Видим для всех» (в параметрах телефона).

Для завершения подключения телефона, независимо от используемой процедуры (со стороны телефона или системы), убедитесь в том, что в систему и телефон введен один и тот же код.

i Если не удалось выполнить подключение, рекомендуется выключить и включить функцию Bluetooth на телефоне.

На телефоне



Выберите имя системы в списке обнаруженных устройств.

На бортовой системе подтвердите свое согласие на подключение к ней телефона.

На бортовой системе



Нажмите **Telephone**, чтобы открыть основную страницу.



Нажмите на «**Bluetooth search**».

При этом откроется список распознанных телефонов.



Выберите в списке нужный телефон.

Совместное подключение

Система предлагает для телефона подключение в трех профилях:

- как **Телефон** (беспроводная гарнитура — только для телефона);
- как **Стриминг** (потоковое воспроизведение аудиофайлов с телефона);
- **Данные мобильного интернета**.





Выберите один или несколько профилей.



Нажмите кнопку **OK** для подтверждения.

В зависимости от модели и возможностей телефона система может запросить согласие или отказ на передачу контактов и сообщений.

 Способность системы настроиться только на один режим зависит от возможностей телефона.
Все три профиля могут настроиться по умолчанию.

 С системой совместимы следующие профили: HFP, OPP, PBAP, A2DP, AVRCP, MAP и PAN.

Зайдите на сайт изготовителя автомобиля, чтобы узнать дополнительную информацию (совместимость, дополнительная помощь и т. д.).

Автоматическое подключение

При посадке в автомобиль, внесенный в салон последний подключенный телефон будет автоматически распознан бортовой системой и приблизительно через 30 секунд после включения зажигания подключится к ней без вашего участия (если включен режим Bluetooth).

Чтобы изменить режим подключения:

 Нажмите **Telephone**, чтобы открыть основную страницу.

Нажмите кнопку **PHONE**, чтобы отобразить страницу второго уровня.

 Нажмите «**Bluetooth connection**» («**Соединение Bluetooth**»), чтобы открыть список подключенных устройств.

 Нажмите кнопку «**Подробности**» подключенного устройства.

 Выберите один или несколько профилей.

 Нажмите кнопку **OK** для подтверждения.

Управление подключенными телефонами

Данная функция позволяет подключать или отключать устройства, а также удалять сопряжение.

 Нажмите **Telephone**, чтобы открыть основную страницу.

Нажмите кнопку **PHONE**, чтобы отобразить страницу второго уровня.

 Нажмите «**Bluetooth connection**» («**Соединение Bluetooth**»), чтобы открыть список подключенных устройств.

 Нажмите на выбранное в списке имя телефона, чтобы отключить его.

Нажмите еще раз, чтобы подключить его.

Удаление телефона

 Нажмите на корзину в правом верхнем углу экрана, чтобы отобразить корзину возле выбранного телефона.

 Выберите имя бортовой системы из списка обнаруженных устройств.

Прием входящего звонка

При входящем вызове раздается звонок, а на экране появляется сообщение.

 Кратко нажмите на кнопку **PHONE** на рулевом колесе, чтобы ответить на вызов.

И

 Длительно нажмите

 на кнопку **PHONE** на рулевом колесе, чтобы отклонить вызов.

или

 Нажмите на «**End call**».

Как позвонить

 Во время вождения автомобиля пользоваться телефоном не рекомендуется.
Припаркуйте автомобиль.
Позвоните, пользуясь кнопками на руле.

Звонок новому абоненту

 Нажмите **Telephone**, чтобы открыть основную страницу.

 Наберите на цифровой клавиатуре нужный номер.

 Нажмите **Call**, чтобы отправить вызов.

Исходящий вызов по списку контактов

 Нажмите **Telephone**, чтобы открыть основную страницу.

 Или нажмите и удерживайте

 кнопку **PHONE** на рулевом колесе.

Нажмите на «**Contacts**».

Выберите номер телефона в открывшемся списке.



Нажмите на «Call».

Вызов абонента по последним набранным номерам



Нажмите **Telephone**, чтобы открыть основную страницу.

Или



Нажмите и удерживайте



кнопку на рулевом колесе.

Нажмите на «Recent calls».

Выберите номер телефона в открывшемся списке.

i Позвонить с телефона можно в любой момент, однако по соображениям безопасности необходимо сначала припарковаться.

Настройка рингтона



Нажмите **Telephone**, чтобы открыть основную страницу.

Нажмите кнопку **OPTIONS**, чтобы отобразить страницу второго уровня.



Нажмите на «**Ring volume**» («Громкость рингтона»), чтобы открыть регулировку громкости.



Нажмите стрелку или переместите ползунок для настройки громкости звонка.

Конфигурация

Настройка профилей



Нажмите **Settings**, чтобы открыть основную страницу.



Нажмите на **Профили**.

Выберите **Profile 1**, **Profile 2**, **Profile 3** или **Common profile**.



Нажмите на эту кнопку, чтобы набрать профиль на виртуальной клавиатуре. Нажмите **OK** для сохранения.



Для подтверждения нажмите стрелку назад.



Нажмите на эту кнопку, чтобы активировать выбранный профиль.



Для подтверждения нажмите стрелку назад еще раз.



Нажмите эту кнопку, чтобы сбросить выбранный профиль.

Настройка яркости



Нажмите **Settings**, чтобы открыть основную страницу.



Нажмите на **Brightness**.



Переместите ползунок для настройки яркости экрана и/или панели приборов (в соответствии с версией).



Для подтверждения нажмите заштрихованную зону.

Изменение настроек системы



Нажмите **Settings**, чтобы открыть основную страницу.



Нажмите **Конфигурация**, чтобы открыть страницу второго уровня.



Нажмите на «**System configuration**».

Перейдите на вкладку **Units**, чтобы изменить единицы измерения расстояния, расхода топлива и температуры.

Выберите вкладку **Factory settings** для восстановления исходных параметров.

! Инициализация системы для возврата к первоначальному штатным настройкам устанавливает по умолчанию английский язык (в соответствии с версией).

Перейдите на вкладку **System info**, чтобы просмотреть содержащиеся в системе версии различных модулей.

Перейдите на вкладку **Privacy** (Конфиденциальность)

или



Нажмите **Settings**, чтобы открыть основную страницу.





Нажмите **Privacy** (Конфиденциальность), чтобы включить или выключить режим конфиденциальных данных.



Активируйте или отключите:

- **No sharing (data, vehicle position)** («Не предоставлять доступ к данным, к положению автомобиля»),
- **Передача только данных**
- **Общий доступ к данным и положению автомобиля**

 Для подтверждения нажмите стрелку назад.

 Нажмите **Settings**, чтобы открыть основную страницу.

 Нажмите **Конфигурация**, чтобы открыть страницу второго уровня.

 Нажмите на «**Screen configuration**».

Нажмите на «**Brightness**».

 Переместите ползунок для настройки яркости экрана и/или панели приборов (в соответствии с версией).

 Для подтверждения нажмите стрелку назад.

Нажмите на «**Animation**».

 Активируйте или отключите: **Automatic scrolling**.

 Выберите **Animated transitions**.

 Для подтверждения нажмите стрелку назад.

Выбор языка

 Нажмите **Settings**, чтобы открыть основную страницу.

 Нажмите **Конфигурация**, чтобы открыть страницу второго уровня.

 Выберите **Language**, чтобы изменить язык.

 Для подтверждения нажмите стрелку назад.

Настройка времени

 Нажмите **Settings**, чтобы открыть основную страницу.

 Нажмите **Конфигурация**, чтобы открыть страницу второго уровня.

 Нажмите на «**Date and time**».

Выберите **Time**.

 Нажимая эту кнопку, настройте время при помощи виртуальной клавиатуры.

OK Нажмите **OK**, чтобы сохранить времени.

 Нажимая эту кнопку, выберите часовой пояс.

 Выберите формат индикации времени (12 ч/24 ч).

 Включите или выключите переход на зимнее время (+1 час).

 Включите или выключите синхронизацию GPS (UTC).

 Для сохранения настроек нажмите стрелку назад.

 Автоматический переход с летнего времени на зимнее в системе не предусмотрен (в зависимости от страны реализации автомобиля).

Установка даты

 Нажмите **Settings**, чтобы открыть основную страницу.

 Нажмите **Конфигурация**, чтобы открыть страницу второго уровня.

 Нажмите на «**Date and time**».

Выберите **Date**.

 Нажмите эту кнопку, чтобы установить дату.

 Для даты нажмите стрелку назад.

 Выберите формат индикации даты.

 Для подтверждения нажмите стрелку назад еще раз.

 Параметр времени и даты доступен только, если выключена функция GPS Synchronisation:.

Часто задаваемые вопросы

В приведенной таблице собраны ответы на наиболее часто задаваемые вопросы, касающиеся работы системы.

Radio

Качество приема настроенной радиостанции постепенно ухудшается, а внесенные в память радиостанции не работают (отсутствует звук, отображается частота 87,5 МГц и т. п.).

Автомобиль удалился на слишком большое расстояние от передатчика выбранной станции, либо в географической местности, где вы находитесь, передатчики отсутствуют вообще.

- ▶ Включите функцию RDS при помощи верхней панели, чтобы система могла проверить, есть ли в данной географической зоне более мощные радиопередатчики.

Внешние препятствия (холмы, здания, туннели, гаражи, подземные сооружения и т. д.) способны ухудшить качество приема радиосигнала, в том числе и принимаемого в режиме отслеживания местных радиостанций, вещающих в стандарте "RDS".

Это совершенно обычное явление, а также это никоим образом не свидетельствует о неисправности аудиосистемы.

Радиоантенна либо отсутствует, либо повреждена (например, на автоматической мойке или на подземной стоянке).

- ▶ Проверьте исправность антенны в сервисной сети фирмы.

Я не могу найти некоторые радиостанции в списке принимаемых станций.

Название радиостанции изменилось.

Больше нет приема этой станции или у нее сменилось название.

- ▶ Нажмите на круглую стрелку на вкладке List на странице Radio.

Некоторые радиостанции вместо своего наименования передают иную информацию (например, название песни).

Система воспринимает эту информацию как название станции.

- ▶ Нажмите на круглую стрелку на вкладке List на странице Radio.

Media

Начало считывания моей флеш-карты через USB-ридер очень запаздывает (задержка 2-3 минуты).

Некоторые записанные на флеш-карту файлы могут существенно задерживать доступ к ее содержимому (раз в 10 дольше, чем считывание из директории).

- ▶ Удалите файлы, полученные с флеш-картой, и уменьшите количество разветвлений на ней.

Некоторые информационные символы с подключенного медиаустройства отображаются на дисплее неверно.

Аудиосистема не может обрабатывать определенные типы символов.

- ▶ Используйте стандартные символы для обозначения треков и репертуарного списка.

Не запускается воспроизведение файлов во время стриминга.

Подключенное устройство не может запустить автоматическое воспроизведение.

- ▶ Включите воспроизведение с переносного устройства.

Названия треков и время воспроизведения не отображаются на экране воспроизведения аудио.

Профиль Bluetooth не позволяет передавать данную информацию.

Telephone

Мне не удается подключить свой телефон через Bluetooth.

Возможно, что функция Bluetooth телефона не активирована или устройство «не видно».

- ▶ Убедитесь, что функция Bluetooth на телефоне включена.

- ▶ Проверьте, всем ли «виден» ваш телефон. Функция Bluetooth вашего телефона несовместима с системой.

- ▶ Проверьте совместимость телефона на веб-сайте производителя автомобиля (услуги). Функции **Android Auto и/или CarPlay не работают**. Функции Android Auto и CarPlay могут не работать из-за низкого качества USB-кабелей.

- ▶ Используйте оригинальные USB-кабели для обеспечения совместимости.

Функции **Android Auto и/или CarPlay не работают**. Функции Android Auto и CarPlay доступны не во всех странах.

- ▶ Список стран, в которых поддерживаются данные функции, можно просмотреть на сайте Google Android Auto или Apple.

Звук телефона, подключенного через систему Bluetooth, не слышен.

Уровень звука зависит как от системы, так и от телефона.

- ▶ Если требуется, увеличьте уровень звука на автомагнитоле до максимума и прибавьте громкости на телефоне, если необходимо.

Окружающий шумовой фон влияет на качество телефонных вызовов.

► Снизьте громкость окружающих источников шума (закройте окна, выключите вентилятор, замедлите скорость движения и т. д.).

Контакты отображаются не в алфавитном порядке.

На некоторых телефонах предлагается индикация на выбор. По желанию, контакты можно расположить в каком-либо ином порядке.

► Измените порядок расположения контактов в телефоне.

Settings

При изменении настроек высоких и низких частот отменяется выбор звукового окружения.

При изменении звукового окружения настройки высоких и низких частот сбрасываются.

Выбор звукового окружения должен осуществляться вместе с настройкой высоких и низких частот, и наоборот.

► Измените настройки высоких и низких частот или звукового окружения, чтобы добиться желаемого звукового окружения.

При изменении настроек баланса отменяется выбор распределения.

При изменении распределения отменяется выбор настроек баланса.

Выбор распределения должен осуществляться вместе с настройкой баланса и наоборот.

► Измените настройку баланса звука или настройку звука по динамикам, чтобы достичь желаемого звучания.

Наблюдается расхождение в качестве звучания источников аудиосигнала.

Для обеспечения оптимального качества прослушивания настройки аудиосистемы могут адаптироваться к различным источникам аудиосигнала, что ведет к разнице звучания при смене источника.

► Убедитесь, что настройки аудиосистемы соответствуют прослушиваемым источникам. Установите для функций звука среднее положение.

Через несколько минут после остановки двигателя система отключается.

Продолжительность работы системы после остановки двигателя зависит от степени заряженности аккумуляторной батареи.

При выключенном зажигании система автоматически переходит в энергосберегающий режим, чтобы сохранить уровень заряда аккумуляторной батареи.

► Включите зажигание, чтобы увеличить уровень заряда аккумуляторной батареи.

PEUGEOT Connect Nav

Навигация GPS

— Приложения —

Мультимедийная аудиосистема — Телефон Bluetooth®

И Описываемые функции и параметры могут отличаться в зависимости от версии и конфигурации автомобиля, а также страны реализации.

! В целях безопасности следующие операции должны выполняться на **неподвижном автомобиле** и при включенном зажигании (поскольку требуется постоянное внимание со стороны водителя).

- Подключите смартфон к системе через Bluetooth.
- Использование смартфона.
- Подключение к приложениям CarPlay® или Android Auto (некоторые приложения не отображаются во время движения автомобиля).
- Просмотр видео (видео останавливается, когда автомобиль возобновляет движение).
- Изменение параметров и конфигурации системы.

И Радиостанции AM и DAB отсутствуют на автомобилях с гибридным приводом.

И Система защищена таким образом, что она работает только в автомобиле.

При переходе системы в режим ожидания отображается сообщение **Энергосберегающий режим**.

И Обновления системы и карты можно загрузить с веб-сайта производителя автомобиля.

Процедура обновления также доступна на веб-сайте.

Первое знакомство



При работающем двигателе, нажатие отключает звук.

При выключенном зажигании нажатие включает систему.

Повышение или понижение громкости с помощью ролика или кнопок «плюс» и «минус» (в зависимости от комплектации).

Для открытия меню используйте кнопки меню, расположенные по бокам или снизу сенсорного экрана, а затем нажмите виртуальные кнопки, расположенные на сенсорном экране.

В зависимости от модели, для открытия меню используйте кнопки «Источник» или «Меню», а затем виртуальные кнопки на сенсорном экране. Чтобы в любое время открыть карусельные меню, кратко прикоснитесь к экрану тремя пальцами. Все сенсорные зоны экрана обозначены белым цветом.

Нажмите стрелку назад для возвращения на один уровень назад.

Нажмите «ОК» для подтверждения.

! Этот экран емкостный.

Для протирки дисплея рекомендуется пользоваться мягкой салфеткой (как для очков) без моющих средств.

Не нажимайте острыми предметами на экран. Не касайтесь экрана мокрыми руками.

Часть информации постоянно отображается на боковых панелях и в верхней части сенсорного экрана (в зависимости от оборудования):

- информация о работе кондиционера (в зависимости от версии) и прямой доступ к соответствующему меню;
- Прямой доступ к выбору источника аудиосигнала, к списку радиостанций (или списку наименований в зависимости от источника).
- Переход в меню Записи для доступа к сообщениям, электронной почте, обновлениям карты и, в зависимости от оказываемых услуг, навигационным уведомлениям.
- Доступ к настройкам сенсорного экрана и цифровой панели приборов.

Выбор источника аудиосигнала (в зависимости от комплектации автомобиля):

- радиостанции FM/DAB/AM (в зависимости от оборудования).
- телефон, подключенный через Bluetooth, и мультимедийное вещание Bluetooth (потоковое воспроизведение);
- USB флеш-накопитель.
- Медиапроигрыватель, подключенный через дополнительный разъем (в зависимости от оборудования).
- Видео (в зависимости от оборудования).

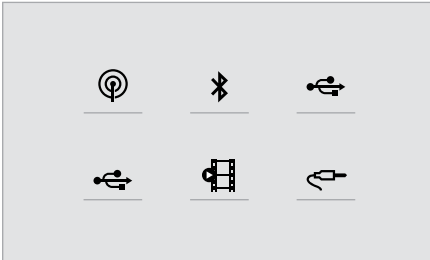

В меню Настройки можно создать профиль для одного пользователя или для целой группы с общими интересами, а также настроить широкий диапазон параметров (установленные радиостанции, настройки звука, историй навигации, избранные контакты и т. д.). Настройки применяются автоматически.

На сильной жаре громкость может понизиться, чтобы не перегружать систему.

Система может перейти в режим ожидания (с выключенным экраном и звуком) на 5 и более минут.

Система возобновит нормальную работу, когда температура в салоне снизится.

Переключатели на рулевом колесе



Голосовое управление:

Элемент управления системой голосовых команд расположен на рулевом колесе или на торце переключателя световых приборов (в зависимости от комплектации).

Краткое нажатие, голосовое управление системой. Длительное нажатие, голосовые команды на смартфоне или CarPlay®, Android Auto через систему.



Повышение уровня громкости.



Понижение уровня громкости.

Отключение звука одновременным нажатием на кнопки повышения и понижения уровня громкости (в зависимости от комплектации). Восстановление звука: нажмите на одну из двух кнопок регулировки уровня громкости.



Медиа (краткое нажатие): сменить медийный источник.



Телефон (краткое нажатие): начать телефонный звонок.

Текущий вызов (краткое нажатие): доступ к меню телефона.

Телефон (длительное нажатие): отказ от ответа на входящий звонок, завершить текущий разговор; отложить текущий разговор, доступ к меню телефона.



Радио (вращение): автоматический поиск предыдущей/следующей станции.

Медиа (вращение): предыдущая/следующая композиция, перемещение по спискам.

Краткое нажатие: подтверждение выбора. При отсутствии выбора — доступ к сохраненным настройкам.



Радио: просмотр списка станций.

Медиа: просмотр списка композиций.

Радио (при продолжительном нажатии): обновить список принятых станций.

Меню

Подключенный навигатор

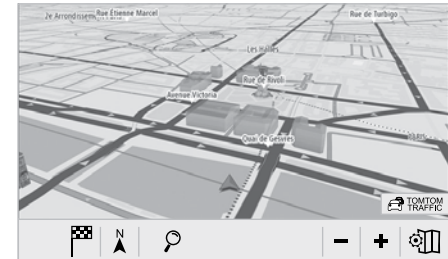

Ввод настройки навигации и выбор пункта назначения.

Использование услуг в реальном времени (в зависимости от оборудования).

Connect-App



 Запустите определенные приложения на смартфоне, который подключен через CarPlay® или Android Auto. Проверьте состояние подключений Bluetooth® и Wi-Fi.

Radio Media

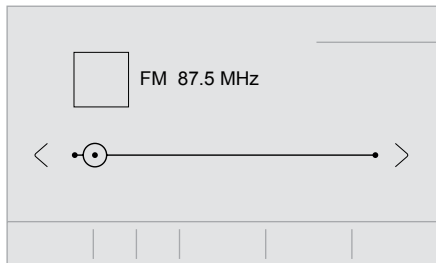

 Выберите источник аудиосигнала, радиостанцию, просмотр фотографий.

Телефон

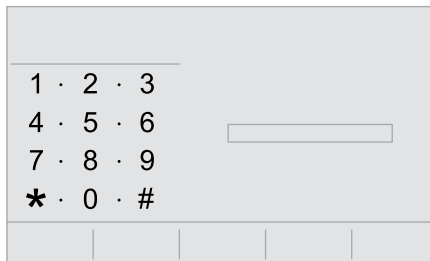

 Подключение телефона через Bluetooth®, просмотр уведомлений, сообщений электронной почты и отправка быстрых сообщений.

Настройки

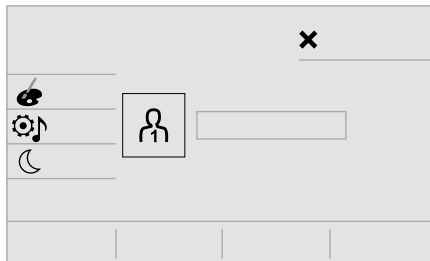

 Настройте личный профиль и/или настройте звук (баланс, акустическое поле и т. д.) и

дисплей (язык, единицы измерения, дату, время и т. д.).

Автомобиль



 Служит для активирования, отключения и настройки ряда бортовых систем.

Кондиционер воздуха



 Управление настройками температуры и подачи воздуха в салон.

Голосовые команды

Органы управления на рулевом колесе



Голосовые команды:

Голосовые команды можно подавать с любой страницы экрана после короткого нажатия кнопки «Голосовые команды», которая расположена на рулевом колесе или на торце рычага управления освещением (в зависимости от комплектации), если не выполняется вызов с телефона.



Чтобы голосовые команды были четко распознаны и приняты системой, рекомендуется:

- произносить их естественно, с обычной интонацией, не разбивая слов и не повышая голоса;
- произносить команды только после прозвучавшего звукового сигнала;
- для достижения наилучших результатов рекомендуется закрыть окна и люк на крыше, чтобы избежать посторонних помех (в зависимости от версии);
- перед подачей голосовой команды, попросите других пассажиров воздержаться от разговоров.

Первое знакомство



Пример подачи голосовой команды навигатору:

"Ехать к адресу Москва, улица Пушкина 25".

Пример подачи голосовой команды автомагнитоле и медиаустройствам:

"Играть артиста Аллу Пугачеву".

Пример подачи голосовой команды телефону:
Позвонить Антону Сергееву.



Голосовые команды вносятся в память на 17 языках (арабский, бразильский, чешский, датский, голландский, английский, фарси, французский, немецкий, итальянский, норвежский, польский, португальский, русский, испанский, шведский, турецкий) и подаются на том из них, который заранее выбран и настроен в системе.

Для некоторых голосовых команд имеются альтернативные синонимы.

Пример: Указать путь на / проложить путь на / отправиться в / ...

Голосовые команды на арабском языке для: "Проложить путь к адресу" и "Показать ИО в городе" отсутствуют.

Информация - Использование



При включении голосовых команд кратковременным нажатием кнопки, на сенсорном экране будет отображаться справка, предлагающая различные меню и обеспечивающая голосовое взаимодействие с системой.

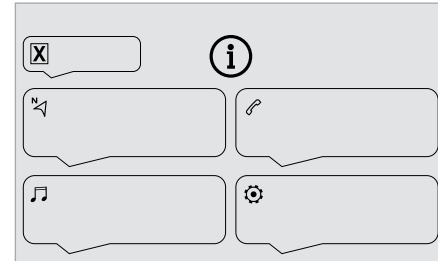

При выборе меню становятся доступны различные команды.

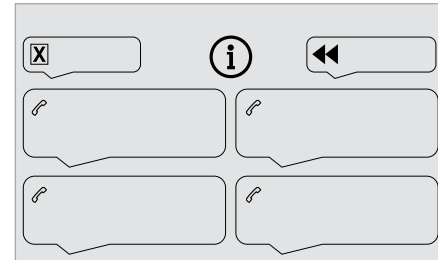

Нажмите на кнопку для ввода голосовых команд и скажите мне Вашу команду после сигнала. Помните, Вы можете прервать меня в любой момент, нажав на эту кнопку. Если Вы снова нажмёте на неё, пока я жду Вашего голосового ввода, то диалог прекратится. Если Вам нужно начать снова, скажите "отменить". Если Вы хотите вернуться на шаг назад, скажите "вернуться". А для того, чтобы получить информацию или совет в любой момент, просто скажите "помощь". Если Вы попросите меня сделать что-то, но мне не будет

хватать информации, я приведу Вам несколько примеров или шаг за шагом опишу, что Вам нужно делать. В режиме "начинающий" я даю более подробную информацию. Когда Вы хорошо освоитесь с системой, Вам больше подойдёт режим "эксперт".

Общеупотребительные голосовые команды



Голосовые команды

Установить режим диалога начинающий - эксперт

Выбрать профиль 1 / Выбрать профиль Иван.

Увеличить температуру

Понизить температуру



Сообщения системы помощи

Я могу Вам помочь во многих вопросах. Вы можете сказать: "помощь с телефоном", "помощь с навигацией", "помощь с медиа" или "помощь с радио". Чтобы получить общее представление о голосовом управлении, Вы можете сказать "помощь с голосовым управлением". Скажите "да", если это правильно. Или же, скажите "нет" и мы начнём снова.

Голосовые команды системы «Навигация»



Голосовые команды

Ехать домой

Ехать на работу

Ехать к избранному адресу Футбольный клуб

Ехать к контакту Сергей Шилов

Ехать к адресу Москва, улица Пушкина 25



Сообщения системы помощи

Чтобы рассчитать маршрут, скажите "ехать по адресу" и затем адрес, имя контакта или перекресток. Например, "ехать к адресу Санкт-Петербург, Невский проспект 11", "ехать к Антону Федорову" или "ехать к перекрестку Санкт-Петербург, Невский проспект". Вы можете уточнить, если этот адрес является избранным или точкой интереса. Например, "ехать к избранному адресу, Футбольный клуб" или "ехать к точке интереса, аэропорт Пулково в Санкт-Петербурге". Или просто скажите "ехать домой". Чтобы увидеть точки интереса на карте, просто скажите, например, "искать отели в Москве" или "показать ближайшую точку интереса автозаправка". Для дополнительной информации Вы можете сказать "помощь при поиске точек интереса" или "помощь с маршрутом". Чтобы выбрать цель и начать навигацию, скажите, например, "ехать к строке три" или "выбрать строку два". Если Вы не можете найти точку назначения, но улица выбрана правильно, скажите, например, "выбрать улицу в строке три". Чтобы двигаться по списку, показанному на дисплее, скажите "следующая страница" или "предыдущая страница". Вы можете вернуться на шаг назад и начать снова, сказав "вернуться", а чтобы отменить действие, просто скажите "отменить".



Голосовые команды

Скажите мне оставшееся расстояние до цели

Скажите мне оставшееся время в пути

Скажите мне время прибытия

Отменить навигацию



Сообщения системы помощи

Вы можете сказать "остановить навигацию" или "возобновить навигацию". Чтобы получить информацию о Вашем текущем маршруте, Вы можете сказать: "скажи мне оставшееся время в пути", "оставшееся расстояние до цели" или "время прибытия". Для дополнительной информации Вы можете сказать "помощь с навигацией".



Голосовые команды

Показать точку интереса "отель" у цели

Показать ближайшую точку интереса

"автозаправка"

Ехать к точке интереса аэропорт Пулково в Санкт-Петербурге

Ехать к точке интереса "автозаправка" вдоль пути



Сообщения системы помощи

"Чтобы увидеть точки интереса на карте, Вы можете сказать, например, "искать отели в Москве", "показать ближайшую паркинг", "показать ближайший отель у цели" или "показать автозаправку вдоль пути". Если Вы предпочтете ехать прямым путем к точке интереса, скажите, "ехать к ближайшей автозаправке". Если у Вас есть

ощущение, что Вас не поняли достаточно хорошо, постарайтесь сказать "точка интереса" перед точкой интереса. Например, скажите "ехать к точке интереса ресторану у цели".

Чтобы выбрать точку интереса, скажите, например, "выбрать строку два". Если Вы искали точку интереса и не нашли её, Вы можете фильтровать дальше, сказав "показать точку интереса в строке два" или "выбрать город в строке три". Вы можете перелистывать страницы списка, говоря "следующая страница" или "предыдущая страница".

 В зависимости от страны укажите пункт назначения (адрес) на языке, установленном для системы.

Голосовые команды системы Radio Media



Голосовые команды

Включить источник радио - Проигрывание через Bluetooth - ...



Сообщения системы помощи

Вы можете выбрать аудио-источник, сказав "включить источник" и затем название устройства. Например, "включить источник bluetooth" или "включить источник радио". Используйте команду "играть", чтобы выбрать музыку, которую Вы хотите послушать. Вы можете выбрать между "песней", "артистом" или "альбомом". Просто скажите,

например, "играть песню, Миллион алых роз", "играть альбом, Снежный лев" или "играть артиста Алла Пугачева".



Голосовые команды

Настроить на радиостанцию Маяк

Настроить на 98.5 FM

Настроить на предустановленный номер пять



Сообщения системы помощи

Вы можете выбрать радиостанцию, сказав "настроить на радиостанцию", и затем название станции или частоту. Например, "настроить на радиостанцию Маяк" или "настроить на радиостанцию 104.7 FM". Чтобы слушать предустановленную радиостанцию скажите, например, "настроить на предустановленный номер пять".



Голосовые команды

Что сейчас играет?



Сообщения системы помощи

"Чтобы выбрать то, что Вы хотите послушать, скажите "играть" и затем название. Например, "играть Белые розы", "играть строку три" или "выбрать строку два". Вы можете вернуться на шаг назад и начать снова, сказав "вернуться", а чтобы отменить действие, просто скажите "отменить"."



Голосовые команды

Играть песню Миллион алых роз

Играть артиста Аллу Пугачеву

Играть альбом Снежный лев



Сообщения системы помощи

Я не поняла что Вы хотите послушать. Пожалуйста, скажите "играть" и затем название песни или альбома, или имя артиста или композитора. Например, "играть песню Ласковый май", "играть артиста Виктор Цой" или "Слушать альбом Триллер". Или же Вы можете сказать "выбрать строку два". Чтобы двигаться по списку показанному на дисплее, скажите "следующая страница" или "предыдущая страница". Вы можете вернуться на шаг назад и начать снова, сказав "вернуться", а чтобы отменить действие, просто скажите "отменить".



Голосовые команды для медиаустройств работают только при их подключении к USB.

Голосовые команды системы «Телефон»



Если ни один телефон не подключен по Bluetooth, речевой информатор сообщит: «Сначала подключите телефон» — на этом речевой информатор отключится.



Голосовые команды

Позвонить Антону Сергееву***Позвонить на голосовую почту*****Показать полную историю звонков*****Сообщения системы помощи**

Чтобы позвонить по телефону, скажите "позвонить" и затем имя человека, с которым Вы хотите поговорить. Например: "Позвонить Антону Сергееву". Вы можете также упомянуть тип телефона, например: "Позвонить Антону Сергееву, на домашний". Чтобы набрать определенный номер, скажите, например "набрать 107776 835 417". Вы можете проверить Ваши сообщения, произнеся "позвонить на голосовую почту". Чтобы послать сообщение, скажите "послать быстрое сообщение", затем имя контакта и название быстрого сообщения. Например, "послать быстрое сообщение Антону Сергееву", "я опаздываю". Чтобы показать список всех контактов или звонков, скажите "показать" и список, который Вы хотите увидеть. Например, "показать контакты" или "показать звонки". Для подробной информации об СМС, скажите "помощь с СМС".

Чтобы выбрать контакт, скажите, например, "выбрать строку три". Чтобы двигаться по списку, скажите "следующая страница" или "предыдущая страница". Вы можете вернуться на шаг назад,

произнеся "вернуться". А чтобы отменить и начать снова, просто скажите "отменить".

Голосовые команды системы «Текстовые сообщения»

 Если ни один телефон не подключен по Bluetooth, речевой информатор сообщит: «Сначала подключите телефон» — на этом речевой информатор отключится.

 Функция голосовых команд «Текстовые сообщения» позволяет диктовать и отправлять SMS-сообщения. Продиктуйте текст, стараясь делать паузы между словами. Затем система распознавания голоса автоматически создаст SMS-сообщение.

**Голосовые команды**

Послать быстрое сообщение Марии Котовой, я опоздаю

**Сообщения системы помощи**

"Выберите из списка быстрых сообщений названия того, которое Вы хотите послать. Чтобы двигаться по списку показанному на дисплее, скажите

"перейти в начало", "перейти в конец", "следующая страница" или "предыдущая страница". Вы можете вернуться на шаг назад и начать снова, сказав "вернуться", а чтобы отменить действие, просто скажите "отменить"."

**Голосовые команды**

Послать сообщение "Антону Сергееву", "подъезжаю"

Послать сообщение "Антону Сергееву", "на офисный телефон", "не ждите меня"

**Сообщения системы помощи**

Пожалуйста, скажите "позвонить" или "послать быстрое сообщение", и затем имя контакта из списка. Чтобы двигаться по списку показанному на дисплее, скажите "перейти в начало", "перейти в конец", "следующая страница" или "предыдущая страница". Чтобы вернуться на шаг назад, скажите "вернуться", а чтобы отменить действие и начать снова, просто скажите "отменить".

**Голосовые команды**

Прочитать последнее сообщение**

**Сообщения системы помощи**

Чтобы прослушать Ваше последнее сообщение, Вы можете сказать, например, "прочитать последнее"

сообщение". Если Вы хотите послать сообщение, Вы можете использовать уже готовые быстрые сообщения. Просто скажите название быстрого сообщения, например, "послать быстрое сообщение Михаилу Петрову, я опоздаю". Проверьте СМС меню с названиями поддерживаемых быстрых сообщений.

i Система отправляет только «заранее записанные» текстовые сообщения.

Навигация

Выбор профиля

К новому конечному пункту

Интуитивный метод:



Нажмите **Навигация**, чтобы открыть основную страницу.



Нажмите на **«Искать...»**.



Введите адрес или ключевые слова места назначения.



Нажмите **OK** для выбора **Критерии наведения**.

Или

Метод с управлением:

i Перед использованием функции навигации необходимо указать **«Ввести город»**, **«Ввести улицу»** (варианты будут отображаться автоматически при вводе) **«Номер»** на

виртуальной клавиатуре или выбрать адрес в списке **«Контакт»**, или же адрес **«Хронология»**.



Если не подтвердить номер дома, система навигации отобразит один конец улицы.

Нажмите кнопку **МЕНЮ**, чтобы отобразить страницу второго уровня.



Выберите **Ввести адрес**.

Затем



Выберите **«Страна»**.



Выберите язык клавиатуры



Измените тип клавиатуры в соответствии с выбранным языком: ABCDE; AZERTY; QWERTY или QWERTZ.



Введите **Ввести город**, **Ввести улицу** и **Номер**, а затем подтвердите, выбрав отображаемый вариант.



Нажмите **«OK»** для выбора **«Критерии наведения»**.

И/или



Выберите **См. по карте** для выбора **Критерии наведения**.



Нажмите **«OK»**, чтобы запустить навигацию.



Приближение/отдаление можно выполнить при помощи сенсорных кнопок или двумя пальцами на экране.

Маршрут к одному из последних пунктов назначения



Нажмите **Навигация**, чтобы открыть основную страницу.

Нажмите кнопку **МЕНЮ**, чтобы отобразить страницу второго уровня.



Выберите **Мои пункты прибытия**.

Выберите вкладку **Недавние**.

Выберите в списке необходимый адрес, чтобы открыть **Критерии наведения**.



Нажмите **OK**, чтобы запустить навигацию.



Выберите **Положение** для просмотра пункта прибытия на карте.

Открытие Дом или Моя работа



Нажмите **Навигация**, чтобы открыть основную страницу.

Нажмите кнопку **МЕНЮ**, чтобы отобразить страницу второго уровня.



Выберите **Мои пункты прибытия**.

Выберите вкладку **Предпочтения**.



Выберите **Дом**.

Или



Выберите **Моя работа**.

Или

Выберите заранее сохраненный избранный пункт прибытия.

Маршрут к адресу из адресной книжки



Нажмите **Навигация**, чтобы открыть основную страницу.

Нажмите кнопку **МЕНЮ**, чтобы отобразить страницу второго уровня.



Выберите **Мои пункты прибытия**.

Выберите вкладку **Контакт**.

Выберите в открывшемся списке контакт, чтобы запустить навигацию.

Маршруты к интересующим объектам (Интересующие объекты)

Метод с управлением:

Интересующие объекты (Интересующие объекты) подразделяются на различные категории.



Нажмите **Навигация**, чтобы открыть основную страницу.

Нажмите кнопку **МЕНЮ**, чтобы отобразить страницу второго уровня.



Выберите **Интересующие объекты**.



Выберите вкладку **Путешествия, Активная жизнь, Коммерческий, Публичные или**

Географические.

Или



Выберите **Искать**, чтобы задать имя и адрес Интересующие объекты.



Нажмите **OK** для расчета маршрута.

Или

Интуитивный метод:

Данный метод можно выбрать для использования услуги, только если подключение к сети активно; это может быть либо «Подключение к сети через бортовую систему автомобиля», если используется решение Peugeot Connect Packs, либо «Подключение к сети самим пользователем» через смартфон; В обоих случаях система автоматически подключается к Интернету, если позволяет покрытие сети.



Нажмите **Навигация**, чтобы открыть основную страницу.

Нажмите кнопку **МЕНЮ**, чтобы отобразить страницу второго уровня.



Выберите **Искать**.

Выберите режим, отображаемый в правом нижнем углу экрана (Местно или Подключен) для изменения «Поиск в базе».



Выберите **Поиск в базе** в режиме Местно (встроено в карту) или в режиме "Подключен (подключено к Интернету).



Для подтверждения нажмите стрелку назад.



Введите адрес или ключевые слова места назначения (Интересующие объекты).



Нажмите **OK** для поиска.



Выберите вкладку **На маршруте, Вокруг автомобиля** или **В пункте прибытия** для сброса поиска.

Выберите необходимый адрес для расчета маршрута.

Маршрут к точке на карте



Нажмите **Навигация**, чтобы открыть основную страницу.

Перемещайте карту пальцем.

Выберите направление движения, нажав на карту.



Отметьте на экране расположение точки-ориентира и откройте меню.



Нажмите эту кнопку, чтобы включить навигацию.

Или



Нажмите эту кнопку, чтобы сохранить отображаемый адрес.

При длительном нажатии точки откроется список ближайших Интересующие объекты.

Маршрут по координатам GPS



Нажмите **Навигация**, чтобы открыть основную страницу.

Перемещайте карту пальцем.

Коснитесь экрана пальцем, чтобы перейти к следующему изображению.



Нажмите на эту кнопку, чтобы открыть карту мира.

Используя сетку, выберите необходимую страну или регион, увеличив масштаб.



Нажмите на эту кнопку, чтобы вывести на экран или задать координаты GPS.



В центре экрана появится точка-ориентир с указанием ее координат по **Широта** и

Долгота.

Выберите тип координат:

DMS — градусы, минуты, секунды,

DD — градусы, десятые доли.



Нажмите эту кнопку, чтобы включить навигацию.

Или



Нажмите эту кнопку, чтобы сохранить отображаемый адрес.

ИЛИ



Нажимая эту кнопку, введите значение **Широта** при помощи виртуальной клавиатуры.

И



Нажимая эту кнопку, введите значение **Долгота** при помощи виртуальной клавиатуры.

ТМС (канал дорожных сообщений)

Доступно в некоторых странах.

Сообщения ТМС (канал дорожных сообщений)

основаны на европейском стандарте о передаче

информации о ситуациях на дорогах через систему

RDS на FM-радио. Информация о ситуации на дорогах передается в режиме реального времени.

Поступающие сообщения ТМС отражаются на карте GPS-навигатора и мгновенно принимаются им к сведению при расчете маршрута, позволяя избежать места ДТП, дорожные пробки и закрытые участки дорог.

Предупреждения «Опасная зона» могут отображаться, а также могут быть скрыты в зависимости от применимого законодательства и подписки на соответствующую услугу.

Подключенный навигатор

Доступ к системе подключенной навигации

В зависимости от версии, варианта исполнения и подписки на онлайн-услуги и опции.

Подключение к сети через бортовую систему автомобиля



Если используется решение Peugeot Connect Packs, система автоматически подключается к Интернету и подключенным службам. Подключение через смартфон не требуется.

или

Подключение к сети самим пользователем



Для просмотра списка совместимых смартфонов перейдите на веб-сайт изготовителя автомобиля в вашей стране.

Активируйте и настройте раздачу доступа на смартфоне.

Поскольку процессы и стандарты постоянно изменяются, рекомендуется **обновлять операционную систему смартфона, а также дату и время на смартфоне и системе**, чтобы обеспечить правильное функционирование процесса обмена данными между смартфоном и системой.

Подключение USB



Подключите кабель USB.

Подключенный к USB смартфон будет заряжаться.

Подключение Bluetooth



Активируйте режим Bluetooth на телефоне и убедитесь, что он "виден" (см. раздел "Connect-App").

Подключение Wi-Fi



Выберите сеть Wi-Fi, обнаруженную системой, а затем подключитесь к ней.

i Эта функция доступна, только если активирована в меню «Уведомления» или Applications.



Нажмите «**Записи**».



Выберите Wi-Fi, чтобы включить эту функцию.

ИЛИ



Нажмите **Connect-App**, чтобы открыть основную страницу.

Нажмите кнопку **ОПЦИИ**, чтобы отобразить страницу второго уровня.



WIFI

Выберите **Подключение к сети Wi-Fi**.



Выберите вкладку **Безопасно, Небезопасно** или **Запомнено**.



Выберите сеть.



С помощью виртуальной клавиатуры введите сеть «**Ключ**» Wi-Fi и «**Пароль**».

OK

Нажмите **OK** для установки соединения между смартфоном и системой автомобиля.

i Ограничения по использованию С системой CarPlay® раздача доступа возможна только в режиме Wi-Fi. Качество доступа к услугам зависит от качества работы сети.

Разрешить отправку информации



Нажмите **Настройки**, чтобы открыть основную страницу.

Нажмите кнопку **ОПЦИИ**, чтобы отобразить страницу второго уровня.



Выберите **Настройка системы**.



Выберите вкладку **Приватный режим**.

ИЛИ



Нажмите «**Записи**».



Нажмите «**Приватный режим**».

ЗАТЕМ



Активируйте или отключите:

- «**Без совместного доступа к данным, кроме служебного транспорта**».
- **Передача только данных**
- **Передача данных и местоположения автомобиля**

Настройки подключенного навигатора



Нажмите **Навигация**, чтобы открыть основную страницу.

Нажмите кнопку **МЕНЮ**, чтобы отобразить страницу второго уровня.



Выберите **Настройки**.



Выберите вкладку **Карта**.



Активируйте или отключите:

– **Разрешить объявления об опасных зонах**.

– **Показать пеший путь к пункту прибытия**. Данные параметры необходимо настроить для каждого режима.

OK

Нажмите «**OK**» для подтверждения выбора.



Выберите вкладку «**Уведомления**».



Активируйте или отключите:

- «**Уведомить о ближайшем паркинге**».
- **Уведомление о топливозаправочной колонке**.
- «**Уведомлять о рискованных зонах**», а затем щелкните значок предупреждения (треугольник) для настройки предупреждений.
- «**Подавать звуковой сигнал**».
- «**Уведомить об интересующем объекте 1**».
- **Уведомить об интересующем объекте 2**.

OK

Нажмите «**OK**» для подтверждения выбора.

i «Записи» остается доступным в любое время на верхней панели.

i Предупреждения «Опасная зона» могут отображаться, а также могут быть скрыты в зависимости от применимого законодательства и подписки на соответствующую услугу.



С появлением системы TOMTOM TRAFFIC услуги становятся доступными.

В системе подключенной навигации имеются следующие услуги.

Пакет подключенных услуг:

- Прогноз погоды,
 - Заправочные пункты,
 - Паркинг,
 - Трафик,
 - Локальный поиск Интересующие объекты.
- Пакет Опасная зона (дополнительно).

Описание: Уведомлять о рискованных зонах

Для отправки информации об опасных зонах выберите параметр: **Разрешить объявления об опасных зонах**



Нажмите **Навигация**, чтобы открыть основную страницу.



Нажмите кнопку **Анонс новой опасной зоны** на боковой или верхней панели

сенсорного экрана (в зависимости от комплектации).



Выберите параметр **Тип** для установки типа Опасная зона.



Выберите параметр **"Speed** и отметьте ее с виртуальной клавиатуры.



Нажмите **ОК**, чтобы сохранить настройки и получать информацию.

Отображение информации о топливе



Нажмите **Навигация**, чтобы открыть основную страницу.



Нажмите на эту кнопку, чтобы открыть список служб.



Нажмите **Интересующий объект на карте**, чтобы отобразить список интересующих объектов.



Нажмите одну из кнопок для поиска **Заправки**.



Включите/отключите **Заправки**.



Нажмите кнопку, чтобы отобразить страницу второго уровня.



Выберите вкладку **Параметры**.



Выберите необходимое топливо.



Нажмите **ОК** для сохранения.

Отображения сведений о зарядной станции



Нажмите **Навигация**, чтобы открыть основную страницу.



Нажмите на эту кнопку, чтобы открыть список служб.



Нажмите **Интересующий объект на карте**, чтобы отобразить список интересующих объектов.



Нажмите одну из кнопок для поиска **Заправки**.



Включите/отключите **Заправки**.



Нажмите кнопку, чтобы отобразить страницу второго уровня.



Выберите вкладку **Параметры**.



Выберите необходимый тип соединителя.



Нажмите **ОК** для сохранения.

Отображение прогноза погоды



Нажмите **Навигация**, чтобы открыть основную страницу.



Нажмите на эту кнопку, чтобы открыть список служб.



Выберите **Изучить по карте**.



Выберите **Прогноз погоды**.



Нажмите эту кнопку для отображения основной информации.



Нажмите эту кнопку для отображения подробного прогноза погоды.



Температура, показанная в 6 часов утра, будет максимальной на протяжении всего дня.

Температура, показанная в 18 часов, будет минимальной на протяжении всей ночи.

Приложения

USB-разъемы

В зависимости от комплектации дополнительную информацию о совместимости разъемов USB с автомобилями **CarPlay**® или **Android Auto** можно получить в разделе «Эргономика и комфорт».

Для просмотра списка совместимых смартфонов перейдите на веб-сайт производителя автомобиля в вашей стране.

Благодаря синхронизации смартфона пользователи могут просматривать приложения, которые поддерживают технологию **CarPlay**® или **Android Auto** смартфона на экране автомобиля. Для использования технологии **CarPlay**® необходимо сначала на смартфоне включить функцию **CarPlay**®.

Для установки связи между смартфоном и системой смартфон должен быть разблокирован. Поскольку принципы и стандарты постоянно изменяются, **рекомендуется регулярно обновлять операционную систему смартфона, а также дату и время на смартфоне и системе.**

Контакты для связи

Нажмите **Connect-App**, чтобы открыть основную страницу.

Нажмите «**Контакты для связи**» для доступа к функциям **CarPlay**® или **Android Auto**.

Подключение смартфона CarPlay®

В зависимости от страны

При подключении кабеля USB функция **CarPlay**® отключает режим **Bluetooth**® в системе.

Для системы **CarPlay** требуются совместимые с ней смартфон и приложения.



Подключите кабель USB. Подключенный к USB смартфон будет заряжаться.



Нажмите **Телефон**, чтобы отобразить интерфейс **CarPlay**®.

Или



Подключите кабель USB. Подключенный к USB смартфон будет заряжаться.



Нажмите в бортовой системе кнопку «**Connect-App**», чтобы открыть основную

страницу.

Нажмите **Контакты для связи** для доступа к функции **CarPlay**®.



Нажмите «**CarPlay**», чтобы отобразить интерфейс **CarPlay**®.

Если кабель USB отсоединен и зажигание выключено, а затем снова включено, система автоматически не переключится в режим **Radio Media**; источник должен быть изменен вручную.

Подключение смартфона с поддержкой Android Auto

В зависимости от страны

Установите приложение **Android Auto** на смартфон через **Google Play**.

Для системы **Android Auto** требуются совместимые с ней смартфон и приложения.



Подключите кабель USB. Подключенный к USB смартфон будет заряжаться.



Нажмите в бортовой системе кнопку «**Connect-App**», чтобы открыть основную

страницу.

Нажмите **Контакты для связи** для доступа к функции **Android Auto**.



Нажмите **Android Auto**, чтобы включить приложение в системе.



В ходе установки на экране появятся страницы с пояснением некоторых функций.

Дайте согласие на запуск и завершение соединения.

За пределами окна **Android Auto** аудиисточники можно выбрать с помощью сенсорных кнопок на верхней панели.

Системные меню остаются доступными в любой момент при помощи соответствующих кнопок.

В режиме **Android Auto** функция, отображающая прокручивающиеся меню при кратковременном нажатии на экран тремя пальцами, отключена.

 Перед тем, как приложения станут доступными, может произойти пауза, в зависимости от качества сети.

Приложения в автомобиле

 Нажмите **Connect-App**, чтобы открыть основную страницу.

Нажмите **Приложения в автомобиле**, чтобы открыть стартовую страницу приложений.

Интернет-браузер

 Нажмите **Connect-App**, чтобы открыть основную страницу.

Нажмите **Контакты для связи** для доступа к функции **Подключаемые приложения**.

Нажмите **Подключаемые приложения**, чтобы открыть стартовую страницу браузера.

 Выберите страну пребывания.

 Нажмите **OK** для сохранения и запуска браузера.

 Выход в интернет осуществляется через сеть, выбранную бортовой системой или пользователем.

Соединение Bluetooth®

 Доступ к сервисам зависит от сети, SIM-карты и совместимости используемых устройств в режиме Bluetooth. Обратитесь к руководству пользователя смартфона и

поставщику услуг, чтобы узнать, какие услуги доступны.

 Функция Bluetooth должна быть включена, а также смартфон должен быть настроен как «Видим для всех».

Для завершения подключения смартфона, независимо от используемой процедуры (со стороны смартфона или системы), убедитесь в том, что в систему и смартфон введен один и тот же код.

 Если не удалось выполнить подключение, рекомендуется выключить и включить функцию Bluetooth на смартфоне.

Процедура на смартфоне

 Выберите имя системы в списке обнаруженных устройств.

На бортовой системе подтвердите свое согласие на подключение к ней смартфона.

На бортовой системе

 Нажмите **Connect-App**, чтобы открыть основную страницу.

Нажмите кнопку **ОПЦИИ**, чтобы отобразить страницу второго уровня.

 Нажмите на «**Соединение Bluetooth**».

 Выберите **Искать**.

При этом откроется список распознанных смартфонов.

 Выберите в списке имя необходимого смартфона.

 В зависимости от модели и возможностей смартфона система может запросить согласие или отказ на передачу контактов и сообщений.

Совместное подключение

Система предлагает для смартфона подключение в трех профилях:

- как **Телефон** (беспроводная гарнитура — только для телефона);
- как **Стриминг** (потокоевое воспроизведение аудиофайлов со смартфона);
- **Данные мобильного интернета**.

 Профиль **Данные мобильного интернета** должен быть активирован для подключенного навигатора (если для автомобиля отсутствует услуга «Экстренный вызов и помощь») после первого включения совместного доступа к смартфону.

 Выберите один или несколько профилей.

 Нажмите кнопку **OK** для подтверждения.

Подключение Wi-Fi

Подключение к сети Wi-Fi смартфона.

 Нажмите **Connect-App**, чтобы открыть основную страницу.

Нажмите кнопку **ОПЦИИ**, чтобы отобразить страницу второго уровня.



Выберите **Подключение к сети Wi-Fi**.



Выберите вкладку **Безопасно, Небезопасно** или **Запомнено**.



Выберите сеть.



С помощью виртуальной клавиатуры введите сеть **Wi-Fi-Ключ** и **Пароль**.



Нажмите **ОК**, чтобы установить подключение.

Подключение Wi-Fi и совместное подключение Wi-Fi являются эксклюзивными.

Совместное подключение к сети Wi-Fi

В зависимости от комплектации автомобиля. Создание локальной сети Wi-Fi бортовой системой.



Нажмите **Connect-App**, чтобы открыть основную страницу.

Нажмите кнопку **ОПЦИИ**, чтобы отобразить страницу второго уровня.



Выберите **Режим Wi-Fi роутера**.

Выберите вкладку **Активирование** для включения или выключения совместного подключения Wi-Fi.

И/или

Выберите вкладку **Настройки** для изменения имени и пароля сети системы.



Нажмите кнопку **ОК** для подтверждения.



Для защиты от несанкционированного доступа и обеспечения надежности систем рекомендуется использовать сложный ключ безопасности или пароль.

Управление подключением



Нажмите **Connect-App**, чтобы открыть основную страницу.

Нажмите кнопку **ОПЦИИ**, чтобы отобразить страницу второго уровня.



Выберите **Управлять подключением**.

С помощью данной функции откройте доступ к подключенным службам, узнайте об их наличии и внесите изменения в режим подключения.

Радио

Выбор радиостанции



Нажмите **Radio Media**, чтобы открыть основную страницу.

Нажмите на «**Частота**».



Нажмите какую-либо кнопку, чтобы выполнить автоматический поиск радиостанций.



Или



Перемещайте ползунок вверх или вниз для поиска радиочастот вручную.

Или



Нажмите **Radio Media**, чтобы открыть основную страницу.

Нажмите кнопку **ОПЦИИ**, чтобы отобразить страницу второго уровня.



Выберите **Список радиостанций** на странице второго уровня.

Нажмите на «**Частота**».



Выберите параметры на виртуальной клавиатуре.

Сначала выберите целые числа, затем щелкните область десятичных знаков, чтобы задать цифры после запятой.



Нажмите кнопку **ОК** для подтверждения.



Прием радиосигнала может ухудшиться при использовании несертифицированных компаний электрических приборов, например зарядного устройства с разъемом USB, подключенного к розетке 12 В. Внешние препятствия (холмы, здания, туннели, гаражи, подземные сооружения и т. п.) способны ухудшить качество приема радиосигнала, в том числе и принимаемого в режиме RDS. Это совершенно обычное явление относительно передачи радиоволн и никоим образом не свидетельствует о неисправности аудиосистемы.

Внесение радиостанции в память

Настройтесь на станцию или на частоту. (см. соответствующий раздел).

Нажмите на «Память».



Длительно нажмите на одну из кнопок, чтобы внести в память принятую радиостанцию.

Изменение диапазона



Нажмите **Radio Media**, чтобы открыть основную страницу.

Чтобы изменить диапазон, нажмите кнопку «Диапазон...» в верхнем правом углу экрана.

Включение и отключение RDS

Если режим RDS активен, вы сможете продолжать прослушивание станции, на которую настроены.



Нажмите **Radio Media**, чтобы открыть основную страницу.

Нажмите кнопку **ОПЦИИ**, чтобы отобразить страницу второго уровня.



Выберите **Настройки радиоприемника**.

Выберите **Обычные**.



Включите/отключите **Отслеживание радиостанции**.



Нажмите кнопку **ОК** для подтверждения.

Отслеживание радиостанций RDS может быть недоступно по всей стране, так как многие радиостанции не охватывают территорию страны на 100 %. Этим объясняется ухудшение качества сигнала радиостанции по мере продвижения в пути.

Показ текстовой информации

Функция «Радиотекст» отображает информацию, передаваемую радиостанцией, касающуюся станции или текущей воспроизводимой песни.



Нажмите **Radio Media**, чтобы открыть основную страницу.

Нажмите кнопку **ОПЦИИ**, чтобы отобразить страницу второго уровня.



Выберите **Настройки радиоприемника**.

Выберите **Обычные**.



Включите/отключите **Показ радиотекста**.



Нажмите кнопку **ОК** для подтверждения.

Прослушивание дорожной информации "ТА"

Функция ТА (Дорожная информация) обеспечивает первоочередное прослушивание уведомляющих сообщений ТА. Функция активируется только при качественном приеме радиостанций, передающих такую информацию. В момент поступления новостей о ситуации на дорогах текущий источник аудиосигнала автоматически отключается, чтобы обеспечить прослушивание передачи ТА. По окончании сообщения работа прерванного источника аудиосигнала автоматически восстанавливается.

Выберите **Объявления**.



Включите/отключите **Анонс о трафике**.



Нажмите кнопку **ОК** для подтверждения.

Радиоприемник DAB (Digital Audio Broadcasting)

Цифровое радиовещание

Цифровое радиовещание обеспечивает высококачественный звук.

Многие мультимплекс-пакеты предлагают алфавитный список радиостанций.



Нажмите **Radio Media**, чтобы открыть основную страницу.

Нажмите кнопку «Диапазон ...» в верхнем правом углу экрана для отображения диапазона **DAB**.

Отслеживание FM-DAB

Сеть DAB не охватывает территорию на 100 %. При ухудшении качества цифрового сигнала система «Автоматическое отслеживание FM-DAB» поддерживает принимаемую радиостанцию путем автоматического переключения радиоприемника на соответствующую аналоговую частоту FM (при ее наличии).



Нажмите **Radio Media**, чтобы открыть основную страницу.

Нажмите кнопку **ОПЦИИ**, чтобы отобразить страницу второго уровня.



Выберите **Настройки радиоприемника**.

Выберите **Обычные**.

- Включите/отключите **FM-DAB**.
- Включите/отключите **Отслеживание радиостанции**.
- OK** Нажмите на «**OK**».

Если включен режим «Автоматическое отслеживание FM-DAB», может произойти смещение по времени на несколько секунд при переключении на аналоговую частоту FM, а также в некоторых случаях изменение уровня громкости. Как только качество цифрового сигнала восстановится, система автоматически возобновит работу в режиме DAB.

Если вещающая в сети DAB радиостанция отсутствует на частоте FM (индикация **FM-DAB** заштрихована), или если режим «Автоматическое отслеживание DAB-FM» не активирован, звук прервется из-за ухудшения качества цифрового сигнала.

Медиа

Разъем USB

 Вставьте флеш-карту USB в разъем USB или подключите устройство USB к разъему USB при помощи соответствующего кабеля (вставку не входит).

 Не пользуйтесь USB-разветвителями, чтобы не повредить систему.

Система составляет списки композиций (в буферной памяти); на их создание при первом включении может уйти от нескольких секунд до нескольких минут.

Если уменьшить количество немзыкальных файлов и папок, можно сократить время ожидания начала проигрывания.

Плей-листы обновляются при каждом выключении зажигания или при подключении флеш-карты USB. Данные плей-листы сохраняются в памяти системы: если они не изменяются, в следующий раз время загрузки будет меньше.

Разъем Дополнительный (AUX)

В зависимости от комплектации автомобиля.

 Подключите портативное устройство (MP3-плеер и т. д.) к дополнительному разъему Jack при помощи аудиокабеля (не входит в поставку).

Этот разъем активен, только если Дополнительный вход отмечен в аудионастройках.

Сначала отрегулируйте звук на портативном устройстве (установите повышенный уровень).

Затем настройте громкость автомагнитолы.

Управление осуществляется через переносное устройство.

Выбор источника аудиосигнала

 Нажмите **Radio Media**, чтобы открыть основную страницу.

Выберите **ИСТОЧНИКИ**.

Выбор источника аудиосигнала.

Просмотр видео

В зависимости от комплектации/версии/страны. Вставьте флеш-карту USB в разъем USB.

 Команды управления видео доступны только на сенсорном экране.

 Нажмите **Radio Media**, чтобы открыть основную страницу.

Выберите **ИСТОЧНИКИ**.

 Выберите **Видео**, чтобы начать воспроизведение видео.

 Чтобы извлечь флеш-карту USB, нажмите кнопку «Пауза», чтобы остановить видео, а затем извлеките флеш-карту.

Система распознает видеофайлы в форматах MPEG-4 Part 2, MPEG-2, MPEG-1, H.264, H.263, VP8, WMV и RealVideo.

Потоковое воспроизведение Bluetooth®

Потоковое воспроизведение позволяет прослушивать потоковую передачу композиций со смартфона.

Профиль Bluetooth должен быть активирован.

Сначала отрегулируйте звук на портативном устройстве (установите повышенный уровень). Затем настройте громкость автомагнитолы. Если проигрывание аудиофайлов не включается автоматически, его следует включить со смартфона. Управление осуществляется либо с переносного устройства, либо с помощью сенсорных кнопок системы.

 Смартфон, подключенный в режиме потокового воспроизведения, работает как медийный источник аудиосигнала.

Подключение плееров Apple®

Подключите плеер Apple® к разъему USB при помощи соответствующего кабеля (с автомобилем не поставляется). Воспроизведение начнется автоматически. Настройки осуществляются через панель управления аудиосистемой.

 При проигрывании используется сортировка файлов, содержащаяся в подключенном плеере (исполнители/альбомы/жанры/плей-листы/аудиокнижки/подкасты). По умолчанию используется сортировка по исполнителям. Для смены сортировки нужно вернуться в начало меню, выбрать необходимый вид сортировки (например, плей-лист) и подтвердить, чтобы затем выбрать в меню необходимую композицию.

Версия программного обеспечения аудиосистемы может оказаться несовместимой с поколением, к которому относится ваш плеер Apple®.

Информация и советы

Система поддерживает запоминающие устройства большой емкости USB, устройства BlackBerry® и проигрыватели Apple® через USB-разъемы. Кабель с адаптером не поставляется.

Управление устройством осуществляется с помощью элементов управления аудиосистемой. Остальные не распознанные системой устройства следует подключать через дополнительный разъем при помощи кабеля Jack (в поставку не входит) или через Bluetooth (в зависимости от совместимости). Аудиосистема читает аудиофайлы только с расширением .wma, .aac, .flac, .ogg и .mp3 со скоростью передачи данных от 32 Кб/с до 320 Кб/с. Кроме того, она поддерживает режим переменного битрейта VBR (Variable Bit Rate).

Остальные типы файлов (MP4 и т. п.) не воспроизводятся.

Все файлы .wma должны быть файлами стандарта WMA 9.

Поддерживаемые частоты: 32, 44 и 48 КГц.

Чтобы избежать проблем с чтением и отображением, рекомендуется выбирать имена файлов длиной менее 20 символов, которые не содержат специальных символов (например, “ ? ; ù).

Используйте только ключи USB в формате FAT32 (File Allocation Table).

 Для портативных устройств рекомендуется использовать оригинальный кабель USB.

Телефон

Подключение телефона Bluetooth®

 Доступ к сервисам зависит от сети, SIM-карты и совместимости используемых устройств в режиме Bluetooth. Обратитесь к руководству пользователя телефона и поставщику услуг, чтобы узнать, какие доступны услуги.

 Функция Bluetooth должна быть включена, а также телефон должен быть настроен как «Видим для всех» (в параметрах телефона).

Для завершения подключения телефона, независимо от используемой процедуры (со стороны телефона или системы), убедитесь в том, что в систему и телефон введен один и тот же код.

 Если не удалось выполнить подключение, рекомендуется выключить и включить функцию Bluetooth на телефоне.

На телефоне



Выберите имя бортовой системы в списке обнаруженных устройств.

На бортовой системе подтвердите свое согласие на подключение к ней телефона.

На бортовой системе



Нажмите **Телефон**, чтобы открыть основную страницу.



Нажмите на «**Поиск Bluetooth**».

Или



Выберите **Искать**.

При этом откроется список распознанных телефонов.



Выберите в списке нужный телефон.

Совместное подключение

Система предлагает для телефона подключение в трех профилях:

- как **Телефон** (беспроводная гарнитура — только для телефона);
- как **Стриминг** (поток аудио воспроизведения аудиофайлов с телефона);
- **Данные мобильного интернета**.

I Профиль **Данные мобильного интернета** необходимо активировать для подключенного навигатора после первого включения совместного подключения к смартфону.



Выберите один или несколько профилей.

OK

Нажмите кнопку **OK** для подтверждения.

В зависимости от модели и возможностей телефона система может запросить согласие или отказ на передачу контактов и сообщений.

I Способность системы настроиться только на один режим зависит от возможностей телефона. Все три профиля могут настроиться по умолчанию.

I С системой совместимы следующие профили: HFP, OPP, PBAP, A2DP, AVRCP, MAP и PAN.

Зайдите на сайт изготовителя автомобиля, чтобы узнать дополнительную информацию (совместимость, дополнительная помощь и т. д.).

Автоматическое подключение

При посадке в автомобиль, внесенный в салон последний подключенный телефон будет автоматически распознан бортовой системой и приблизительно через 30 секунд после включения зажигания подключится к ней без вашего участия (если включен режим Bluetooth).

Чтобы изменить режим подключения:



Нажмите **Телефон**, чтобы открыть основную страницу.

Нажмите кнопку **ОПЦИИ**, чтобы отобразить страницу второго уровня.



Выберите **Соединение Bluetooth**, чтобы открыть список подключенных устройств.



Нажмите на кнопку «**Подробности**».



Выберите один или несколько профилей.

OK

Нажмите кнопку **OK** для подтверждения.

Управление подключенными телефонами

Данная функция позволяет подключать или отключать устройства, а также удалять сопряжение.



Нажмите **Телефон**, чтобы открыть основную страницу.

Нажмите кнопку **ОПЦИИ**, чтобы отобразить страницу второго уровня.



Выберите **Соединение Bluetooth**, чтобы открыть список подключенных устройств.



Нажмите на выбранное в списке имя телефона, чтобы отключить его.

Нажмите еще раз, чтобы подключить его.

Удаление телефона



Выберите корзину в правом верхнем углу экрана, чтобы отобразить корзину возле выбранного телефона.



Нажмите на корзину возле выбранного телефона, чтобы удалить его.

Прием входящего вызова

При входящем вызове раздается звонок, а на экране появляется сообщение.



Кратко нажмите на кнопку телефона на рулевом колесе, чтобы ответить на вызов.

И



Длительно нажмите



на кнопку телефона на рулевом колесе, чтобы отклонить вызов.

Или

Нажмите **End call** (Отбой) на сенсорном экране.

Как позвонить



Во время вождения автомобиля пользоваться телефоном не рекомендуется.

Припаркуйте автомобиль.

Позвоните, пользуясь кнопками на руле.

Звонок новому абоненту

Нажмите **Телефон**, чтобы открыть основную страницу.

Наберите на цифровой клавиатуре нужный номер.

Нажмите **Вызвать, чтобы отправить вызов**.

Исходящий вызов по списку контактов

Нажмите **Телефон**, чтобы открыть основную страницу.

Или нажмите и удерживайте



кнопку телефона на рулевом колесе.

Выберите **Контакт**.

Выберите номер телефона в открывшемся списке.

Выберите **Вызвать**.

Вызов абонента по последним набранным номерам

Нажмите **Телефон**, чтобы открыть основную страницу.

Или



Нажмите и удерживайте



кнопку телефона на рулевом колесе.

Выберите **Вызовы**.

Выберите номер телефона в открывшемся списке.



Позвонить с телефона можно в любой момент, однако по соображением безопасности необходимо сначала припарковаться.

Управление контактами/карточка

Нажмите **Телефон**, чтобы открыть основную страницу.Выберите **«Контакт»**.Выберите **Создать**, чтобы добавить новый контакт.Выберите вкладку **Телефон**, чтобы ввести телефонный номер контакта.Выберите вкладку **Адрес**, чтобы ввести адрес контакта.Выберите вкладку **Email**, чтобы ввести адрес эл. почты контакта.Нажмите **OK** для сохранения.

Нажмите эту кнопку для сортировки контактов по фамилии + имени или имени + фамилии.

В карточку **Email** можно внести электронные адреса контакта, но электронные сообщения бортовая система не отправляет.

Управление сообщениями

Нажмите **Телефон**, чтобы открыть основную страницу.Нажмите кнопку **ОПЦИИ**, чтобы отобразить страницу второго уровня.Выберите **Сообщения**, чтобы открыть список сообщений.Выберите вкладку **Все, Входящие** или **Отправленные**.

Выберите описание сообщения, выбранного в списках.

Нажмите **Ответить**, чтобы отправить быстрое сообщение из списка бортовой системы.Нажмите **Вызвать, чтобы отправить вызов**.



Нажмите **Прослушать**, чтобы прослушать сообщение.



Доступ к **Сообщения** зависит от совместимости смартфона с бортовой системой.

На некоторые смартфоны SMS-сообщения или сообщения эл. почты приходят намного позже, чем на другие.

Управление быстрыми сообщениями



Нажмите **Телефон**, чтобы открыть основную страницу.

Нажмите кнопку **ОПЦИИ**, чтобы отобразить страницу второго уровня.



Выберите **Быстрые сообщения**, чтобы открыть список сообщений.



Выберите вкладку **С опозданием**, **Поступившие**, **Недоступно** или **Прочее** для создания новых сообщений.



Нажмите **Создать**, чтобы создать новое сообщение.



Выберите нужное сообщение из списков.



Нажмите **Переслать** для выбора одного или нескольких получателей.



Нажмите **Прослушать**, чтобы прослушать сообщение.

Управление электронной почтой



Нажмите **Телефон**, чтобы открыть основную страницу.

Нажмите кнопку **ОПЦИИ**, чтобы отобразить страницу второго уровня.



Выберите **Email**, чтобы открыть список сообщений.



Выберите вкладку **Входящие**, **Отправленные** или **Не прочитаны**.

Выберите нужное сообщение из списков.



Нажмите **Прослушать**, чтобы прослушать сообщение.



Доступ к сообщениям эл. почты зависит от совместимости смартфона с бортовой системой.

Конфигурация

Настройки аудио



Нажмите **Настройки**, чтобы открыть основную страницу.



Выберите **«Настройки аудио»**.

Затем выберите **«Звук поле»**, **«Распределение»**, **«Звук»**, **«Голос»** или **«Рингтоны»**.

ОК

Нажмите **ОК**, чтобы сохранить настройки.



Баланс/распределение (или пространственное распределение с помощью системы ArkamysSM) использует обработку звука для регулировки качества звука в соответствии с количеством пассажиров в автомобиле. Она доступна только в конфигурации с передними и задними динамиками.



Параметр **Звук поле** (выбор из 6 окружений), а также для **Низкие**, **Средние** и **Высокие** различны и независимы для каждого аудиисточника. Активируйте или отключите **Тонкомпенсация**. Параметры **«Распределение»** (Все пассажиры, Для водителя и Только впереди) являются общими для всех источников. Активируйте или отключите **Сенсорное управление звуком**, **Громкость в зависимости от скорости** и **Дополнительный вход**.



Встроенная аудиосистема: Arkamys Sound StagingSM оптимизирует распределение звука внутри салона автомобиля.

Настройка профилей



Нажмите **Настройки**, чтобы открыть основную страницу.

Нажмите кнопку **ОПЦИИ**, чтобы отобразить страницу второго уровня.



Выберите **Параметры профилей**.

Выберите **Профиль 1, Профиль 2, Профиль 3** или **Общий профиль**.



Нажмите на эту кнопку, чтобы набрать профиль на виртуальной клавиатуре.
Нажмите кнопку **ОК** для подтверждения.

ОК



Нажмите на эту кнопку, чтобы вставить фото профиля.



Вставьте флеш-карту USB с фотографией в разъем USB.

Выберите фотографию.

ОК

Нажмите **ОК**, чтобы разрешить передачу фотографии.

ОК

Еще раз нажмите **ОК**, чтобы сохранить настройки.



Для фотографии в бортовой системе предусмотрена квадратная рамка, поэтому, если ваше фото имеет иную форму, оно будет искажено.

00.0

Нажмите эту кнопку, чтобы сбросить выбранный профиль.



При сбросе выбранного профиля устанавливается английский язык по умолчанию.

Выберите **Профиль** (1, 2 или 3) для установки для **Настройки аудио**.



Выберите **Настройки аудио**.

Затем выберите **Звук поле, Распределение; Звук, Голос** или **Рингтоны**.

ОК

Нажмите **ОК**, чтобы сохранить выбранные параметры профиля.

Изменение настроек системы



Нажмите **Настройки**, чтобы открыть основную страницу.

Нажмите кнопку **ОПЦИИ**, чтобы отобразить страницу второго уровня.



Выберите **Настройка дисплея**.

Выберите **Анимация**.



Активируйте или отключите: **Бегущая строка**

Выберите **Яркость**.



Переместите ползунок для настройки яркости экрана и/или панели приборов.



Нажмите **Настройки**, чтобы открыть основную страницу.

Нажмите кнопку **ОПЦИИ**, чтобы отобразить страницу второго уровня.



Выберите **Параметры системы**.

Выберите **Ед измерения**, чтобы изменить единицы измерения расстояния, расхода топлива и температуры.

Выберите **Заводские параметры** для восстановления исходных параметров.



При сбросе системы до Заводские параметры устанавливается английский язык и градусы Фаренгейта, а также отключается летнее время.

Выберите **Информация о системе**, чтобы просмотреть содержащиеся в бортовой системе версии различных модулей.

Выбор языка



Нажмите **Настройки**, чтобы открыть основную страницу.

Нажмите кнопку **ОПЦИИ**, чтобы отобразить страницу второго уровня.



Выберите **Языки**, чтобы изменить язык.

Установка даты



Нажмите **Настройки**, чтобы открыть основную страницу.

Нажмите кнопку **ОПЦИИ**, чтобы отобразить страницу второго уровня.



Выберите **Настройка времени и даты**.

Выберите **Дата**.



Нажмите эту кнопку, чтобы установить дату.

ОК

Нажмите кнопку **ОК** для подтверждения.



Выберите формат индикации даты.



Параметр времени и даты доступен только, если выключена функция синхронизации GPS.

Настройка времени



Нажмите **Настройки**, чтобы открыть основную страницу.

Нажмите кнопку **ОПЦИИ**, чтобы отобразить страницу второго уровня.



Выберите **Настройка времени и даты**.

Выберите **Время**.



Нажимая эту кнопку, настройте время при помощи виртуальной клавиатуры.

ОК

Нажмите кнопку **ОК** для подтверждения.



Нажимая эту кнопку, выберите часовой пояс.



Выберите формат индикации времени (12 ч/24 ч).



Включите или выключите переход на зимнее время (+1 час).



Включите или выключите синхронизацию GPS (UTC).

ОК

Нажмите кнопку **ОК** для подтверждения.



Автоматический переход с летнего времени на зимнее в системе не предусмотрен (в зависимости от страны реализации автомобиля).

Темы

В зависимости от комплектации/версии автомобиля.



По соображениям безопасности, смена графического оформления возможна только на **неподвижном автомобиле**.



Нажмите **Настройки**, чтобы открыть основную страницу.



Выберите **Темы**.



Выберите из списка графическое оформление и нажмите на **«ОК»** для подтверждения.



Каждый раз при смене графического оформления экран гаснет и система перезагружается.

Часто задаваемые вопросы

В приведенной таблице собраны ответы на наиболее часто задаваемые вопросы, касающиеся работы системы.

Навигация

Я не могу указать адрес для навигации.

Адрес не распознан.

► Используйте «интуитивный метод», нажав кнопку Искать... внизу страницы Навигация.

Маршрут не прокладывается.

Настройки маршрута могут противоречить текущему местоположению (например, если определение платных дорог не включено, но автомобиль находится на платной дороге).

► Проверьте настройки в меню Навигация.

Я не получаю уведомление «Опасная зона».

Подписка на опцию онлайн-услуг отсутствует.

► При наличии подписки на опцию:

- для активации услуги может потребоваться несколько дней;

- услуги не могут быть выбраны в системном меню;

- онлайн-услуги не активны (TOMTOM TRAFFIC не отображается на карте).

Интересующие объекты не выводятся на экран.

Интересующие объекты не выбраны.

► Установите для уровня масштабирования значение 200 метров или выберите в списке интересующий объект.

Звуковое предупреждение «Опасная зона» не работает.

Звуковое предупреждение не активировано или настроено на малую громкость.

► Включите звуковое предупреждение в меню Навигация и проверьте уровень громкости в настройках аудиосистемы.

Система не предлагает объездной путь.

В настройках маршрута не учтена информация TMC.

► Настройте функцию «Дорожная информация» в списке настроек маршрута («Отсутствует», «Вручную» или «Автоматически»).

Я получаю уведомление об опасной зоне, которая находится вне моего маршрута.

Помимо навигации, система объявляет все «Опасные зоны», расположенные в конусе перед автомобилем. Система также может подавать предупреждения об «опасных зонах» на близлежащих или параллельных дорогах.

► Увеличьте масштаб карты, чтобы посмотреть точное местоположение Опасная зона. Можно выбрать На маршруте для

отключения предупреждений или уменьшения продолжительности подачи предупреждения.

О некоторых автомобильных заторах на маршруте не сообщается в режиме реального времени.

При запуске может пройти несколько минут, прежде чем система начнет получать информацию о ситуации на дорогах.

► Дождитесь полной загрузки информации о ситуации на дорогах (значок информации о ситуации на дорогах будет отображаться на карте). В ряде стран информация о ситуации на дорогах передается только для главных автомобильных дорог (магистралей).

Это естественное явление. Работа системы зависит от наличия информации о ситуации на дорогах.

Нет индикации высоты над уровнем моря.

При включении системы инициализация GPS может занять до 3 минут, это необходимо для качественного приема более 4 спутников.

► Дождитесь полной загрузки системы, чтобы GPS-покрытие осуществлялось по крайней мере 4 спутниками.

В зависимости от внешних препятствий (туннели и т. д.) или погодных условий, условия приема сигнала GPS могут отличаться.

Это нормально. Система зависит от условий приема сигнала GPS.

Мой навигатор потерял подключение.

Во время запуска и в некоторых географических точках подключение может быть недоступно.

► Проверьте, активны ли онлайн-услуги (настройки, контракт).

Радио

Качество приема включенной радиостанции постепенно ухудшается, а внесенные в память радиостанции не работают (отсутствует звук, отображается частота 87,5 МГц).

Автомобиль удалился на слишком большое расстояние от передатчика выбранной станции, либо в географической местности, где вы находитесь, передатчики отсутствуют вообще.

► Включите функцию «RDS» при помощи меню быстрых настроек, чтобы система могла проверить, есть ли в данной географической зоне более мощные радиопередатчики.

Радиоантенна отсутствует или повреждена (например, на автоматической мойке или на подземной стоянке).

► Проверьте исправность радиоантенны в сервисной сети.

Внешние препятствия (например, холмы, здания, туннели, подземные парковки и т. д.) способны блокировать прием радиосигнала, в том числе и в режиме RDS.

Это совершенно обычное явление, а также это никоим образом не свидетельствует о неисправности аудиосистемы.

Я не могу найти некоторые радиостанции в списке принимаемых станций.

Название радиостанции изменилось.

Больше нет приема этой станции или у нее сменилось название.

Некоторые радиостанции вместо своего наименования передают иную информацию (например, название песни).

Система воспринимает эту информацию как название станции.

► Нажмите «Обновить список» в меню второго уровня Список радиостанций.

Медиаустройства

Начало считывания моей флеш-карты через USB-ридер очень запаздывает (задержка 2-3 минуты).

Некоторые записанные на флеш-карту файлы могут существенно задерживать доступ к ее содержимому (раз в 10 дольше, чем считывание из директории).

► Удалите файлы, полученные с флеш-картой, и уменьшите количество разветвлений на ней.

После установки флеш-карты может быть пауза перед началом работы.

Система считывает различные данные (папка, название, автор и т. д.). Это может занять от нескольких секунд до нескольких минут. Это нормальное явление.

Некоторые информационные символы с подключенного медиаустройства могут отображаться на дисплее неверно.

Аудиосистема не может обрабатывать определенные типы символов.

► Используйте стандартные символы для обозначения треков и репертуарного списка.

Не запускается воспроизведение файлов во время стриминга.

Подключенное устройство не может запустить автоматическое воспроизведение.

► Включите воспроизведение с переносного устройства.

Названия треков и время воспроизведения не отображаются на экране воспроизведения аудио.

Профиль Bluetooth не позволяет передавать данную информацию.

Телефон

Мне не удается подключить свой телефон по Bluetooth.

Возможно, что функция Bluetooth телефона не активирована или устройство «не видно».

► Убедитесь, что функция Bluetooth на телефоне включена.

► Проверьте, всем ли «виден» ваш телефон.

► Выключите, а затем включите функцию Bluetooth на телефоне.

Телефон Bluetooth не поддерживается системой.

► Совместимость своего телефона можно проверить на сайте фирмы («услуги»).

Функции **Android Auto** и/или **CarPlay** не работают.

Функции Android Auto и CarPlay могут не работать из-за низкого качества USB-кабелей.

► Используйте оригинальные USB-кабели для обеспечения совместимости.

Функции **Android Auto** и/или **CarPlay** не работают.

Функции Android Auto и CarPlay доступны не во всех странах.

► Проверьте список поддерживаемых стран на следующих веб-сайтах: Google Android Auto или Apple.

Слишком низкая громкость телефона, подключенного по Bluetooth.

Уровень звука зависит как от системы, так и от телефона.

► Если требуется, увеличьте уровень звука на автомагнитоле до максимума и прибавьте громкости на телефоне, если необходимо.

Окружающий шумовой фон влияет на качество телефонных вызовов.

► Снизьте громкость окружающих источников шума (например, закройте окна, переключите вентилятор на пониженный режим, замедлите скорость движения).

Некоторые контакты дублируются в списке.

Варианты синхронизации контактов:

синхронизировать контакты на SIM-карте, контакты на телефоне или оба варианта. Если выбраны оба варианта синхронизации, некоторые контакты могут дублироваться.

► Выберите «Display SIM card contacts» (Отобразить контакты SIM-карты) или «Display telephone contacts» (Отобразить контакты телефона).

Контакты отображаются не в алфавитном порядке.

На некоторых телефонах предлагается индикация на выбор. По желанию, контакты можно расположить в каком-либо ином порядке.

► Измените порядок расположения контактов в телефоне.

Получение SMS-сообщений недоступно.

В режиме Bluetooth отправка SMS-сообщений системе недоступна.

Настройки

При изменении настроек высоких и низких частот отменяется выбор звукового окружения.

При изменении звукового окружения настройки высоких и низких частот сбрасываются.

Выбор звукового окружения должен осуществляться вместе с настройкой высоких и низких частот, и наоборот.

► Измените настройки высоких и низких частот или звукового окружения, чтобы добиться желаемого звукового окружения.

При изменении настроек баланса отменяется выбор распределения.

При изменении распределения отменяется выбор настроек баланса.

Выбор распределения должен осуществляться вместе с настройкой баланса и наоборот.

► Измените настройку баланса звука или настройку звука по динамикам, чтобы достичь желаемого звучания.

Наблюдается расхождение в качестве звучания источников аудиосигнала.

Для обеспечения оптимального качества прослушивания настройки аудиосистемы могут адаптироваться к различным источникам аудиосигнала, что ведет к разнице звучания при смене источника.

► Убедитесь, что настройки аудиосистемы соответствуют прослушиваемым источникам.

Рекомендуется установить для функций звука (Низкие, Высокие, баланс) среднее положение, для звукового окружения значение «Нет», для регулировки уровня шума значение «Активно» в режиме USB и «Неактивно» в режиме радио.

► Во всех случаях после настройки аудиосистемы сначала отрегулируйте уровень громкости на портативном устройстве (до высокого уровня). Затем настройте громкость аудиосистемы.

Через несколько минут после остановки двигателя система отключается.

Продолжительность работы системы после остановки двигателя зависит от степени заряженности аккумуляторной батареи.

При выключенном зажигании система автоматически переходит в энергосберегающий режим, чтобы сохранить уровень заряда аккумуляторной батареи.

► Включите зажигание, чтобы увеличить уровень заряда аккумуляторной батареи.

Дата и время не устанавливаются.

Параметры даты и времени доступны, только если выключена функция синхронизации по спутнику.

► Меню Настройки / Параметры / Установка даты и времени. Выберите вкладку «Время» и выключите функцию «Синхронизация GPS» (UTC).

Запись данных автомобиля и конфиденциальность

Автомобиль оснащен электронными блоками управления. Они обрабатывают данные, поступающие с датчиков автомобиля, а также собственные данные и данные обмена между самими блоками. Некоторые из них обеспечивают надлежащую работу автомобиля, другие помогают управлять им (при вождении и маневрировании), а иные обеспечивают комфорт в салоне и работу информационно-развлекательных систем.

Далее содержится общая информация об обработке данных в системах автомобиля. Вы можете найти дополнительные сведения о данных, которые загружаются, сохраняются и передаются третьим лицам, а также о том, для чего они нужны в автомобиле, по ключевому слову "Защита данных". Эта информация непосредственно связана со ссылками на указанные функции в руководстве по эксплуатации автомобиля или в общих положениях о продаже. Данная информация также доступна онлайн.

Эксплуатационные данные автомобиля

Блоки управления обрабатывают данные, используемые в работе автомобиля.

К таким данным, например, относятся:

- Сведения о состоянии автомобиля (напр., скорость, время в пути, боковые ускорения,

скорость вращения колеса, сигнализатор ремня безопасности).

- Внешние условия (напр., температура, датчик дождя, датчик расстояния).

Как правило, эти данные являются временными и используются только в ходе текущей поездки на данном автомобиле. Они часто регистрируются на контрольных блоках (включая ключ автомобиля).

Эта функция позволяет либо временно, либо постоянно хранить информацию о состоянии автомобиля, нагрузках на его компоненты, потребностях в обслуживании, а также о событиях и технических ошибках.

В зависимости от комплектации автомобиля, сохраняются следующие данные:

- Рабочее состояние компонентов системы (напр., уровни технических жидкостей, давление в шинах, состояние заряда аккумуляторной батареи).

- Неисправности и сбои в работе важных компонентов системы (например, световых приборов, тормозов).

- Реагирование системы на особые ситуации на дороге (напр., срабатывание подушки безопасности, срабатывание системы динамической стабилизации и тормозной системы).

- Сведения о событиях, при которых произошло повреждение автомобиля.

- Для электромобилей и гибридных версий с подзарядкой регистрируется уровень заряда тяговой батареи и примерный запас хода.

В определенных обстоятельствах (например, если в автомобиле обнаружена неисправность) может

потребоваться регистрация данных, которые в противном случае не будут сохранены.

При обслуживании автомобиля (напр., ремонте, плановом ТО) можно считать сохраненные эксплуатационные данные вместе с идентификационным номером автомобиля и, при необходимости, использовать их. Считывание данных может выполнить персонал, работающий в сетевых сервисных центрах (напр., в авторемонтных мастерских, у производителей) или третьи лица (например, в пунктах помощи на дорогах). Также это относится к работам, выполняемым по гарантии, и мерам по обеспечению качества.

Эти данные обычно считываются с помощью бортового диагностического разъема OBD, имеющегося на автомобиле в соответствии с законодательством. Они используются для отчетности о техническом состоянии автомобиля или его компонентов и помогают в диагностике неисправностей в соответствии с гарантийными обязательствами, а также для повышения качества.

Эти данные, в частности нагрузки на компоненты, технические события, ошибки оператора и другие неисправности, при необходимости, отправляются производителю вместе с идентификационным номером автомобиля. При этом ответственность производителя также может быть затронута.

Собранные данные о работе автомобиля производитель может использовать для его отзыва. Эти же данные могут использоваться для проверки гарантии клиента и любых запросов в рамках гарантии.

Сохраненные в памяти системы сообщения о сбоях можно обнулить в ходе техобслуживания, ремонта или по вашему запросу.

Функции информационно-развлекательной системы и системы обеспечения комфорта

Настройки системы обеспечения комфорта и персональные настройки сохраняются в автомобиле, их можно изменить и повторно запустить в любое время.

В зависимости от комплектации, сюда входят:

- Настройки положения сиденья и рулевого колеса.
- Настройки шасси и кондиционера воздуха.
- Персональные настройки, например, освещения салона.

При настройке аудиосистемы и телематической системы можно ввести собственные данные в рамках выбранных функций.

В зависимости от комплектации, сюда входят:

- Данные мультимедиа, такие как музыка, видео или фотографии для прослушивания и просмотра на бортовой мультимедийной системе.
- Данные адресной книги, используемые бортовой системой громкой связи или бортовой системой навигации.
- Заданные пункты прибытия.
- Данные об использовании онлайн-сервисов.

Настройки комфорта и информационно-развлекательной системы можно сохранить в бортовой памяти или перенести на устройство,

подключенное к автомобилю (смартфон, флеш-карту USB или MP3-плеер). Введенные вами данные можно удалить в любое время.

Эти данные также могут передаваться третьим сторонам по вашему запросу, в частности, при использовании онлайн-сервисов в соответствии с выбранными вами настройками.

Интеграция со смартфоном

Если автомобиль оборудован соответствующим образом, к нему можно подключить свой смартфон или другое мобильное устройство для работы с ним с помощью бортовых органов управления. Изображения и видео со смартфона можно передать в аудиосистему или телематическую систему. Одновременно на смартфон придет соответствующая информация. В зависимости от типа интеграции, сюда входят такие данные, как местоположение, дневной/ночной режим и другие основные сведения об автомобиле. Подробные сведения см. в руководстве по эксплуатации автомобиля или аудио- и телематической системе. Интеграция со смартфоном позволяет использовать бортовые приложения, например, навигатор или плеер. Другая интеграция между смартфоном и автомобилем, в том числе активный доступ к данным автомобиля, невозможна. Способ последующей обработки данных определяется поставщиком используемого приложения. Возможность изменять настройки зависит от

конкретного приложения и операционной системы смартфона.

Онлайн-сервисы

Если автомобиль подключен к беспроводной сети, может происходить обмен данными между автомобилем и другими системами. Подключение к беспроводной сети возможно через передатчик, расположенный на автомобиле или мобильном устройстве (например, смартфоне). Онлайн-сервисы можно использовать при беспроводном подключении. Это касается онлайн-сервисов и приложений, предоставленных производителем или другими поставщиками.

Эксклюзивные услуги

Что касается онлайн-услуг производителя, то соответствующие функции описываются им в соответствующем издании (например, в руководстве, на веб-сайте производителя) и предоставляется информация о защите данных. Для онлайн-сервисов могут использоваться персональные данные. Обмен данными при этом производится при защищенном соединении, используются, например, специальные компьютерные системы производителя. Сбор, обработка и использование персональных данных для разработки услуг производится исключительно на основе законного разрешения, например, для системы неотложной помощи, при наличии договорного соглашения или договора о согласии. Вы можете включать и отключать услуги и функции (некоторые могут быть платными)

и, в некоторых случаях, полное подключение автомобиля к беспроводной сети. Это не относится к установленным законом функциям и услугам, таким как система неотложной помощи или система технической помощи.

Услуги сторонних организаций

Если вы используете онлайн-сервисы, предоставляемые другими (сторонними) поставщиками, указанный поставщик несет всю ответственность, выполняет защиту данных, действуют разработанные им условия и положения. Изготовитель зачастую не имеет никакого влияния на характер обмена информацией в этой связи. Поэтому убедитесь, что вы осведомлены о характере, объеме и цели сбора и использования персональных данных в рамках услуг сторонних организаций, предоставляемых указанным поставщиком.

| А | Б | В |
|---|--|---|
| Аварийная световая сигнализация 71, 185 | Багажное отделение 38, 60 | Вентиляционные решетки 49 |
| Аварийный останов 97–98 | Багажные дуги на крыше 170 | Вентиляционный люк в потолке 41–42 |
| Аварийный пуск 97, 197 | Бачок омывателя ветрового стекла 176 | Вентиляция салона 49–50 |
| Автоматическая коробка передач 101, 103–109, 178, 197 | Безопасная перевозка детей 80, 82–83, 85–86, 85–87 | Ветровое стекло с обогревом 54 |
| Автоматический кондиционер воздуха 51, 52 | Бензиновый двигатель 174, 204 | Вещевой ящик 60 |
| Автоматическое включение световых приборов 64 | Беспроводная гарнитура Bluetooth (свободные руки) 214–215, 237–238 | Вещевые отделения 55 |
| Автоматическое включение стеклоочистителя ~ | Беспроводное зарядное устройство 57 | Видеокамера заднего обзора 122, 149–150 |
| Автоматическая работа стеклоочистителя 69 | Блок управления 161–162 | Видеоборудование 236 |
| Автоматическое переключение дальнего света фар 65–66 | Боковые датчики системы помощи при парковке 148 | Визуально-звуковая система предупреждения при парковке 147 |
| Адаптивный регулятор скорости 128 | Боковые подушки безопасности 81–82 | Включение зажигания 97 |
| Адаптивный регулятор скорости с функцией Stop 125 | Боковые светильники 64 | Внешнее освещение 65 |
| АКБ дополнительных и вспомогательных бортовых систем 197 | Бортовая информация 246 | Вождение 92–93 |
| Аккумуляторная батарея 12 В 172, 175, 196–199 | Бортовой компьютер 25–26 | Время (настройка) 217, 242 |
| Активная система контроля непреднамеренного пересечения линий дорожной разметки 138 | Бортовые системные настройки 216, 241 | Встречающее освещение 64 |
| Активный сигнал о пересечении дорожной разметки 130, 134–136 | Буксировка 200–201 | Вызов техпомощи 72–73 |
| Антиблокировочная тормозная система ABS 73–74 | Буксировка автомобиля 200, 200–201 | Выключатели обогрева сидений 47 |
| Артикул декоративного покрытия кузова 205 | Быстрые сообщения 240 | Выключатель световых приборов 61, 63 |
| Аудиокабель 236 | Бытовое накачивание (при помощи ремкомплекта) 188–189 | Выключатель стеклоочистителя 66, 68–69 |
| Аудиоплеер с функцией Streaming audio Bluetooth 214, 236 | | Выключение двигателя 94, 97 |
| | | Высокое напряжение 158 |
| | | |
| | | Г |
| | | Габаритные размеры 205 |
| | | Галогенные лампы 194 |
| | | Гарнитура Bluetooth беспроводной связи (телефон) 214–215, 237–238 |

| | |
|-------------------------------------|---------|
| Гистограмма энергопотребления | 29 |
| Главное меню | 27 |
| Голосовые команды | 223–226 |
| Громкоговорители | 56 |

Д

| | |
|--|---------------------|
| Давление воздуха в шинах | 178, 188, 190, 205 |
| Датчики (уведомления) | 122 |
| Датчик освещенности | 50 |
| Датчик потери внимания | 146–147 |
| Двери | 38 |
| Двигатель | 179 |
| Движение автомобиля | 94–96, 103–106, 108 |
| Декоративное покрытие кузова | 182, 205 |
| Декоративные наклейки | 183 |
| Демонтаж колеса | 191–192 |
| Дети (обеспечение безопасности) | 79, 85–87 |
| Детские кресла | 79, 82–83, 85 |
| Детские кресла i-Size | 87–89 |
| Детские кресла ISOFIX | 85–89 |
| Дисплей комбинации приборов | 10 |
| Дистанционное включение световых приборов | 31, 64 |
| Дистанционно управляемые функции (на версиях с электрическим приводом) | 29, 55, 165 |
| Дистанционный ключ-пульт | 32, 32–33, 96 |
| Дневные ходовые огни | 62, 194 |
| Домашняя зарядка | 162 |

| | |
|---|--------------|
| Домашняя зарядка (на версиях с электрическим приводом) | 167, 169 |
| Домкрат | 186–187, 190 |
| Дополнительная розетка | 218, 236 |
| Дополнительное оборудование | 71 |

Е

| | |
|-------------------------------|---------|
| Емкость топливного бака | 156–157 |
|-------------------------------|---------|

З

| | |
|--|----------------|
| Заводской номер автомобиля | 205 |
| Заднее стекло (обогрев) | 54 |
| Задние подголовники | 48–49 |
| Задние ремни безопасности | 78 |
| Задние сиденья | 48–49, 83 |
| Задний диван | 48 |
| Закрывание багажника | 31, 38 |
| Закрывание дверей | 31–32, 38 |
| Замена воздушного фильтра | 177 |
| Замена колеса | 186, 190 |
| Замена ламп | 193–195 |
| Замена масляного фильтра | 177 |
| Замена салонного фильтра | 177 |
| Замена щетки стеклоочистителя | 68–69 |
| Замена электрических предохранителей | 195 |
| Замена элемента питания в ключе-пульте | 36 |
| Замок зажигания | 94, 94–95, 239 |

| | |
|--|-------------------|
| Замок зажигания / Имобилайзер | 32 |
| Запасное колесо | 178, 186–187, 190 |
| Запирание | 31–33 |
| Запирание замков | 34–35 |
| Запирание замков из салона | 34 |
| Запись данных автомобиля и конфиденциальность | 246 |
| Заправка бака топливом | 157 |

| | |
|--|------------------------|
| Заряд аккумулятора / батареи | 196, 198 |
| Зарядка тяговой батареи | 162 |
| Зарядка тяговой батареи (на версиях с электрическим приводом) | 23, 158, 165, 167, 169 |
| Зарядный кабель | 162 |
| Зарядный кабель (на версиях с электрическим приводом) | 161 |
| Зарядный разъем (на версиях с электрическим приводом) | 160, 165, 167, 169 |
| Затемняющая шторка | 41–42 |
| Звуковой сигнал | 72 |
| Звуковой сигнал для пешеходов (на версиях с электрическим приводом) | 72, 93 |
| Зеркало косметическое | 55 |
| Зимние заслонки | 171 |
| Зимняя заслонка радиаторной решетки | 171 |
| Знак аварийной остановки | 169 |

И

| | |
|---|-----|
| Идентификационные данные автомобиля | 205 |
|---|-----|

Индикатор мощности (на версиях с электрическим приводом) 9, 23
 Индикатор переключения передач 117
 Индикатор потребления энергии в режиме температурного комфорта (на версиях с электрическим приводом) 24
 Индикатор уровня заряда (на версиях с электрическим приводом) 23
 Индикаторы и сигнализаторы световые 13–14
 Индукционное зарядное устройство 57
 Инициализация ключа-пульта 37
 Инициализация системы обнаружения низкого давления воздуха в шинах 120
 Инструменты 185–187
 Инструменты панели приборов 10–11
 Интернет-браузер 229, 233
 Интерфейсы 232
 Информация о движении на дорогах ТМС 229
 Информация о дорожном движении ТМС 229
 Инфракрасная камера 122

К

Кабель Jack 236
 Календарь (настройка) 217, 241
 Камера помощи при вождении (уведомления) ... 121
 Капот 173–174
 Ключ 30, 32, 35
 Ключ не распознан 97–98
 Ключ-пульт дистанционного управления 30, 94
 Коврик напольный 58, 122

Кожаный салон (обслуживание) 184
 Комбинация приборов 10–12, 24–26, 25–26, 122
 Комплект принадлежностей для временного устранения прокола в шине 186–189
 Кондиционер воздуха 50, 52–53
 Кондиционер воздуха с ручными регулировками 50
 Контроль давления (при помощи ремкомплекта) 188–189
 Контроль исправности систем и текущие проверки 174, 177–179
 Контрольная лампа ремней безопасности 78
 Контрольные лампы 13–14
 Контроль падения давления воздуха в шинах 119, 188
 Контроль уровней эксплуатационных жидкостей 174–176
 Коробка передач с двойным сцеплением 6DCT .. 109
 Корректор фар 63
 Крышка горловины топливного бака 157
 Крышка зарядного разъема (на версиях с электрическим приводом) 160, 165, 167–169
 Кузов 182

Л

Лампы 194
 Лампы для чтения 58
 Лампы (замена, наименование) 193–195
 Люк горловины топливного бака 157

М

Масло моторное 175
 Масляный щуп 22, 175
 Массажная система 45
 Масса прицепа 203–204
 Массы 204
 Матричная панель приборов 10
 Меню 213
 Меню (аудиосистемы) 208–209, 221–222
 Меню быстрых настроек 27
 Механическая коробка передач 101, 178
 Минимальный остаток топлива 156–157
 Минимальный уровень заряда тяговой батареи (на версиях с электрическим приводом) 23
 Мойка 122
 Мойка автомобиля (рекомендации) 159, 182
 Монтаж колеса 191–192
 Моторный отсек 174
 Мощность 23

Н

Навигатор 227–229
 Навигатор подключен 229–231
 Накачивание шин 178, 205
 Наклейки для декоративного оформления 183
 Наклон сиденья 45
 Наружные зеркала заднего вида 46, 54, 141
 Настройка бортовых систем и оборудования 28
 Настройка календаря 217, 241

| | |
|--|----------|
| Настройка рулевого колеса по высоте и вылету | 46 |
| Настройка часов | 217, 242 |
| Настройки систем автомобиля | 28 |

О

| | |
|---|---------------------|
| Обеспечение безопасной перевозки детей | 80, 82–83, 85–87 |
| Обзорность | 53 |
| Обнаружение препятствий | 147 |
| Обнуление маршрута | 25–26 |
| Оборудование и принадлежности салона | 55 |
| Оборудование температурного комфорта | 24 |
| Обустройство багажного отделения | 60 |
| Огни стояночные | 62–63, 194 |
| Ограничитель скорости | 125–127 |
| Омыватель ветрового стекла | 67 |
| Омыватель заднего стекла | 68 |
| Определение местонахождения автомобиля | 31 |
| Освещение багажного отсека | 60 |
| Освещение при вождении | 61, 65 |
| Освещение салона | 58–59 |
| Остановка автомобиля | 94–96, 103–106, 108 |
| Отделения для вещей | 60 |
| Отключение подушки безопасности пассажира | 80, 84–85 |
| Отключение энергопотребителей | 173 |
| Открывание дверей | 33, 38 |
| Открывание замка багажника из салона | 38 |

| | |
|---|----------------------|
| Открывание замка двери аварийное | 35 |
| Открывание капота | 173 |
| Открытие крышки багажника | 33 |
| Отопление | 49 |
| Отпирание дверных замков | 34–35 |
| Отпирание замка багажника | 33 |
| Отпирание замков | 30, 33 |
| Отпирание замков из салона | 34 |
| Отсроченная зарядка | 29 |
| Отсроченная зарядка (на версиях с электрическим приводом) | 28–29, 160, 165, 168 |
| Охлаждающая жидкость | 176 |
| Охранная сигнализация | 38–39 |
| Очистители ветрового стекла | 67, 69 |
| Очиститель заднего стекла | 68 |

П

| | |
|---|----------|
| Падение давления воздуха в шинах (датчики) .. | 119 |
| Панель приборов с ЖК-дисплеем | 10 |
| Перевозка грузов | 170 |
| Перевозка детей и их безопасность | 90 |
| Передние подголовники | 44 |
| Передние сиденья | 44–45 |
| Передние тормозные колодки | 178 |
| Передний плафон | 59 |
| Переключатели на рулевом колесе | 103–108 |
| Переключатель передач (на версиях с электрическим приводом) | 109–110 |
| Переход на нейтральную передачу | 180, 200 |
| Персональные настройки | 12 |

| | |
|--|--------------------|
| Перчаточный ящик | 55 |
| Пиротехнические натяжители ремней безопасности | 79 |
| Плановое техническое обслуживание ... | 21, 177, 179 |
| Плафоны | 58–59 |
| Плафоны индивидуального освещения | 58 |
| Плеер Apple® | 212, 237 |
| Подача воздуха в салон | 53 |
| Подвеска | 179 |
| Подзарядка аккумуляторной батареи | 196, 198 |
| Подзарядка тяговой батареи (на версиях с электрическим приводом) | 158, 165, 167, 169 |
| Подключенные приложения | 233 |
| Подрулевой блок управления автомагнитолой | 207, 221 |
| Подушки безопасности | 80–82, 84 |
| Помощь при вождении (рекомендации) | 121 |
| Помощь при вождении Drive Assist Plus | 130 |
| Помощь при маневрировании (рекомендации) | 121 |
| Помощь при экстренном торможении AFU ... | 74, 150 |
| Пост ускоренной зарядки (настенное зарядное устройство) | 161 |
| Поясничная область | 45 |
| Преднастройка температуры в салоне (на версиях с электрическим приводом) | 29, 55 |
| Предохранители электрические | 195 |
| Предохранительный клапан топливного бака | 157 |
| Предупредительный звуковой сигнал для тихих транспортных средств (на версиях с электрическим приводом) | 72, 93 |

| | |
|---|-------------|
| Приглушенный свет в салоне | 59 |
| Приложение для смартфона | 29, 54, 165 |
| Приложения | 233 |
| Принадлежности для устранения прокола в шине | 186–187 |
| Присадка к дизтопливу | 177 |
| Пристегивание креплений ISOFIX | 85, 88–89 |
| Прицеп | 75, 169 |
| Проверка уровней эксплуатационных жидкостей | 175–176 |
| Проверка уровня масла в двигателе | 22 |
| Прокатка топливной системы | 185 |
| Прокол шины | 188, 190 |
| Противобуксовочная система (ASR) | 74 |
| Противосолнечные козырьки | 55 |
| Противотуманные фары | 61, 66 |
| Профили | 216, 240 |
| Пульт дистанционного управления (ПДУ) | 30–35 |
| Пуск двигателя | 94, 96, 197 |

P

| | |
|---------------------------|----------------------------|
| Радар (уведомления) | 121 |
| Радиоприемник | 209–210, 234–235 |
| Радиостанция | 209–210, 234–235 |
| Разъем Jack | 236 |
| Разъем USB | 56, 212, 212–213, 232, 236 |
| Расход масла | 175 |
| Расходные данные | 29 |
| Расход топлива | 8 |

| | |
|---|--------------|
| Регенеративное торможение (замедление при торможении двигателем) | 113–115 |
| Регенерация сажевого фильтра | 177 |
| Регулирование путем распознавания ограничения скорости | 125 |
| Регулировка подачи воздуха в салон | 52–53 |
| Регулировка подголовников | 44 |
| Регулировка поясной зоны | 45 |
| Регулировка распределения воздуха по салону | 53 |
| Регулировка сидений | 44–45 |
| Регулировка температуры воздуха в салоне | 52–53 |
| Регулировка угла наклона сиденья | 45 |
| Регулировка угла наклона фар | 63 |
| Регулятор подсветки панели приборов | 25 |
| Регулятор скорости | 125, 128–130 |
| Регулятор тормозных сил REF | 73 |
| Режимы вождения | 76, 116 |
| Режим экстренного торможения | 99–100 |
| Режим энергосбережения | 173 |
| Режим Sport | 116 |
| Рекомендации по вождению | 8, 92–93 |
| Рекомендации по уходу за автомобилем | 159, 182 |
| Рекуперация энергии | 23, 113 |
| Ремни безопасности | 77–79, 85 |
| Рециркуляция воздуха в салоне | 53 |
| Розетка электрическая 12 В | 56 |
| Рулевое колесо (регулировка) | 47 |
| Рычаг механической коробки передач | 101 |
| Рычаг переключения передач | 117 |

C

| | |
|---|--------------------|
| Салонное зеркало заднего вида | 47 |
| Сверхбыстрая зарядка (на версиях с электрическим приводом) | 167, 169 |
| Светодиодная оптика Full LED | 63, 67 |
| Светодиоды - LED | 62, 194 |
| Селектор коробки передач | 101, 103–109, 117 |
| Сенсорные плафоны индивидуального освещения | 59 |
| Сенсорный экран | 27, 29–30, 54 |
| Сетевая розетка (внутренняя сеть) | 161 |
| Сигнализатор забытого ключа | 95 |
| Сигнализатор невыключенных световых приборов | 62 |
| Сигнализатор непристегнутого ремня водителя | 78 |
| Сигнал о снижении внимания водителя | 147 |
| Сиденья детские | 85, 88–89 |
| Сиденья с подогревом | 47 |
| Сиденья с электрорегулировками | 45 |
| Силовые агрегаты | 203–204 |
| Синхронизация ключа-пульта ДУ | 37 |
| Система динамической стабилизации CDS | 74 |
| Система динамической стабилизации ESC | 73–75 |
| Система зарядки (на версиях с электрическим приводом) | 5, 9, 28, 158, 174 |
| Система отслеживания слепых зон | 141 |
| Система помощи при парковке задним ходом | 148 |
| Система помощи при парковке передним ходом | 148 |
| Система помощи при трогании на уклоне | 116–117 |

- Система предупреждения при парковке 147
- Система программируемого подогрева 29, 54
- Система распознавания ограничения скорости 122, 124
- Система расширенного распознавания дорожных знаков 126
- Система самодиагностики CHECK 24
- Система снижения токсичности отработавших газов SCR 179
- Система стабилизации прицепа TSM 75
- Система стоп-старт 26, 51, 54, 117–119, 156, 173, 177, 200
- Система экранных меню 213
- Система экстренного торможения 73–74
- Система энергосбережения 172
- Система ABS 73
- Система Hi-Fi 56
- Системы управления динамикой автомобиля в поворотах 73–74
- Системы экологической защиты 8, 36, 93
- Складывание задних сидений 48–49
- Слив масла из двигателя 175
- Смартфон 29, 57
- Снятие резинового коврика 58
- Соединение Bluetooth 214–215, 233, 242–243
- Соединение Wi-Fi 233–234
- Сообщения 239
- Сопровождающее освещение 31, 64
- Стеклоомыватель 67
- Стеклоочиститель 66, 69
- Суперблокировка замков 31, 33
- Счетчик общего пробега 24
- Счетчик пробега 10–11, 122
- Счетчик пробега за поездку 24
- Съемная зимняя заслонка 171
- Съемный пол багажного отделения 60
-
- Т**
- Табличка завода-изготовителя 205
- Тахометр 11
- Текущее обслуживание автомобиля 122, 177, 179
- Текущие и контрольные проверки систем 177–178
- Телефон 214–216, 242–245
- Температура охлаждающей жидкости 22
- Терминал ускоренной зарядки 161, 167
- Технические характеристики 204
- Топливный бак 156–157
- Топливо 8, 156
- Торможение 114
- Тормоза 178
- Тормозная жидкость 176
- Тормозные диски 178
- Тормоз стояночный 98, 178
- Тяговая батарея (на версиях с электрическим приводом) 23, 28, 158–159
-
- У**
- Уведомляющие индикаторы и сигнализаторы 14, 24
- Угол наклона фар (регулировка) 63
- Удаление инея с ветрового стекла 53
- Удаление инея с заднего стекла 54
- Удаление инея со стекол 47, 53
- Удаление конденсата с ветрового стекла 53
- Удаление конденсата со стекла заднего окна 54
- Удаление конденсата со стекол 47, 53
- Указатели поворотов 63, 194–195, 195
- Указатель пробега до планового технического обслуживания 21, 24
- Указатель температуры охлаждающей жидкости 22
- Указатель уровня масла в двигателе 22
- Указатель уровня топлива 156–157
- Упор капота 173–174
- Уровень жидкости в омывателе стекол 176
- Уровень масла 22, 175
- Уровень охлаждающей жидкости 22, 176
- Уровень присадки к дизтопливу 177
- Уровень тормозной жидкости 176
- Усилитель аудиосистемы 56
- Установка багажных дуг на крыше 170
- Установка текущего времени 217, 241
- Установка текущей даты 217, 241
- Уход за автомобилем (рекомендации) 159, 182
- Уход за кузовом 182
-
- Ф**
- Фары ближнего света 194
- Фары дальнего света 65, 194

Фары подсветки поворота 66
 Фильтр воздушный 177
 Фильтр масляный 177
 Фильтр сажевый 177
 Фильтр салонный 51, 177
 Фонари аварийной световой
 сигнализации 71, 185
 Фонари задние 195
 Фонари стояночные 63
 Фонари указателей поворотов 63, 195
 Фонарь противотуманный задний 61, 195
 Фронтальные подушки безопасности 80, 82, 85

Ц

Центральный электрический замок 34
 Цели противоскольжения 120, 170–171
 Цифровая 3D-панель приборов 11
 Цифровая панель приборов 11–12
 Цифровое радиовещание - DAB
 (Digital Audio Broadcasting) 211, 235

Ч

Частота (радио) 235
 Чистка автомобиля (рекомендации) 159, 182, 186

Ш

Шины 178, 205

Штатный комплект инструментов 60, 185–187
 Шторные подушки безопасности 81–82

Щ

Щетки стеклоочистителя (замена) 68–69

Э

Эко-вождение (рекомендации) 8
 Экономичное вождение 8
 Экономия электроэнергии 172
 Экорегим 116
 Экстренное автоматическое торможение ... 143–146
 Электрические стеклоподъемники 41
 Электрический двигатель 96, 174
 Электрический
 привод 5, 9, 29, 158, 174, 196, 200
 Электрический стояночный тормоз ... 98–100, 178
 Электронная блокировка пуска двигателя 94
 Электронный ключ 33–34
 Электронный регулятор
 тормозных сил REF 73–74
 Элемент питания ключа-пульта ДУ, 36
 Энергопоток 28
 Этикетки с идентификационными данными
 автомобиля 205

Я

Яркость 216
 Ящик для инструментов 60

А

Active Safety Brake 143–146
 Advanced Grip Control 75

В

BlueHDi 22, 177, 185
 Bluetooth (беспроводная гарнитура
 свободные руки) 220–221, 237–238

С

Collision Risk Alert 143–145
 Connexion Android Auto 213, 232
 Connexion Apple CarPlay 213, 232

Д

DAB (Digital Audio Broadcasting) -
 Цифровое радиовещание 211, 235

| | | | |
|---|-----------|--|----------|
| ESC (система динамической стабилизации) | E | RDS | R |
| | 75 | 215, 240 | |
| G.P.S. Навигационная система | G | SCR (селективный каталитический преобразователь) | S |
| | 233 | 23, 180 | |
| Hill Assist Descent Control (HADC) | H | Top Tether (крепление) | T |
| | 78 | 87, 90–91 | |
| ISOFIX (крепления) | I | USB | U |
| | 87, 90–91 | 217–218, 237, 241 | |
| Jack | J | Visiopark 1 | V |
| | 241 | 147 | |
| LED - Светодиоды | L | Wallbox (на версиях с электрическим приводом) | W |
| | 63, 196 | 159 | |
| Park Assist | P | | |
| | 149 | | |

| | |
|-------------|---|
| A | |
| A/C | Кондиционер воздуха |
| ABS | ABS |
| AIRBAG | Подушка безопасности |
| AIRBAG PASS | Подушка безопасности пассажира |
| AM | Диапазон радиоволн AM |
| AUTO | АВТО - автоматический режим работы системы |
| AUX | AUX - вход для внешнего аудиоустройства |
| B | |
| BAND | Диапазон радиоволн |
| BLUETOOTH | Технология BLUETOOTH, обеспечивающая беспроводное соединение малой мощности между мобильными устройствами |
| C | |
| C (Celsius) | °C - температура в градусах по шкале Цельсия |
| CD | CD - компакт-диск |
| CHARGE MAXI | МАКС. НАГРУЗКА - максимальный вес, который выдерживает полка |

| | |
|------------------|---|
| CHECK | CHECK - режим самодиагностики бортовых систем автомобиля |
| CLASSIQUE | Музыкальный жанр: классическая музыка |
| CRUISE | Круиз-контроль - устройство, поддерживающее постоянную скорость автомобиля, автоматически прибавляя её при снижении заданного водителем скоростного режима и уменьшая её при увеличении без участия водителя. |
| CRYSTAL SYMPHONY | Музыкальный жанр: "кристальная симфония" |
| D | |
| DAB | DAB - цифровое звуковое радиовещание высокого качества |
| DX | Настройка радиоприемника на самые слабые и удаленные радиостанции. |
| E | |
| ECO | ЭКО - экологичное и экономичное вождение |
| F | |

| | |
|----------------|--|
| FAP | Сажевый фильтр - предназначен для снижения выброса сажевых частиц в атмосферу с отработавшими газами |
| FM | Диапазон радиоволн FM |
| H | |
| HI | Микроклимат: максимальная температура воздуха в салоне |
| I | |
| INFO | INFO - меню "Информация", служащее для просмотра и настройки функций отдельных систем автомобиля |
| INT | Интерьер |
| J | |
| JAZZ-BLUES | Музыкальный жанр: джаз-блюз |
| JUNGLE FANTASY | Музыкальный жанр: джангл-фэнтэзи |
| K | |
| KG | Кг - килограмм |
| KM | Км - километр |
| KM/H | Км/ч - единица измерения скорости |
| L | |
| L (Litre) | Л - литр |

| | |
|----------|---|
| L/KM | Л/КМ - расход топлива в литрах на 1 км пробега |
| LIMIT | Ограничитель скорости |
| LO | LO - нормальная скорость работы стеклоочистителя |
| M | |
| MAX | МАКС. - максимум |
| MEDIA | Медиаустройства |
| MEM | Системная память |
| MIN | МИН. - минимум |
| Min | Мин. - минуты |
| MODE | РЕЖИМ - режим, в котором работает система |
| MONO | МОНО - работа аудиосистемы в монофоническом режиме |
| MP3 | MP3 - популярный формат цифрового кодирования звуковой информации |
| MUSIC | МУЗЫКА |
| MUTE | MUTE - режим, в котором звук отключается и переводится в "спящий" режим |
| N | |
| NAV | НАВИГАТОР |

| | |
|------------------|---|
| O | |
| ODO | Одометр |
| OFF | OFF - выключено |
| OK | OK - подтверждение произведенного действия |
| ON | ON - включено |
| P | |
| PASSENGER AIRBAG | Подушка безопасности пассажира |
| PAUSE | ПАУЗА - приостановка действия или работы системы |
| PHONE | ТЕЛЕФОН |
| PM | Пополудни |
| POP/ROCK | Музыкальный жанр: поп/рок |
| P/S | ГУР -гидроусилитель руля |
| PTY | PTY - функция поиска радиостанции по типу программы |

| | |
|---------------------|---|
| R | |
| RADIO | Радиоприемник |
| RDM | Воспроизведение файлов в случайном порядке |
| RDS | RDS - многоцелевой стандарт, предназначенный для передачи информационных сообщений по каналам ЧМ-радиовещания в диапазоне УКВ |
| REST | Восстановить настройки по умолчанию |
| ROLLOVER PROTECTION | Защитные дуги для защиты привязанных ремнями безопасности водителя и пассажиров в случае опрокидывания автомобиля в ДТП |
| RPT | Повторить |
| S | |
| S (Second) | Секунда |
| START | Старт - системная команда на пуск двигателя |
| STOP | Стоп - системная команда на останов двигателя |

| | |
|-----------------------|--|
| STOP and START SYSTEM | Система "стоп-старт" - предназначена для экономии топлива, снижения вредных выбросов и шума за счет сокращения времени работы двигателя на холостом ходу |
| T | |
| TA | TA - радиосообщения о дорожном движении |
| TECHNO | Музыкальный жанр: "техно" |
| TMC | TMC - информация о транспортных потоках и метеорологических условиях на дорогах |
| TOP | ВЕРХ |
| TOP TETHER | TOP TETHER - торговая марка устройства для крепления детских кресел |
| TRIP | Выбор источника информации для бортового компьютера |
| TWIN AIRBAG | Сдвоенные боковые подушки безопасности |
| U | |
| URBAN RYTHMIK | Музыкальный жанр: "ритмик-урбан" |

| | |
|----------|---|
| V | |
| V (Volt) | В - Вольт |
| VOCALE | Вокал, голос |
| VSC | VSC - система динамической стабилизации |



A series of horizontal lines intended for taking notes, consisting of approximately 20 evenly spaced lines.



Lined writing area with horizontal lines.

PEUGEOT



Компания ООО «ПЕЖО СИТРОЕН РУС»,
расположенная по адресу:
105120, Россия, г. Москва,
муниципальный округ Таганский вн. тер. г.,
2-й Сыромятнический пер., д. 1, этаж 9,
помещ. I к. 112

www.peugeot.ru